

RELATÓRIO DE SITUAÇÃO DE EMERGÊNCIA

Dados do Evento

- I. **Evento:** 20241223-1
- II. **Período do Evento:** 08/11/2024 00:00 a 10/11/2024 23:59
- III. **Publicação:** 31/01/2025 21:00

IV. **COBRADE:**

1.2.3.0.0

Grupo: Hidrológico
Subgrupo: Alagamentos

1.3.2.1.2

Grupo: Meteorológico
Subgrupo: Tempestades
Tipo: Tempestade Local / Convectiva
Subtipo: Tempestade de Raios

1.3.2.1.4

Grupo: Meteorológico
Subgrupo: Tempestades
Tipo: Tempestade Local / Convectiva
Subtipo: Chuvas Intensas

- V. **Interrupções:** Ver Anexo IV
- VI. **Decreto:** Não se aplica
- VII. **Relatório de Evidências:** 20241223-1

Evidências

- I. **Relatório:** 20241223-1
- II. **Informações do Decreto:** Não se aplica
- III. **Descrição do Evento**

Este relatório apresenta relato e evidências do Evento que gerou interrupções classificadas e expurgadas como Interrupções em Situação de Emergência conforme Item 208 do Módulo 1 do PRODIST que estabelece que podem ser consideradas Interrupções em Situação de Emergência aquelas decorrentes de Evento cujo somatório do CHI seja superior ao calculado pela equação:

$$CHI > 2.612 \times N^{0,35}$$

Onde N = número de consumidores da distribuidora do mês de outubro do ano anterior ao período de apuração.

$$\therefore CHI > 718.242,84$$

No período entre os dias 08 e 10 de novembro de 2024, o estado de Minas Gerais, devido ao deslocamento de um sistema frontal combinado com o aquecimento diurno e alta umidade, foi afetado por tempestades com chuvas intensas, acompanhadas de descargas atmosféricas e ventos fortes, conforme detalhado no laudo meteorológico em anexo.

O detalhamento abaixo resume, por regional de distribuição da Cemig D, o período crítico e a abrangência do evento conforme apresentado em laudo meteorológico:

Regionais	Período
Centro	08/11/2024 15:00 à 10/11/2024 23:59
Leste	08/11/2024 11:00 à 10/11/2024 19:00
Norte	08/11/2024 06:00 à 10/11/2024 23:59
Oeste	08/11/2024 10:00 à 10/11/2024 18:00
Mantiqueira	08/11/2024 01:00 à 09/11/2024 15:00
Sul	08/11/2024 01:00 à 10/11/2024 20:00
Triângulo	08/11/2024 00:00 à 10/11/2024 23:59

Ademais, faz-se importante destacar que, para fins de seleção das interrupções decorrentes do evento, fez-se o uso a lista de Fatos Geradores definidas pelo Anexo 8.C do Módulo 8 do PRODIST, tendo sido os expurgos restritos as ocorrências de causa Meio Ambiente (Árvore ou Vegetação, Vento, Descargas Atmosféricas, Inundação, Erosão) e as causas Não Programadas e Não Classificadas quando associadas a condições atmosféricas adversas devido ao evento.

IV. Danos ao Sistema Elétrico

Durante o período do evento, foram registradas ocorrências emergenciais devido a danos diretos aos ativos, principalmente em descargas atmosféricas e queda de vegetação sobre a rede de distribuição, os principais fatos geradores associados ao evento. Além disso, as maiores quantidades de ocorrências foram verificadas nas regionais Leste e Norte.

A tabela a seguir representa a quantidade de dispositivos, por tipo, que foram operados durante o evento.

Equipamento	Quantidade Operado
Disjuntor - Alimentador	5
Religador	428
Seccionalizador	8
Regulador de Tensão	3
Chave Fusível Repetidora MT	372
Chave Fusível Derivação MT	941
Chave Seccionadora MT	61
Chave Faca Adaptada	23
Transformador de Distribuição	1344
Interrupção Individual	1

O reflexo das ocorrências foram 3186 interrupções classificadas como expurgáveis conforme pode ser observado no Anexo deste documento, detalhadas com seus horários individuais, quantidades de consumidores afetados e causas.

V. Relato Técnico

Quando da existência de um evento, a rede de distribuição pode ser afetada por ocorrências associadas ao meio ambiente (não gerenciáveis) ou relacionadas a operação do sistema (gerenciáveis). Nesse sentido, cabe destacar que a Cemig D despacha suas equipes de forma eficiente sem distinção da causa raiz, uma vez que o fato gerador somente é confirmado in loco, incluindo as ocorrências emergenciais sem serviços executados, que podem atrasar o atendimento de ocorrências com desligamentos. Durante o evento, foram encontradas situações de difícil acesso, estradas interditadas em virtude de alagamentos e queda de vegetação, o que comprometeu o tempo de atendimento.

O gráfico abaixo apresenta a curva de consumidores interrompidos no período.

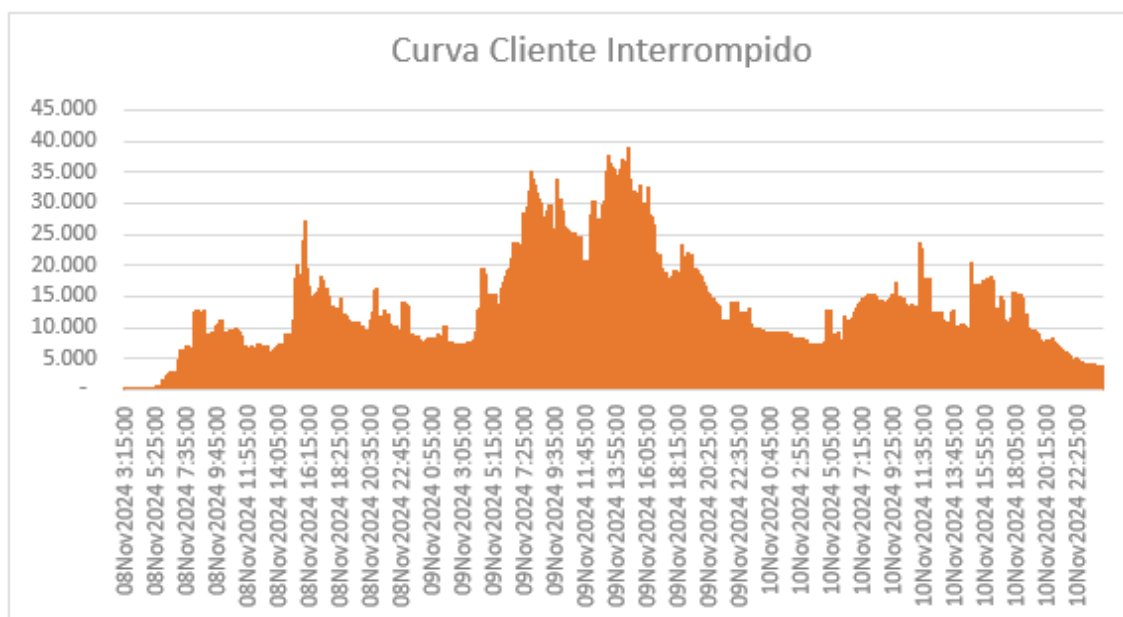

Ações de Restabelecimento

Para realizar o atendimento das ocorrências registradas nesses dias e restabelecer a energia elétrica nas regionais afetadas, foram usadas a quantidade abaixo de equipes:

08/11/2024 – 455 Turmas

09/11/2024 – 640 Turmas

10/11/2024 – 518 Turmas

>11/11/2024 – 187 Turmas

A distribuição dessas equipes em cada regional pode ser verificada abaixo:

Centro	242 – Turmas
Leste	344 – Turmas
Mantiqueira	144 – Turmas
Norte	336 – Turmas
Oeste	216 – Turmas
Sul	277 – Turmas
Triângulo	251 – Turmas

VI. Indicadores de Tempo de Atendimento**Tempo Médio de Preparação (TMP em minutos): 401,95****Tempo Médio de Deslocamento (TMD em minutos): 37,62****Tempo Médio de Execução (TME em minutos): 90,57****VII. Unidades Consumidoras Atingidas: 363.030**

VIII. Municípios Atingidos: ABADIA DOS DOURADOS, ABAETE, ABRE CAMPO, ACUCENA, AGUA BOA, AGUANIL, AGUAS FORMOSAS, AGUAS VERMELHAS, AIMORES, AIURUOCA, ALAGOA, ALBERTINA, ALFENAS, ALFREDO VASCONCELOS, ALMENARA, ALPERCATA, ALPINOPOLIS, ALTEROSA, ALTO CAPARAO, ALTO RIO DOCE, ALVARENGA, ALVINOPOLIS, ALVORADA DE MINAS, AMPARO DA SERRA, ANDRADAS, ANDRELANDIA, ANGELANDIA, ANTONIO CARLOS, ANTONIO DIAS, ARACAI, ARACUAI, ARAGUARI, ARAPUA, ARAUJOS, ARAXA, ARCOS, ARICANDUVA, ARINOS, ATALEIA, AUGUSTO DE LIMA, BAEPENDI, BALDIM, BAMBUI, BANDEIRA, BANDEIRA DO SUL, BARBACENA, BARRA LONGA, BARROSO, BELMIRO BRAGA, BELO HORIZONTE, BELO ORIENTE, BELO VALE, BERILO, BERTOPOLIS, BETIM, BIAS FORTES, BICAS, BIQUINHAS, BOA ESPERANCA, BOCAINA DE MINAS, BOCAIUVA, BOM DESPACHO, BOM JARDIM DE MINAS, BOM JESUS DA PENHA, BOM JESUS DO AMPARO, BOM JESUS DO GALHO, BOM SUCESSO, BONFIM, BONFINOPOLIS DE MINAS, BONITO DE MINAS, BORDA DA MATA, BOTELHOS, BOTUMIRIM, BRAS PIRES, BRASILANDIA DE MINAS, BRASILIA DE MINAS, BRASOPOLIS, BRAUNAS, BRUMADINHO, BUENOPOLIS, BUGRE, BURITIS, BURITIZEIRO, CABECEIRA GRANDE, CABO VERDE, CACHOEIRA DE MINAS, CACHOEIRA DE PAJEU, CACHOEIRA DOURADA, CAETANOPOLIS, CAETE, CAIANA, CALDAS, CAMACHO, CAMBUQUIRA, CAMPANARIO, CAMPANHA, CAMPESTRE, CAMPINA VERDE, CAMPO AZUL, CAMPO BELO, CAMPO DO MEIO, CAMPOS ALTOS, CAMPOS GERAIS, CANA VERDE, CANAPOLIS, CANDEIAS, CAPARAO, CAPELA NOVA, CAPELINHA, CAPETINGA, CAPIM BRANCO, CAPINOPOLIS, CAPITAO ANDRADE, CAPITAO ENEAS, CAPITOLIO, CARAI, CARANAIBA, CARANDAI, CARANGOLA, CARATINGA, CARBONITA, CAREACU, CARLOS CHAGAS, CARMO DA MATA, CARMO DE MINAS, CARMO DO CACHOEIRA, CARMO DO CAJURU, CARMO DO PARANAIBA, CARMO DO RIO CLARO, CARMOPOLIS DE MINAS, CARNEIRINHO, CARVALHOPOLIS, CARVALHOS, CASA GRANDE, CASSIA, CATAS ALTAS, CATAS ALTAS DA NORUEGA, CATUJI, CATUTI, CAXAMBU, CEDRO DO ABAETE, CENTRAL DE MINAS, CENTRALINA, CHALE, CHAPADA DO NORTE, CHAPADA GAUCHA, CHIADOR, CIPOTANEA, CLARAVAL, CLARO DOS POCOES, CLAUDIO, COLUNA, COMENDADOR GOMES, COMERCINHO, CONCEICAO APARECIDA, CONCEICAO DA BARRA MINAS, CONCEICAO DAS ALAGOAS, CONCEICAO DE IPANEMA, CONCEICAO DO MATO DENTRO, CONCEICAO DO PARA, CONCEICAO DO RIO VERDE, CONCEICAO DOS OUROS, CONEGO MARINHO, CONFINS, CONGONHAL, CONGONHAS, CONGONHAS DO NORTE, CONQUISTA, CONSELHEIRO LAFAIETE, CONSELHEIRO PENA, CONSOLACAO, CONTAGEM, COQUEIRAL, CORACAO DE JESUS, CORDISBURGO, CORDISLANDIA, CORINTO, COROACI, COROMANDEL, CORONEL FABRICIANO, CORONEL PACHECO, CORONEL XAVIER CHAVES, CORREGO DANTA, CORREGO FUNDO, CORREGO NOVO, COUTO MAGALHAES DE MINAS, CRISOLITA, CRISTAIS, CRYSTALIA, CRISTIANO OTONI, CRISTINA, CRUCILANDIA, CRUZILIA, CURRAL DE DENTRO, CURVELO, DELFIM MOREIRA, DELFINOPOLIS, DELTA, DESTERRO DE ENTRE RIOS, DESTERRO DO MELO, DIAMANTINA, DIVINO, DIVINOLANDIA DE MINAS, DIVINOPOLIS, DIVISA ALEGRE, DIVISA NOVA, DIVISOPOLIS, DOM BOSCO, DOM SILVERIO, DOM VICOSO, DORES DE CAMPOS, DORES DE GUANHAES, DORES DO INDAIA, DORES DO TURVO, DORESOPOLIS, DOURADOQUARA, ELOI MENDES, ENGENHEIRO CALDAS, ENTRE RIOS DE MINAS, ESMERALDAS, ESPERA FELIZ, ESPINOSA, ESPIRITO SANTO DO DOURADO, ESTRELA DALVA, ESTRELA DO INDAIA, ESTRELA DO SUL, FAMA, FARIA LEMOS, FELICIO DOS SANTOS, FELISBURGO, FELIXLANDIA, FERROS, FERVEDOURO, FLORESTAL, FORMIGA, FORMOSO, FORTALEZA DE MINAS, FORTUNA DE MINAS, FRANCISCO BADARO, FRANCISCO DUMONT, FRANCISCO SA, FREI GASPAR, FREI INOCENCIO, FREI LAGONEGRO, FRONTEIRA, FRUTA DE LEITE, FRUTAL, FUNILANDIA, GAMELEIRAS, GLAUCILANDIA, GOIABEIRA, GOIANA, GONCALVES, GONZAGA, GOUVEIA, GOVERNADOR VALADARES, GRAO MOGOL, GUANHAES, GUAPE, GUARACIABA, GUARACIAMA, GUARANESIA, GUARARA, GUARDA MOR, GUAXUPE, GUIMARANIA, GURINHATA, IAPU, IBERTIOGA, IBIA, IBIAI, IBIRACATU, IBIRACI, IBIRITE, IBITIURA DE MINAS, ICARAI DE MINAS, IGARAPE, IGARATINGA, IGUATAMA, IJACI, ILICINEA, IMBE DE MINAS, INCONFIDENTES, INDAIABIRA, INDIANOPOLIS, INGAI, INHAPIM, INHAUMA, INIMUTABA, IPABA, IPANEMA, IPATINGA, IPIACU, IPUJUNA, IRAI DE MINAS, ITABIRA, ITABIRINHA DE MANTENA, ITABIRITO, ITACAMBIRA, ITACARAMBI, ITAGUARA, ITAIBE, ITAJUBA, ITAMARANDIBA, ITAMBACURI, ITAMBE DO MATO DENTRO, ITAMONTE, ITANHANDU, ITANHOMI, ITAOBIM, ITAPAGIPE, ITAPECERICA, ITATIAIUCU, ITAU DE MINAS, ITAUNA,

ITAVERAVA, ITINGA, ITUETA, ITUIUTABA, ITUMIRIM, ITURAMA, JABOTICATUBAS, JACINTO, JACUI, JACUTINGA, JAGUARACU, JAIBA, JAMPRUCA, JANAUBA, JANUARIA, JAPARAIBA, JAPONVAR, JECEABA, JENIPAPO DE MINAS, JEQUERI, JEQUITAI, JEQUITIBA, JEQUITINHONHA, JOAIMA, JOANESIA, JOAO MONLEVADE, JOAO PINHEIRO, JOAQUIM FELICIO, JORDANIA, JOSE GONCALVES DE MINAS, JOSE RAYDAN, JUATUBA, JUIZ DE FORA, JURUAIA, LADAINHA, LAGAMAR, LAGOA DA PRATA, LAGOA DOS PATOS, LAGOA DOURADA, LAGOA FORMOSA, LAGOA SANTA, LAJINHA, LAMBARI, LAMIM, LASSANCE, LAVRAS, LEANDRO FERREIRA, LIBERDADE, LIMA DUARTE, LONTRA, LUISLANDIA, LUMINARIAS, LUZ, MACHADO, MADRE DE DEUS DE MINAS, MALACACHETA, MAMONAS, MANGA, MANTENA, MAR DE ESPANHA, MARIA DA FE, MARIANA, MARILAC, MARIO CAMPOS, MARIPA DE MINAS, MARLIERIA, MARMELOPOLIS, MARTINHO CAMPOS, MATA VERDE, MATERLANDIA, MATEUS LEME, MATHIAS LOBATO, MATIAS BARBOSA, MATIAS CARDOSO, MATOZINHOS, MATUTINA, MEDEIROS, MEDINA, MENDES PIMENTEL, MESQUITA, MINAS NOVAS, MINDURI, MIRABELA, MIRAVANIA, MOEDA, MOEMA, MONJOLOS, MONSENHOR PAULO, MONTALVANIA, MONTE ALEGRE DE MINAS, MONTE AZUL, MONTE BELO, MONTE CARMELO, MONTE FORMOSO, MONTE SIAO, MONTES CLAROS, MONTEZUMA, MORADA NOVA DE MINAS, MUTUM, MUZAMBINHO, NACIP RAYDAN, NANUQUE, NAQUE, NATERCIA, NAZARENO, NEPOMUCENO, NINHEIRA, NOVA BELEM, NOVA ERA, NOVA LIMA, NOVA MODICA, NOVA PONTE, NOVA PORTEIRINHA, NOVA REZENDE, NOVA SERRANA, NOVA UNIAO, NOVO CRUZEIRO, NOVO ORIENTE DE MINAS, NOVORIZONTE, OLARIA, OLHOS DAGUA, OLIMPIO NORONHA, OLIVEIRA, ONCA DO PITANGUI, ORATORIOS, OURO BRANCO, OURO FINO, OURO PRETO, OURO VERDE DE MINAS, PADRE PARAISO, PAI PEDRO, PAINEIRAS, PAINS, PAIVA, PALMOPOLIS, PAPAGAIOS, PARA DE MINAS, PARACATU, PARAGUACU, PARAISOPOLIS, PARAPEBA, PASSA QUATRO, PASSA TEMPO, PASSA VINTE, PASSABEM, PASSOS, PATOS DE MINAS, PATROCINIO, PAULISTAS, PAVAO, PEDRA AZUL, PEDRALVA, PEDRAS MARIA DA CRUZ, PEDRINOPOLIS, PEDRO LEOPOLDO, PEDRO TEIXEIRA, PEQUERI, PERDIGAO, PERDIZES, PERDOES, PESCADOR, PIEDADE DE PONTE NOVA, PIEDADE DO RIO GRANDE, PIEDADE DOS GERAIS, PIMENTA, PINTOPOLIS, PIRACEMA, PIRAJUBA, PIRANGA, PIRANGUCU, PIRANGUINHO, PIRAPORA, PITANGUI, PIUMHI, PLANURA, POCO FUNDO, POCRANE, POMPEU, PONTE NOVA, PONTO CHIC, PONTO DOS VOLANTES, PORTEIRINHA, POTE, POUSO ALEGRE, POUSO ALTO, PRADOS, PRATA, PRATAPOLIS, PRATINHA, PRESIDENTE BERNARDES, PRESIDENTE JUSCELINO, PRESIDENTE KUBITSCHKE, PRESIDENTE OLEGARIO, PRUDENTE DE MORAIS, QUARTEL GERAL, QUELUZITO, RAPOSOS, RAUL SOARES, RESENDE COSTA, RESPLENDOR, RESSAQUINHA, RIACHINHO, RIBEIRAO DAS NEVES, RIBEIRAO VERMELHO, RIO ACIMA, RIO CASCA, RIO DO PRADO, RIO ESPERA, RIO MANSO, RIO PARANAIBA, RIO PARDO DE MINAS, RIO PIRACICABA, RIO PRETO, RIO VERMELHO, RITAPOLIS, ROMARIA, RUBELITA, RUBIM, SABARA, SABINOPOLIS, SACRAMENTO, SALINAS, SALTO DA DIVISA, SANTA BARBARA, SANTA BARBARA DO TUGURIO, SANTA BARBARA MONTE VERDE, SANTA CRUZ DE SALINAS, SANTA CRUZ DO ESCALVADO, SANTA EFIGENIA DE MINAS, SANTA FE DE MINAS, SANTA JULIANA, SANTA LUZIA, SANTA MARIA DE ITABIRA, SANTA MARIA DO SALTO, SANTA MARIA DO SUACUI, SANTA RITA DE CALDAS, SANTA RITA DE IBITIPOCA, SANTA RITA DO ITUETO, SANTA RITA DO JACUTINGA, SANTA RITA DO SAPUCAI, SANTA VITORIA, SANTANA DA VARGEM, SANTANA DE PIRAPAMA, SANTANA DO JACARE, SANTANA DO PARAISO, SANTANA DO RIACHO, SANTANA DOS MONTES, SANTO ANTONIO DO GRAMA, SANTO ANTONIO DO ITAMBE, SANTO ANTONIO DO JACINTO, SANTO ANTONIO DO MONTE, SANTO ANTONIO DO RETIRO, SAO BENTO ABADE, SAO BRAS DO SUACUI, SAO DOMINGOS DAS DORES, SAO DOMINGOS DO PRATA, SAO FELIX DE MINAS, SAO FRANCISCO, SAO FRANCISCO DE PAULA, SAO FRANCISCO DE SALES, SAO FRANCISCO DO GLORIA, SAO GERALDO DO BAIXIO, SAO GONCALO DO ABAETE, SAO GONCALO DO RIO ABAIXO, SAO GONCALO DO RIO PRETO, SAO GONCALO DO SAPUCAI, SAO GOTARDO, SAO JOAO BATISTA GLORIA, SAO JOAO DA LAGOA, SAO JOAO DA MATA, SAO JOAO DA PONTE, SAO JOAO DAS MISSOES, SAO JOAO DEL REI, SAO JOAO DO MANTENINHA, SAO JOAO DO PACUI, SAO JOAO DO PARAISO, SAO JOAO EVANGELISTA, SAO JOAQUIM DE BICAS, SAO JOSE DA BARRA, SAO JOSE DA LAPA, SAO JOSE DA SAFIRA, SAO JOSE DA VARGINHA, SAO JOSE DO ALEGRE, SAO JOSE DO DIVINO, SAO JOSE DO GOIABAL, SAO JOSE DO JACURI, SAO LOURENCO, SAO PEDRO DA UNIAO, SAO PEDRO DO SUACUI, SAO PEDRO DOS FERROS, SAO ROMAO, SAO ROQUE DE MINAS, SAO SEBASTIAO BELA VISTA, SAO SEBASTIAO DO MARANHAO, SAO SEBASTIAO DO OESTE, SAO SEBASTIAO DO PARAISO, SAO SEBASTIAO RIO VERDE, SAO TIAGO, SAO TOMAS DE AQUINO, SAO TOME DAS LETRAS, SAO VICENTE DE MINAS, SAPUCAI MIRIM, SARDOA, SARZEDO, SEM PEIXE, SENAD MODESTINO GONCALVES, SENADOR JOSE BENTO, SENHORA DO PORTO, SERITINGA, SERRA DA SAUDADE, SERRA DO SALITRE, SERRANIA, SERRANOPOLIS DE MINAS, SERRO, SETE LAGOAS, SETUBINHA, SILVIANOPOLIS, SIMAO PEREIRA, SOBRALIA, SOLEDADE DE MINAS, TAIOBEIRAS, TAPARUBA, TAPIRA, TAPIRAI, TAQUARACU DE MINAS, TARUMIRIM, TEIXEIRAS, TEOFILLO OTONI, TIMOTEO, TIRADENTES, TIROS, TOCOS DO MOGI, TOMBOS,

TRES CORACOES, TRES MARIAS, TRES PONTAS, TUMIRITINGA, TUPACIGUARA, TURMALINA, TURVOLANDIA, UBAI, UBAPORANGA, UBERABA, UBERLANDIA, UNAI, UNIAO DE MINAS, URUANA DE MINAS, URUCANIA, URUCUIA, VARGEM ALEGRE, VARGEM BONITA, VARGEM GRANDE RIO PARDO, VARGINHA, VARZEA DA PALMA, VARZELANDIA, VAZANTE, VERDELANDIA, VEREDINHA, VERISSIMO, VERMELHO NOVO, VESPASIANO, VICOSA, VIRGEM DA LAPA, VIRGINIA, VIRGINOPOLIS, VIRGOLANDIA, VOLTA GRANDE, WENCESLAU BRAZ

IX. Subestações Atingidas: AACO, AAY, ABDD, ACSU, ADOD, AETD, AFNU, AGF, ALSD, AMN, ANAD, AOR, AOY, ARID, AUIU, AVT, AXAU, AYN, BBI, BCAD, BCSQ, BCV, BDM, BDPD, BETC, BETD, BETQ, BETT, BFS, BHA, BHAD, BHAT, BHBN, BHBP, BHCL, BHGT, BHHR, BHJT, BHMR, BHPM, BHS, BHSE, BHSN, BHSO, BHSV, BIID, BIIU, BMN, BMO, BMS, BOED, BPSU, BRDD, BRL, BSOT, BTZD, CAQU, CAX, CCHD, CCHU, CCP, CCPD, CCY, CCYD, CCYT, CEL, CEMC, CEO, CETU, CGAU, CICM, CINC, CISL, CITU, CLHU, CLS, CLUD, CLUU, CMD, CMDD, CMG, CMH, CMID, CMN, CMT, CNH, CNLU, CNN, CNS, COJ, COM, CONU, CPG, CPO, CQE, CQLU, CRC, CRDT, CRF, CRL, CRM, CSAU, CSN, CSTU, CTR, CUG, CUVD, CVED, DDID, DMTU, DSV, DVLD, DVLU, DVOU, ELMU, ENC, ENG, EPSU, ESR, FCS, FCSO, FIO, FMAD, FRUD, FRUU, FXA, GDM, GGLU, GHE, GOVD, GPED, GUED, GVSC, GVSD, GVST, GVSU, IAD, IANU, IBAD, IBAT, IBRU, IBTM, IBYD, ICS, IDM, IGP, IGPU, IGRU, IGY, IHAU, IIGD, IIGT, IIGU, IIIU, IJAU, ILIU, IMRU, INPD, IOM, IPC, IRBD, IRO, ITDD, ITMU, ITT, IUAU, IUMD, JAN, JBT, JDN, JESU, JFAD, JFAO, JFAU, JGD, JMLT, JNUD, JNUQ, JNUT, JPIU, JQBU, JQIU, JQT, JQU, JTAD, JUAD, JUAU, LABU, LAD, LAVD, LBD, LDF, LFAD, LGR, LGT, LJA, LNT, LPTU, LUZU, MAGC, MAGS, MAGT, MAGU, MAL, MBH, MCDD, MCH, MCHD, MCLD, MCLQ, MDH, MDI, MFED, MHC, MIB, MNM, MNN, MNVD, MOO, MRND, MSO, MTVU, MTZ, MUT, MUZD, MVD, MVDU, MZLU, NERU, NES, NLAE, NLAQ, NLAU, NNE, NOG, NPO, NQEU, NVC, NVN, NVSD, NVSU, OLV, ORPU, OUF, PAND, PBDD, PCSO, PDP, PDR, PDS, PEB, PERD, PGCU, PIUD, PJU, PLOT, PLU, PMSD, PMSU, PNV, PPS, PPUD, PQI, PQO, PRD, PRJ, PRRU, PRSD, PRSU, PRTD, PRTU, PSAD, PSAT, PSAU, PSOU, PSP, PTC, PTE, PTHD, PTID, PTUD, PTUO, PTUU, PYN, PZLU, RBSC, RBSD, RBST, RBSU, RCA, RCM, RCN, RES, RMRU, RPA, RPR, RSP, RSS, SAA, SALU, SBAU, SDED, SDEU, SEG, SER, SERD, SFIQ, SGS, SGTU, SLAD, SLAT, SLAU, SLN, SLPU, SLUD, SLUQ, SLUU, SND, SNS, SPU, SQNU, SRS, SRT, SRWU, SSA, SSO, SSP, SSZ, STV, SUI, SVW, SWOU, TCSD, TCSU, TOED, TOTU, TPCD, TSPU, TTD, TURU, UHDR, UHEM, UHGF, UHIT, UHJS, UHMM, UHMR, UHMS, UHPC, UHPD, UHPF, UHPI, UHPN, UHPT, UHQM, UHRP, UHSB, UHSG, UHTM, UHTR, ULAD, ULAE, ULAN, ULAS, ULAU, UNIC, UNID, UNIQ, UNIT, URAC, URAQ, URAS, URAT, URAU, VCS, VCSD, VGAD, VGAU, VGE, VJMU, VZEU, VZPU, YAN, YHMM, YICM, YPRT

X. Interrupções: 3.186

XI. Início da Primeira Interrupção: 08/11/2024 03:19

XII. Término da Última Interrupção: 15/11/2024 12:50

XIII. Duração Média das Interrupções (em horas): 8,16

XIV. Interrupção de Maior Duração (em horas): 116,82

XV. Consumidor Hora Interrompido (CHI) do Evento: 986.169,48

XVI. Registros diversos: Ver anexos

Chuvas intensas em MG: 703 cidades estão em risco para alagamentos

O Instituto Nacional de Meteorologia (Inmet) emitiu um alerta para chuvas e ventos intensos até este sábado (9/11) para grande parte de Minas Gerais

Fonte: <https://www.em.com.br/gerais/2024/11/6984078-chuvas-intensas-em-mg-703-cidades-estao-em-risco-para-alagamentos.html>

Juiz de Fora e região têm alerta de tempestade com vendaval de até 100 km/h

Previsão do tempo indica cerca de 100 mm de chuva ao longo do sábado (9). Instabilidade seguirá até a manhã de domingo (10).

Por Nathália Fontes*, g1 Zona da Mata — Juiz de Fora

08/11/2024 12h09 · Atualizado há 2 meses

Fonte: <https://g1.globo.com/mg/zona-da-mata/noticia/2024/11/08/juiz-de-fora-e-regiao-tem-alerta-de-tempestade-com-vendaval-de-ate-100-kmh.ghtml>

Chuvas, raios e ventania: Belo Horizonte está sob alerta da defesa civil

O alerta é válido até este sábado (9); outras regiões do estado também devem registrar temporais

Daniela Mallmann, da CNN, em Belo Horizonte

08/11/2024 às 12:15



Árvore caiu sobre veículo durante temporal em Belo Horizonte • Itatiaia

Fonte: <https://www.cnnbrasil.com.br/nacional/chuvas-raios-e-ventania-belo-horizonte-esta-sob-alerta-da-defesa-civil/>

ESTADO DE MINAS Gerais

Início > Gerais

VOLUME DE CHUVA

Chuva em BH: região já tem a metade do volume esperado para o mês

Na manhã deste domingo (10), a região Centro-Sul chegou a marca de 50% do volume esperado de chuva para todo o mês de novembro

Fonte: <https://www.em.com.br/gerais/2024/11/6985202-chuva-em-bh-regiao-ja-tem-a-metade-do-volume-esperado-para-o-mes.html>

[Início](#) > [Gerais](#)

CUIDADO!

Chuva na Grande BH: bombeiros registram 16 quedas de árvores em 24 horas

Segundo os militares, as árvores caídas foram cortadas, ao longo das últimas horas, por ordem de prioridade



No Santa Inês, em BH, uma árvore de grande porte caiu e ficou apoiada na fiação da rede elétrica

Fonte: <https://www.em.com.br/gerais/2024/11/6984976-chuva-na-grande-bh-bombeiros-registram-16-quedas-de-arvores-em-24-horas.html>

[Início](#) > [Gerais](#)

ATENÇÃO

Muita chuva! Região de BH entra em alerta de risco geológico

Local pode atingir marca de 50 mm de chuva em 48 horas. Em sinal de deslizamento ou desabamento, ligue para a Defesa Civil (199)

Fonte: <https://www.em.com.br/gerais/2024/11/6984887-muita-chuva-regiao-de-bh-entra-em-alerta-de-risco-geologico.html>



BH está sob alerta de chuva com rajadas de vento de 50km/h neste sábado

Por Redação BHAZ

09/11/2024 às 09h34 - Atualizado em 09/11/2024 às 09h41



Fonte: <https://bhaz.com.br/noticias/bh/bh-alerta-chuva-sabado-2/>

Anexo II – Mapa Geométrico

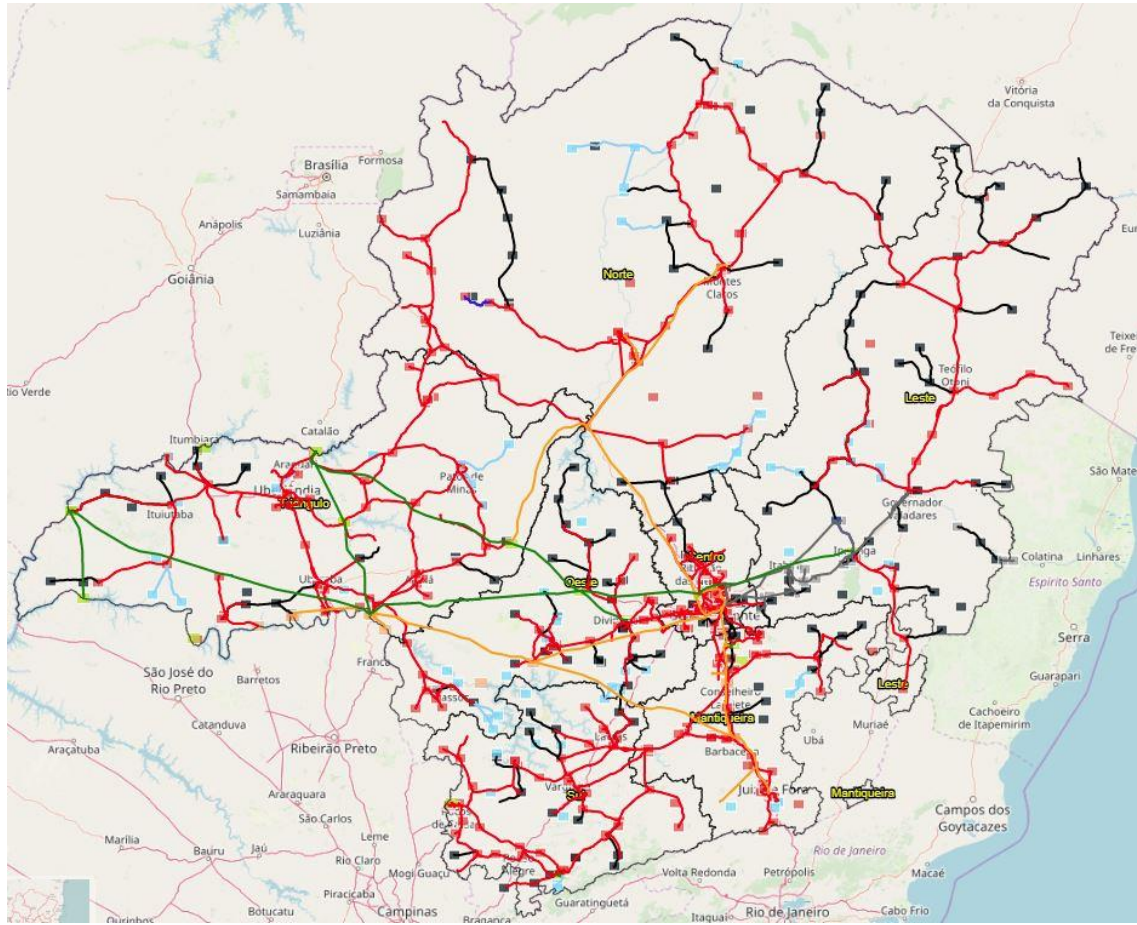

Anexo III – Diagrama das regionais afetadas

Regional Centro

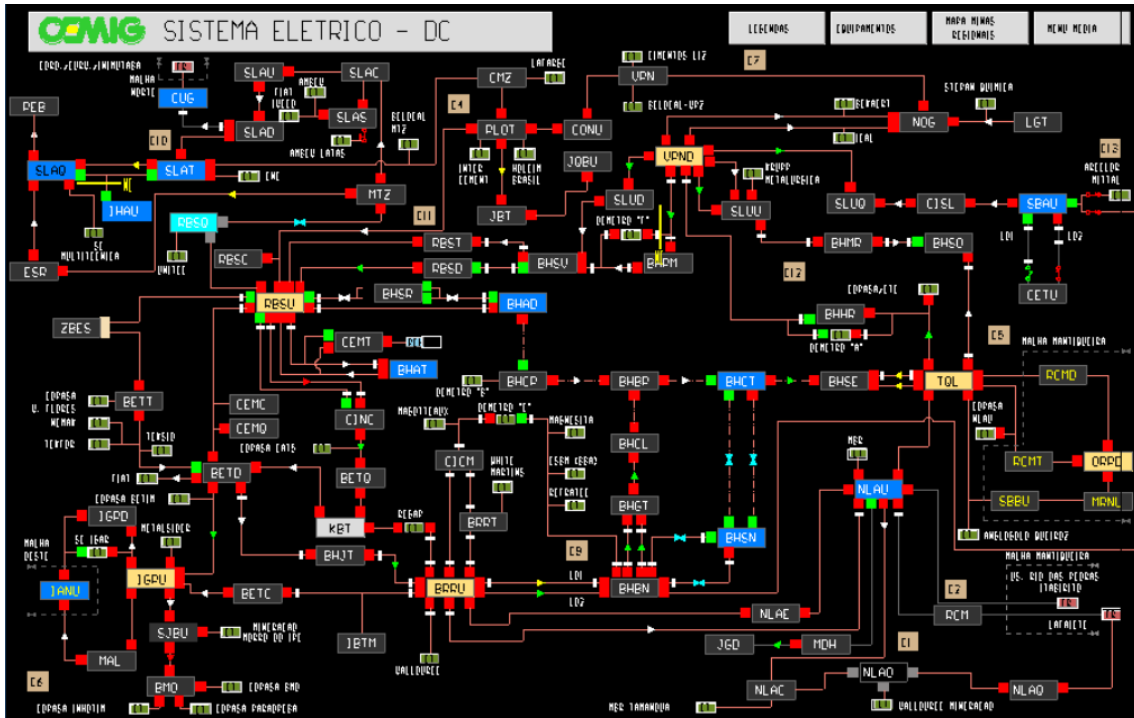

Regional Leste

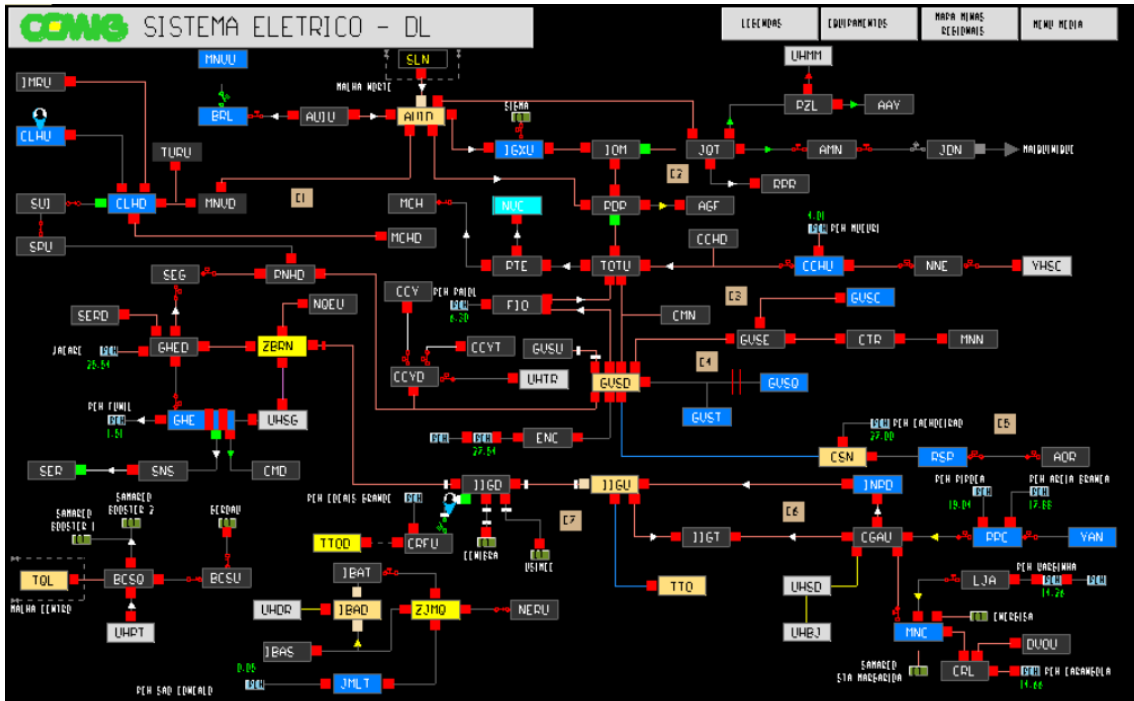

Regional Mantiqueira

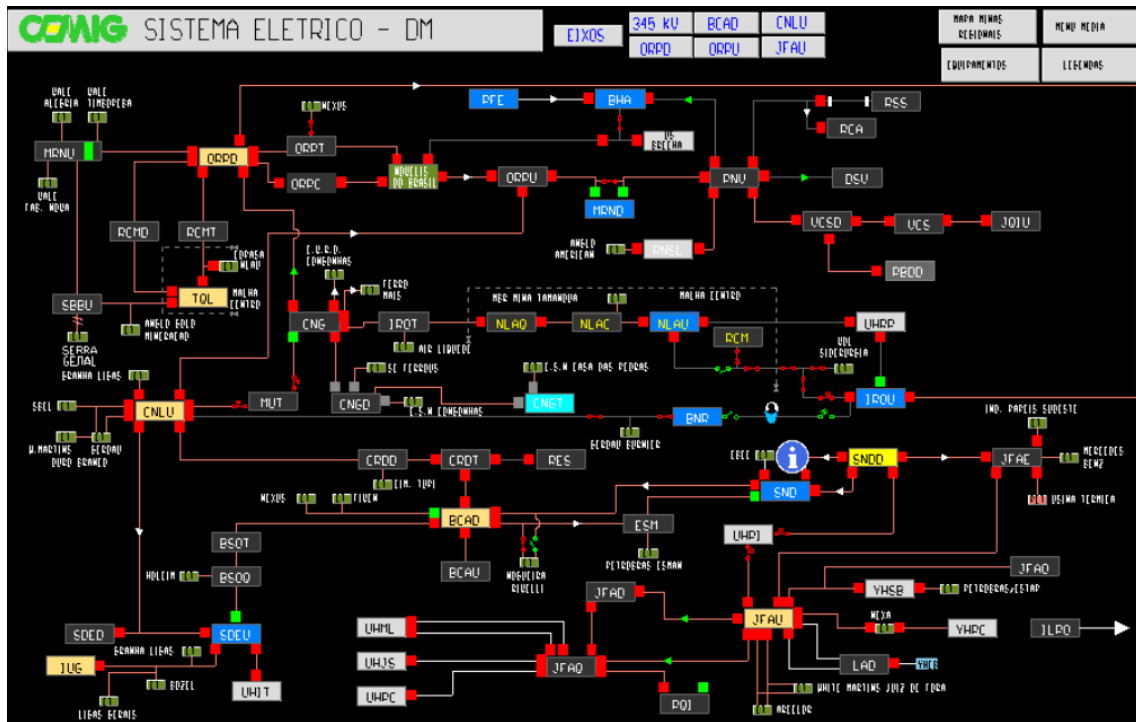

Regional Norte

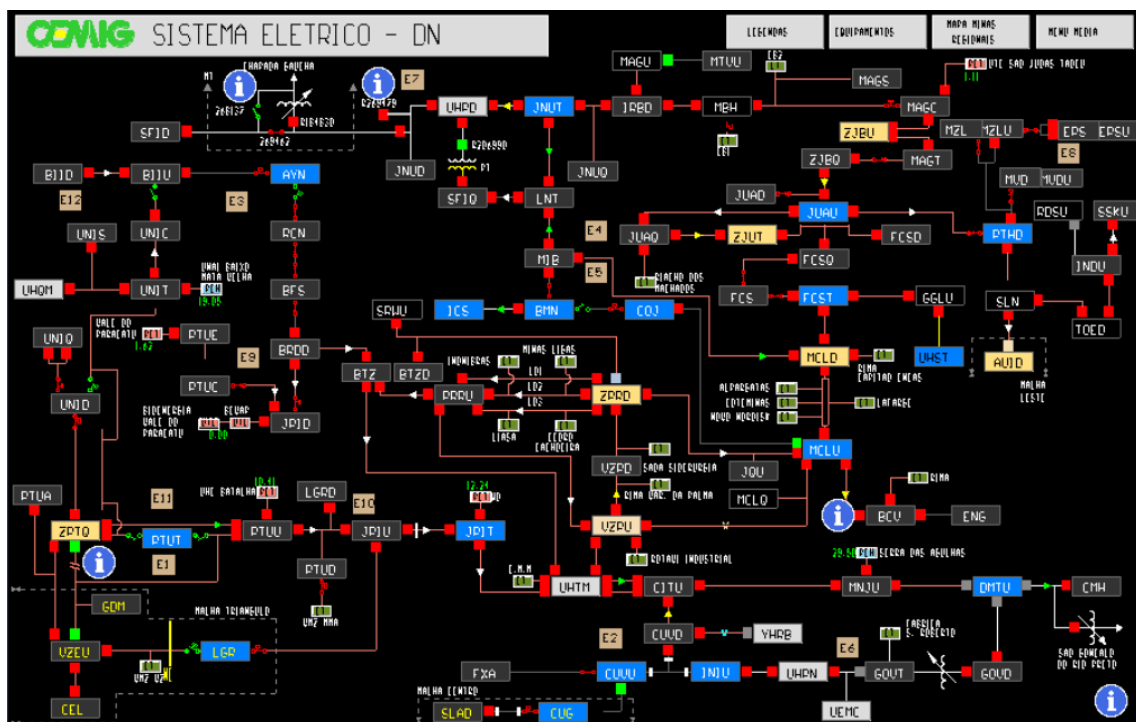

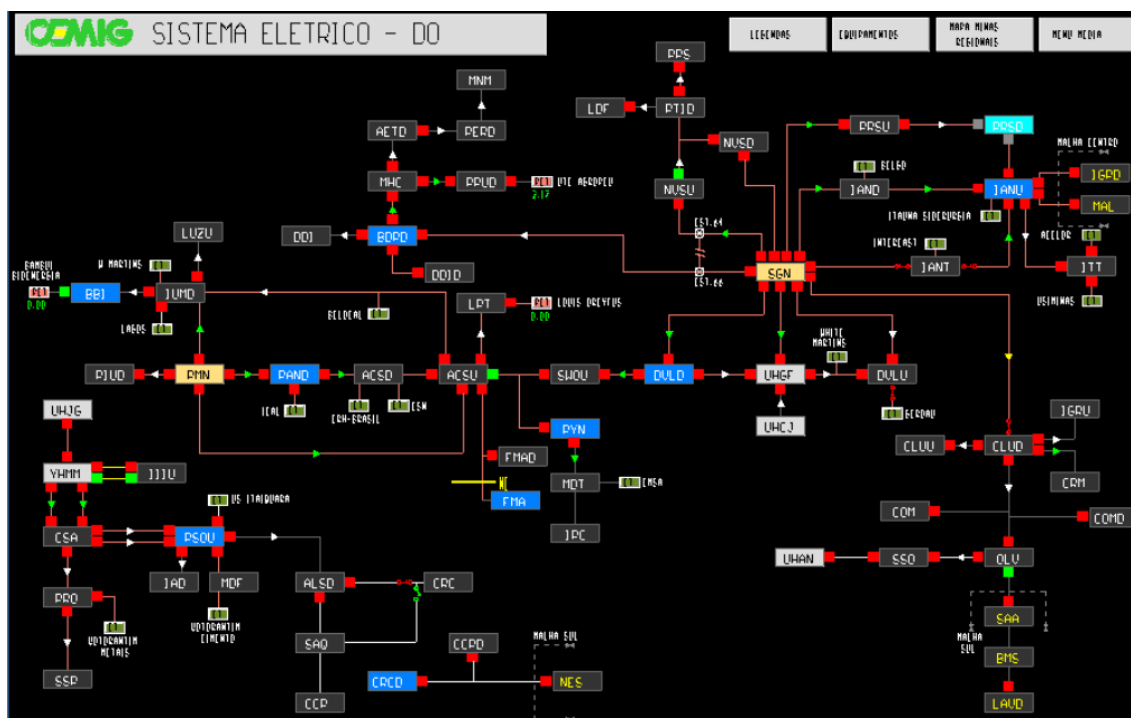

Regional Sul

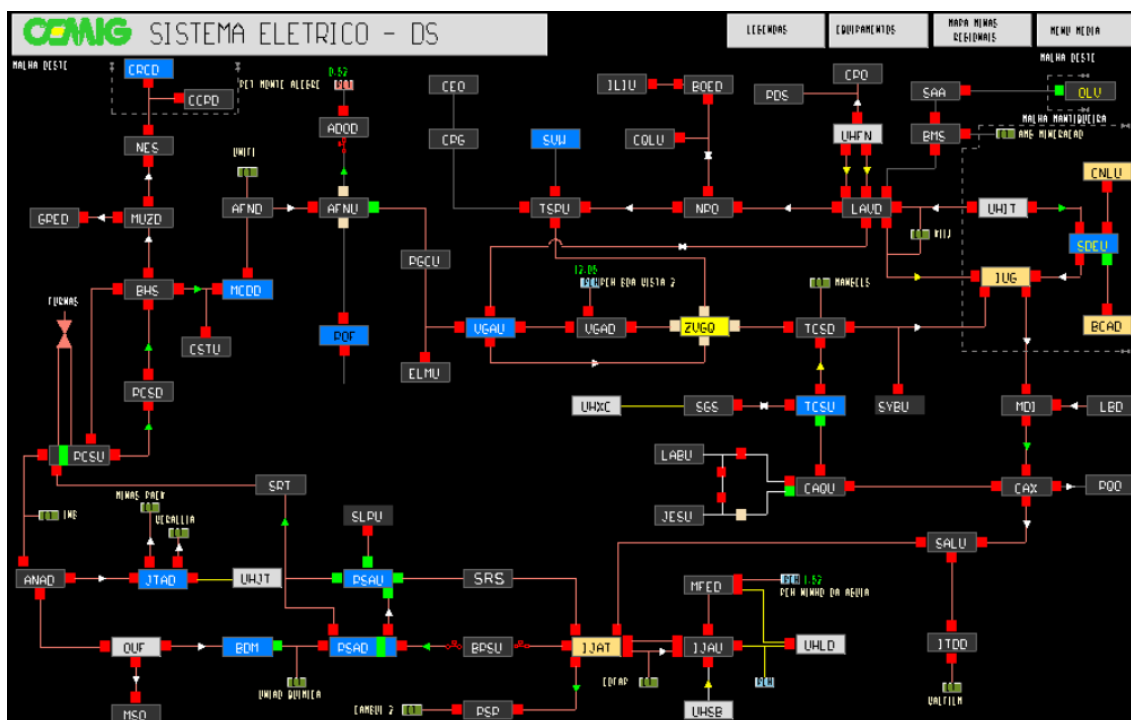

Anexo IV – Registros das Interrupções

Interrupção	Item	Conjunto	Início	Término	Fato Gerador	UCs Inter.
18451530	1	VZEU - 17091	09/11/2024 18:00	09/11/2024 19:19	Meio ambiente - Descarga Atmosférica	25
18451530	2	VZEU - 17091	09/11/2024 18:00	09/11/2024 19:19	Meio ambiente - Descarga Atmosférica	2
18421870	1	PTC - 15235	08/11/2024 09:55	08/11/2024 16:00	Não classificada	1
18420934	1	URAU - 17079	08/11/2024 05:06	08/11/2024 05:09	Meio ambiente - Árvore ou Vegetação	19
18420936	1	URAU - 17079	08/11/2024 12:50	08/11/2024 13:22	Meio ambiente - Árvore ou Vegetação	12
18420406	1	CPG - 17017	08/11/2024 05:24	08/11/2024 09:03	Não classificada	11
18420201	1	CEL - 15147	08/11/2024 05:32	08/11/2024 07:40	Meio ambiente - Descarga Atmosférica	1
18420409	1	PMSU - 17092	08/11/2024 05:41	08/11/2024 09:26	Não classificada	3
18420409	2	PMSU - 17092	08/11/2024 05:41	08/11/2024 09:26	Não classificada	1
18420346	1	BCAD - 15109	08/11/2024 05:47	08/11/2024 08:55	Não classificada	45
18420240	1	CVED - 17064	08/11/2024 05:49	08/11/2024 07:52	Meio ambiente - Descarga Atmosférica	1
18420202	1	SRT - 16329	08/11/2024 05:51	08/11/2024 07:45	Meio ambiente - Árvore ou Vegetação	7
18420410	1	BHS - 17014	08/11/2024 05:54	08/11/2024 09:16	Meio ambiente - Vento	117
18420486	1	CMID - 17019	08/11/2024 05:54	08/11/2024 10:06	Não classificada	1
18420203	2	BSOT - 15141	08/11/2024 05:56	08/11/2024 07:41	Meio ambiente - Árvore ou Vegetação	1
18420169	1	CMID - 17019	08/11/2024 05:58	08/11/2024 07:13	Meio ambiente - Descarga Atmosférica	1
18420974	1	IUAU - 17031	08/11/2024 06:01	08/11/2024 13:19	Meio ambiente - Vento	3
18420585	1	PRTU - 17057	08/11/2024 06:01	08/11/2024 09:31	Meio ambiente - Descarga Atmosférica	1
18420415	1	CITU - 17022	08/11/2024 06:05	08/11/2024 09:24	Meio ambiente - Vento	1
18420348	2	BHS - 17014	08/11/2024 06:09	08/11/2024 08:41	Meio ambiente - Vento	71
18420241	1	GPED - 15335	08/11/2024 06:10	08/11/2024 07:54	Meio ambiente - Vento	455
18420170	1	PMSU - 17092	08/11/2024 06:22	08/11/2024 07:19	Não classificada	11
18420350	1	BHS - 17014	08/11/2024 06:24	08/11/2024 08:40	Meio ambiente - Vento	11
18420350	2	BHS - 17014	08/11/2024 06:24	08/11/2024 08:40	Meio ambiente - Vento	10
18420351	1	PSAU - 16323	08/11/2024 06:24	08/11/2024 08:57	Meio ambiente - Descarga Atmosférica	40
18420665	1	ITDD - 16294	08/11/2024 06:26	08/11/2024 11:15	Não classificada	188
18420416	1	BCAD - 15109	08/11/2024 06:26	08/11/2024 09:07	Meio ambiente - Árvore ou Vegetação	2
18420299	1	UHMS - 17082	08/11/2024 06:29	08/11/2024 08:23	Não classificada	1
18420490	1	RCA - 15223	08/11/2024 06:28	08/11/2024 09:54	Não classificada	3
18420353	1	PTUU - 15229	08/11/2024 06:32	08/11/2024 08:57	Meio ambiente - Árvore ou Vegetação	47
18420668	1	ELMU - 17088	08/11/2024 02:19	08/11/2024 11:25	Meio ambiente - Árvore ou Vegetação	59
18420669	1	ELMU - 17088	08/11/2024 06:54	08/11/2024 07:49	Meio ambiente - Árvore ou Vegetação	297
18420669	2	ELMU - 17088	08/11/2024 06:54	08/11/2024 09:02	Meio ambiente - Árvore ou Vegetação	113
18420669	3	ELMU - 17088	08/11/2024 06:54	08/11/2024 11:25	Meio ambiente - Árvore ou Vegetação	535
18420757	1	DSV - 16286	08/11/2024 06:38	08/11/2024 11:29	Meio ambiente - Descarga Atmosférica	1
18420937	1	SFIQ - 17065	08/11/2024 06:40	08/11/2024 12:55	Meio ambiente - Descarga Atmosférica	14
18420494	1	GPED - 15335	08/11/2024 06:41	08/11/2024 09:34	Não classificada	19
18420587	1	PRTU - 17057	08/11/2024 06:41	08/11/2024 10:27	Meio ambiente - Descarga Atmosférica	1
18420421	1	SRT - 16329	08/11/2024 06:44	08/11/2024 09:19	Meio ambiente - Árvore ou Vegetação	17
18420421	2	SRT - 16329	08/11/2024 06:44	08/11/2024 09:19	Meio ambiente - Árvore ou Vegetação	1
18421390	1	VZPU - 15169	08/11/2024 06:45	08/11/2024 15:25	Meio ambiente - Descarga Atmosférica	1
18519107	1	PSP - 15233	08/11/2024 06:54	08/11/2024 08:35	Meio ambiente - Árvore ou Vegetação	628
18519107	2	PSP - 15233	08/11/2024 06:54	08/11/2024 08:35	Meio ambiente - Árvore ou Vegetação	116
18519109	1	PSP - 15233	08/11/2024 08:42	08/11/2024 10:22	Meio ambiente - Árvore ou Vegetação	625
18519109	2	PSP - 15233	08/11/2024 08:42	08/11/2024 13:18	Meio ambiente - Árvore ou Vegetação	106
18519109	3	PSP - 15233	08/11/2024 08:42	09/11/2024 15:20	Meio ambiente - Árvore ou Vegetação	3
18519109	4	PSP - 15233	08/11/2024 08:42	09/11/2024 15:20	Meio ambiente - Árvore ou Vegetação	10
18420426	1	ITDD - 16294	08/11/2024 06:55	08/11/2024 09:07	Meio ambiente - Vento	115
18422442	1	PNV - 17094	08/11/2024 07:03	08/11/2024 09:22	Não classificada	262
18422442	2	PNV - 17094	08/11/2024 07:03	08/11/2024 11:37	Não classificada	1138
18421871	1	SALU - 15217	08/11/2024 06:56	08/11/2024 17:34	Meio ambiente - Descarga Atmosférica	1
18482954	1	CAX - 15143	08/11/2024 06:59	08/11/2024 09:05	Meio ambiente - Descarga Atmosférica	97
18482954	2	CAX - 15143	08/11/2024 06:59	08/11/2024 09:05	Meio ambiente - Descarga Atmosférica	1
18482954	3	CAX - 15143	08/11/2024 06:59	08/11/2024 09:05	Meio ambiente - Descarga Atmosférica	62

18420591	1	CNLU - 15164	08/11/2024 07:02	08/11/2024 10:46	Meio ambiente - Descarga Atmosférica	3
18421764	1	IUAU - 17031	08/11/2024 07:27	08/11/2024 14:50	Meio ambiente - Árvore ou Vegetação	29
18421765	1	IUAU - 17031	08/11/2024 09:21	08/11/2024 14:50	Meio ambiente - Árvore ou Vegetação	185
18420496	1	IUAU - 17031	08/11/2024 07:06	08/11/2024 09:42	Meio ambiente - Descarga Atmosférica	2
18420497	1	NES - 17043	08/11/2024 07:08	08/11/2024 09:29	Meio ambiente - Vento	2
18420761	1	MCLQ - 17040	08/11/2024 07:10	08/11/2024 11:53	Meio ambiente - Descarga Atmosférica	11
18420308	1	JNUT - 17066	08/11/2024 07:11	08/11/2024 08:29	Meio ambiente - Descarga Atmosférica	6
18420363	1	SGTU - 17062	08/11/2024 07:12	08/11/2024 08:44	Meio ambiente - Descarga Atmosférica	1
18422300	1	MCLQ - 17040	08/11/2024 07:14	08/11/2024 20:56	Meio ambiente - Descarga Atmosférica	1
18420309	1	IBYD - 15327	08/11/2024 07:13	08/11/2024 08:33	Não classificada	6
18421583	1	MOO - 17039	08/11/2024 07:15	08/11/2024 15:59	Não classificada	6
18421101	1	SRS - 17060	08/11/2024 07:24	08/11/2024 14:01	Meio ambiente - Vento	3
18420311	1	PRTD - 17074	08/11/2024 07:20	08/11/2024 08:34	Meio ambiente - Descarga Atmosférica	1
18421025	1	BOED - 15137	08/11/2024 07:20	08/11/2024 13:34	Meio ambiente - Árvore ou Vegetação	7
18422545	1	MCLQ - 17040	08/11/2024 07:21	08/11/2024 22:46	Não classificada	3
18421027	1	ANAD - 15101	08/11/2024 07:22	08/11/2024 13:50	Meio ambiente - Árvore ou Vegetação	2
18421027	2	ANAD - 15101	08/11/2024 07:22	08/11/2024 13:50	Meio ambiente - Árvore ou Vegetação	16
18421142	1	MCDD - 15280	08/11/2024 05:23	08/11/2024 14:30	Não classificada	48
18422055	1	BIIU - 17016	08/11/2024 07:32	08/11/2024 07:35	Meio ambiente - Árvore ou Vegetação	19
18422055	2	BIIU - 17016	08/11/2024 07:32	08/11/2024 07:35	Meio ambiente - Árvore ou Vegetação	291
18422057	3	BIIU - 17016	08/11/2024 11:37	08/11/2024 11:59	Meio ambiente - Árvore ou Vegetação	6
18422057	4	BIIU - 17016	08/11/2024 11:37	08/11/2024 11:59	Meio ambiente - Árvore ou Vegetação	171
18422058	1	BIIU - 17016	08/11/2024 18:04	08/11/2024 18:28	Meio ambiente - Árvore ou Vegetação	13
18422058	2	BIIU - 17016	08/11/2024 18:04	08/11/2024 18:28	Meio ambiente - Árvore ou Vegetação	38
18420885	1	URAS - 16338	08/11/2024 05:29	08/11/2024 12:00	Meio ambiente - Vento	228
18420886	1	URAS - 16338	08/11/2024 10:56	08/11/2024 12:00	Meio ambiente - Vento	43
18420887	1	URAS - 16338	08/11/2024 11:12	08/11/2024 12:14	Meio ambiente - Vento	55
18420596	1	TSPU - 15193	08/11/2024 07:23	08/11/2024 10:26	Meio ambiente - Árvore ou Vegetação	1
18465241	1	BCV - 17013	08/11/2024 07:23	08/11/2024 15:25	Meio ambiente - Descarga Atmosférica	1
18420938	1	LBD - 16305	08/11/2024 07:28	08/11/2024 12:47	Meio ambiente - Descarga Atmosférica	59
18423735	1	SFIQ - 17065	08/11/2024 07:31	09/11/2024 13:09	Não classificada	10
18427096	1	ELMU - 17088	08/11/2024 07:32	10/11/2024 15:15	Meio ambiente - Árvore ou Vegetação	1
18422384	1	PBD - 16324	08/11/2024 07:32	08/11/2024 21:17	Não classificada	1
18420883	1	MUT - 15266	08/11/2024 07:32	08/11/2024 12:46	Não classificada	12
18422030	1	MRND - 15270	08/11/2024 07:33	08/11/2024 18:26	Não classificada	3
18514937	1	PBD - 16324	08/11/2024 07:35	08/11/2024 10:53	Não classificada	20
18420675	1	PMSU - 17092	08/11/2024 07:36	08/11/2024 11:02	Meio ambiente - Árvore ou Vegetação	2
18420507	1	PSAU - 16323	08/11/2024 07:42	08/11/2024 09:23	Meio ambiente - Árvore ou Vegetação	25
18422961	1	CNLU - 15164	08/11/2024 07:41	09/11/2024 09:13	Não classificada	2
18420366	1	TCSD - 16336	08/11/2024 08:35	08/11/2024 09:18	Meio ambiente - Árvore ou Vegetação	40
18420975	1	ULAS - 15179	08/11/2024 06:04	08/11/2024 13:15	Meio ambiente - Descarga Atmosférica	90
18420607	1	ITDD - 16294	08/11/2024 07:44	08/11/2024 09:48	Meio ambiente - Vento	29
18421806	1	SALU - 15217	08/11/2024 07:45	08/11/2024 17:03	Meio ambiente - Árvore ou Vegetação	8
18421030	1	BHS - 17014	08/11/2024 07:48	08/11/2024 13:52	Meio ambiente - Vento	1
18420764	1	LBD - 16305	08/11/2024 07:48	08/11/2024 11:50	Meio ambiente - Árvore ou Vegetação	3
18421394	1	BSOT - 15141	08/11/2024 07:50	08/11/2024 15:15	Não classificada	4
18420610	1	CRDT - 15356	08/11/2024 07:50	08/11/2024 10:51	Meio ambiente - Árvore ou Vegetação	1
18420890	1	IJAU - 17061	08/11/2024 07:51	08/11/2024 12:36	Meio ambiente - Vento	5
18421585	1	NPO - 15258	08/11/2024 08:05	08/11/2024 08:52	Meio ambiente - Árvore ou Vegetação	3739
18421585	2	NPO - 15258	08/11/2024 08:05	08/11/2024 10:07	Meio ambiente - Árvore ou Vegetação	1897
18421585	3	NPO - 15258	08/11/2024 08:05	08/11/2024 14:18	Meio ambiente - Árvore ou Vegetação	313
18420434	1	ARID - 15104	08/11/2024 07:56	08/11/2024 09:11	Meio ambiente - Árvore ou Vegetação	2
18420368	1	SRT - 16329	08/11/2024 07:56	08/11/2024 08:47	Meio ambiente - Descarga Atmosférica	128
18420435	1	JNUT - 17066	08/11/2024 07:57	08/11/2024 09:07	Meio ambiente - Árvore ou Vegetação	1
18421872	1	CPO - 17018	08/11/2024 07:58	08/11/2024 17:30	Meio ambiente - Descarga Atmosférica	1
18420840	1	PSAD - 15237	08/11/2024 07:42	08/11/2024 12:04	Meio ambiente - Vento	36
18420513	1	ULAU - 16339	08/11/2024 07:59	08/11/2024 09:40	Não classificada	6
18421584	1	BCV - 17013	08/11/2024 07:59	08/11/2024 16:01	Meio ambiente - Árvore ou Vegetação	1
18421284	1	RSS - 15219	08/11/2024 08:02	08/11/2024 14:57	Não classificada	1

18421284	2	RSS - 15219	08/11/2024 08:02	08/11/2024 14:57	Não classificada	9
18421284	3	RSS - 15219	08/11/2024 08:02	08/11/2024 14:57	Não classificada	9
18420892	1	RES - 15222	08/11/2024 08:02	08/11/2024 12:45	Meio ambiente - Árvore ou Vegetação	1
18421629	1	URAT - 17075	08/11/2024 08:03	08/11/2024 16:05	Meio ambiente - Descarga Atmosférica	1
18421285	1	CPO - 17018	08/11/2024 08:03	08/11/2024 15:01	Meio ambiente - Descarga Atmosférica	1
18423055	1	LAVD - 17034	08/11/2024 08:03	09/11/2024 09:44	Meio ambiente - Vento	1
18424461	1	MDI - 16307	08/11/2024 08:06	09/11/2024 16:45	Meio ambiente - Descarga Atmosférica	1
18420679	1	MFED - 15276	08/11/2024 08:06	08/11/2024 11:08	Meio ambiente - Descarga Atmosférica	12
18514212	1	PBD - 16324	08/11/2024 08:18	08/11/2024 11:45	Meio ambiente - Árvore ou Vegetação	9
18420521	1	MOO - 17039	08/11/2024 08:07	08/11/2024 09:39	Meio ambiente - Descarga Atmosférica	1
18421203	1	MVD - 15264	08/11/2024 08:07	08/11/2024 14:22	Meio ambiente - Árvore ou Vegetação	6
18422134	1	UNIT - 17083	08/11/2024 08:16	08/11/2024 08:23	Meio ambiente - Vento	346
18422134	2	UNIT - 17083	08/11/2024 08:16	08/11/2024 08:23	Meio ambiente - Vento	1
18427826	1	TSPU - 15193	08/11/2024 08:09	10/11/2024 20:22	Meio ambiente - Descarga Atmosférica	1
18421283	1	SDEU - 17085	08/11/2024 08:01	08/11/2024 15:01	Meio ambiente - Descarga Atmosférica	1
18421102	1	IUAU - 17031	08/11/2024 07:35	08/11/2024 14:07	Meio ambiente - Descarga Atmosférica	1
18421293	1	ADOD - 15095	08/11/2024 08:15	08/11/2024 14:53	Meio ambiente - Vento	1
18420768	1	CAX - 15143	08/11/2024 08:14	08/11/2024 11:24	Meio ambiente - Descarga Atmosférica	79
18420524	1	SDEU - 17085	08/11/2024 08:19	08/11/2024 10:10	Meio ambiente - Descarga Atmosférica	8
18420682	1	ILIU - 16291	08/11/2024 08:22	08/11/2024 11:13	Meio ambiente - Árvore ou Vegetação	1
18421875	1	AETD - 17009	08/11/2024 10:02	08/11/2024 14:36	Meio ambiente - Árvore ou Vegetação	1
18421876	1	AETD - 17009	08/11/2024 11:23	08/11/2024 12:41	Meio ambiente - Árvore ou Vegetação	56
18421877	1	AETD - 17009	08/11/2024 16:51	08/11/2024 17:59	Meio ambiente - Árvore ou Vegetação	56
18420685	1	TCSU - 15196	08/11/2024 05:49	08/11/2024 11:03	Não classificada	135
18420685	2	TCSU - 15196	08/11/2024 05:49	08/11/2024 11:31	Não classificada	490
18420685	3	CAX - 15143	08/11/2024 05:49	08/11/2024 11:31	Não classificada	2
18420685	3	TCSU - 15196	08/11/2024 05:49	08/11/2024 11:31	Não classificada	58
18420688	1	TCSU - 15196	08/11/2024 08:47	08/11/2024 11:03	Não classificada	19
18420345	1	PRTU - 17057	08/11/2024 05:35	08/11/2024 08:48	Não classificada	27
18420526	1	PMSU - 17092	08/11/2024 08:24	08/11/2024 09:59	Meio ambiente - Descarga Atmosférica	5
18420621	1	GPED - 15335	08/11/2024 08:24	08/11/2024 10:22	Meio ambiente - Vento	2
18420771	1	JFAU - 17086	08/11/2024 08:34	08/11/2024 11:49	Meio ambiente - Vento	20
18420980	1	BRL - 15140	08/11/2024 11:24	08/11/2024 13:01	Meio ambiente - Árvore ou Vegetação	4
18420979	1	ARID - 15104	08/11/2024 08:41	08/11/2024 13:19	Meio ambiente - Árvore ou Vegetação	2
18421631	1	VZEU - 17091	08/11/2024 08:41	08/11/2024 16:19	Meio ambiente - Descarga Atmosférica	1
18420628	1	JFAD - 16300	08/11/2024 10:21	08/11/2024 11:09	Meio ambiente - Vento	256
18420628	2	JFAD - 16300	08/11/2024 10:21	08/11/2024 11:09	Meio ambiente - Vento	2
18421466	1	ELMU - 17088	08/11/2024 08:42	08/11/2024 15:38	Meio ambiente - Descarga Atmosférica	1
18423791	1	MFED - 15276	08/11/2024 08:42	09/11/2024 13:00	Meio ambiente - Árvore ou Vegetação	22
18426198	1	MCDD - 15280	08/11/2024 07:14	08/11/2024 12:51	Meio ambiente - Vento	43
18426198	2	MCDD - 15280	08/11/2024 07:14	10/11/2024 10:42	Meio ambiente - Vento	4
18424258	1	MCDD - 15280	08/11/2024 06:51	09/11/2024 14:32	Não classificada	1
18424259	1	MCDD - 15280	09/11/2024 08:53	09/11/2024 14:32	Não classificada	23
18420627	1	GPED - 15335	08/11/2024 08:48	08/11/2024 10:48	Meio ambiente - Vento	1
18420780	1	ANAD - 15101	08/11/2024 08:50	08/11/2024 11:39	Meio ambiente - Árvore ou Vegetação	1
18422031	1	SFIQ - 17065	08/11/2024 08:53	08/11/2024 18:25	Meio ambiente - Árvore ou Vegetação	1
18458532	1	MRND - 15270	08/11/2024 08:54	09/11/2024 12:02	Meio ambiente - Descarga Atmosférica	1
18421298	1	ARID - 15104	08/11/2024 08:53	08/11/2024 14:46	Meio ambiente - Descarga Atmosférica	1
18421769	1	IUAU - 17061	08/11/2024 08:55	08/11/2024 17:00	Meio ambiente - Vento	26
18421148	1	PNV - 17094	08/11/2024 08:56	08/11/2024 14:21	Não classificada	1
18422361	1	COJ - 15305	08/11/2024 08:56	08/11/2024 21:22	Meio ambiente - Descarga Atmosférica	1
18420696	1	MVD - 15264	08/11/2024 08:57	08/11/2024 11:13	Meio ambiente - Árvore ou Vegetação	2
18420941	1	BDM - 15113	08/11/2024 08:58	08/11/2024 13:03	Meio ambiente - Vento	13
18421469	1	ILIU - 16291	08/11/2024 09:22	08/11/2024 15:59	Meio ambiente - Árvore ou Vegetação	343
18421878	1	CITU - 17022	08/11/2024 09:00	08/11/2024 16:56	Meio ambiente - Descarga Atmosférica	2
18426490	1	BIIU - 17016	08/11/2024 09:05	10/11/2024 11:51	Não classificada	2
18421468	1	BIIU - 17016	08/11/2024 09:04	08/11/2024 14:32	Meio ambiente - Descarga Atmosférica	3
18423569	1	AXAU - 17076	08/11/2024 09:05	09/11/2024 11:53	Meio ambiente - Árvore ou Vegetação	2
18420942	1	JUAU - 17036	08/11/2024 09:04	08/11/2024 12:52	Não classificada	11

18421210	1	PRTD - 17074	08/11/2024 09:07	08/11/2024 14:25	Meio ambiente - Árvore ou Vegetação	2
18422362	1	URAU - 17079	08/11/2024 09:10	08/11/2024 18:35	Não classificada	2
18421396	1	SRT - 16329	08/11/2024 09:12	08/11/2024 15:05	Meio ambiente - Descarga Atmosférica	3
18421746	1	URAS - 16338	08/11/2024 09:13	08/11/2024 16:41	Não classificada	1
18483198	1	SRS - 17060	08/11/2024 09:14	08/11/2024 16:03	Meio ambiente - Vento	6
18483198	2	SRS - 17060	08/11/2024 09:14	08/11/2024 16:03	Meio ambiente - Vento	288
18420796	1	MOO - 17039	08/11/2024 03:54	08/11/2024 11:51	Meio ambiente - Árvore ou Vegetação	138
18421107	1	JNUQ - 17038	08/11/2024 09:17	08/11/2024 13:59	Não classificada	40
18420791	1	ANAD - 15101	08/11/2024 09:17	08/11/2024 11:34	Meio ambiente - Vento	2
18420791	2	ANAD - 15101	08/11/2024 09:17	08/11/2024 11:34	Meio ambiente - Vento	99
18422363	1	LBD - 16305	08/11/2024 09:18	08/11/2024 21:14	Meio ambiente - Árvore ou Vegetação	11
18422363	2	LBD - 16305	08/11/2024 09:18	08/11/2024 21:14	Meio ambiente - Árvore ou Vegetação	1
18424260	1	LBD - 16305	08/11/2024 09:20	09/11/2024 15:05	Meio ambiente - Descarga Atmosférica	14
18421044	1	SFIQ - 17065	08/11/2024 09:22	08/11/2024 13:26	Não classificada	10
18421211	1	CUVD - 15349	08/11/2024 09:30	08/11/2024 11:45	Meio ambiente - Árvore ou Vegetação	56
18420852	1	SDEU - 17085	08/11/2024 09:34	08/11/2024 12:15	Meio ambiente - Árvore ou Vegetação	1
18420852	3	SDEU - 17085	08/11/2024 09:34	08/11/2024 12:15	Meio ambiente - Árvore ou Vegetação	431
18420852	4	SDEU - 17085	08/11/2024 09:34	08/11/2024 12:15	Meio ambiente - Árvore ou Vegetação	16
18423736	1	SDEU - 17085	08/11/2024 06:42	09/11/2024 12:00	Meio ambiente - Árvore ou Vegetação	3
18420641	1	PRTD - 17074	08/11/2024 09:29	08/11/2024 10:38	Meio ambiente - Descarga Atmosférica	4
18536215	1	CPO - 17018	08/11/2024 06:14	08/11/2024 12:08	Meio ambiente - Vento	1
18536215	2	CPO - 17018	08/11/2024 06:14	08/11/2024 12:08	Meio ambiente - Vento	22
18536215	4	CPO - 17018	08/11/2024 06:14	08/11/2024 14:42	Meio ambiente - Vento	255
18536215	5	CPO - 17018	08/11/2024 06:14	08/11/2024 14:50	Meio ambiente - Vento	124
18536216	1	CPO - 17018	08/11/2024 15:00	08/11/2024 15:03	Meio ambiente - Vento	1
18536216	2	CPO - 17018	08/11/2024 15:00	08/11/2024 15:03	Meio ambiente - Vento	22
18421045	1	MFED - 15276	08/11/2024 09:31	08/11/2024 13:48	Meio ambiente - Árvore ou Vegetação	13
18420711	1	ORPU - 17045	08/11/2024 09:31	08/11/2024 10:55	Não classificada	73
18420798	1	ORPU - 17045	08/11/2024 09:31	08/11/2024 11:32	Meio ambiente - Árvore ou Vegetação	29
18420712	1	ILIU - 16291	08/11/2024 09:32	08/11/2024 11:08	Não classificada	5
18421301	1	JNUQ - 17038	08/11/2024 09:33	08/11/2024 14:54	Meio ambiente - Descarga Atmosférica	5
18424752	1	MIB - 15274	08/11/2024 09:33	09/11/2024 17:04	Não classificada	3
18421302	1	MOO - 17039	08/11/2024 09:34	08/11/2024 14:40	Meio ambiente - Descarga Atmosférica	6
18420720	1	CNLU - 15164	08/11/2024 09:55	08/11/2024 10:03	Meio ambiente - Vento	241
18420720	2	CNLU - 15164	08/11/2024 09:55	08/11/2024 10:47	Meio ambiente - Vento	39
18420851	1	JUAU - 17036	08/11/2024 09:36	08/11/2024 12:08	Meio ambiente - Árvore ou Vegetação	2
18420713	1	BCAD - 15109	08/11/2024 09:36	08/11/2024 11:08	Não classificada	4
18420713	2	BCAD - 15109	08/11/2024 09:36	08/11/2024 11:08	Não classificada	7
18428428	1	SQNU - 17078	08/11/2024 07:12	08/11/2024 12:15	Não classificada	7
18420802	1	PRTD - 17074	08/11/2024 09:40	08/11/2024 11:27	Meio ambiente - Vento	3
18421770	1	MUT - 15266	08/11/2024 09:41	08/11/2024 16:58	Meio ambiente - Descarga Atmosférica	2
18423137	1	SFIQ - 17065	08/11/2024 09:45	09/11/2024 10:06	Meio ambiente - Descarga Atmosférica	2
18420809	1	IUAU - 17031	08/11/2024 09:47	08/11/2024 11:33	Meio ambiente - Vento	1
18423570	1	AXAU - 17076	08/11/2024 09:50	09/11/2024 11:10	Meio ambiente - Descarga Atmosférica	1
18421110	1	MCLQ - 17040	08/11/2024 09:51	08/11/2024 13:59	Meio ambiente - Descarga Atmosférica	1
18420945	1	ILIU - 16291	08/11/2024 09:52	08/11/2024 12:52	Não classificada	210
18420811	1	MOO - 17039	08/11/2024 09:52	08/11/2024 11:37	Meio ambiente - Árvore ou Vegetação	2
18421534	1	BOED - 15137	08/11/2024 09:52	08/11/2024 15:49	Meio ambiente - Árvore ou Vegetação	21
18421534	2	BOED - 15137	08/11/2024 09:52	08/11/2024 15:49	Meio ambiente - Árvore ou Vegetação	9
18428848	1	PBD - 16324	08/11/2024 09:54	11/11/2024 11:35	Meio ambiente - Descarga Atmosférica	2
18421047	1	UNIT - 17083	08/11/2024 09:55	08/11/2024 13:45	Não classificada	6
18421047	2	UNIT - 17083	08/11/2024 09:55	08/11/2024 13:45	Não classificada	9
18420900	1	SFIQ - 17065	08/11/2024 09:56	08/11/2024 12:40	Não classificada	45
18420812	1	URAS - 16338	08/11/2024 09:56	08/11/2024 11:44	Não classificada	273
18420588	1	SQNU - 17078	08/11/2024 06:42	08/11/2024 10:22	Meio ambiente - Descarga Atmosférica	2
18421154	1	PMSU - 17092	08/11/2024 11:55	08/11/2024 14:39	Meio ambiente - Árvore ou Vegetação	1
18421154	2	PMSU - 17092	08/11/2024 11:55	08/11/2024 14:39	Meio ambiente - Árvore ou Vegetação	29
18421535	1	IBYD - 15327	08/11/2024 09:59	08/11/2024 15:47	Meio ambiente - Descarga Atmosférica	1
18420902	1	OLV - 15255	08/11/2024 10:04	08/11/2024 12:33	Meio ambiente - Vento	10

18420726	1	SSP - 15199	08/11/2024 10:04	08/11/2024 11:18	Meio ambiente - Descarga Atmosférica	2
18421747	1	CNLU - 15164	08/11/2024 05:51	08/11/2024 11:54	Meio ambiente - Árvore ou Vegetação	19
18421747	3	CNLU - 15164	08/11/2024 05:51	08/11/2024 17:03	Meio ambiente - Árvore ou Vegetação	48
18420903	1	PBD - 16324	08/11/2024 10:07	08/11/2024 12:45	Meio ambiente - Árvore ou Vegetação	1
18421470	1	MFED - 15276	08/11/2024 10:11	08/11/2024 15:31	Meio ambiente - Descarga Atmosférica	20
18428679	1	AETD - 17009	08/11/2024 10:10	11/11/2024 10:02	Meio ambiente - Árvore ou Vegetação	1
18421989	1	IUAU - 17031	08/11/2024 10:11	08/11/2024 18:13	Meio ambiente - Descarga Atmosférica	1
18421712	1	JFAQ - 17081	08/11/2024 10:19	08/11/2024 13:22	Não classificada	1
18421712	2	JFAQ - 17081	08/11/2024 10:19	08/11/2024 13:22	Não classificada	114
18421712	3	JFAQ - 17081	08/11/2024 10:19	08/11/2024 14:31	Não classificada	17
18421712	4	JFAQ - 17081	08/11/2024 10:19	08/11/2024 15:25	Não classificada	8
18421712	5	JFAQ - 17081	08/11/2024 10:19	08/11/2024 15:58	Não classificada	11
18421712	6	JFAQ - 17081	08/11/2024 10:19	08/11/2024 16:09	Não classificada	3
18420604	2	ADOD - 15095	08/11/2024 07:44	08/11/2024 10:48	Meio ambiente - Vento	4
18420604	3	ADOD - 15095	08/11/2024 07:44	08/11/2024 10:48	Meio ambiente - Vento	127
18421912	1	PNV - 17094	08/11/2024 10:13	08/11/2024 17:46	Meio ambiente - Vento	2
18424066	1	PSP - 15233	08/11/2024 10:15	09/11/2024 14:54	Meio ambiente - Vento	35
18421220	1	AFNU - 17015	08/11/2024 10:17	08/11/2024 14:27	Meio ambiente - Vento	2
18421809	1	JNUT - 17066	08/11/2024 10:17	08/11/2024 17:09	Meio ambiente - Descarga Atmosférica	2
18420821	1	GPED - 15335	08/11/2024 10:16	08/11/2024 11:51	Meio ambiente - Vento	3
18421218	1	BHS - 17014	08/11/2024 10:16	08/11/2024 14:26	Meio ambiente - Vento	3
18423067	1	UNIT - 17083	08/11/2024 10:16	09/11/2024 09:54	Meio ambiente - Descarga Atmosférica	11
18421219	1	TPCD - 17073	08/11/2024 10:16	08/11/2024 14:31	Meio ambiente - Descarga Atmosférica	1
18421471	1	MAGT - 17037	08/11/2024 10:18	08/11/2024 15:28	Não classificada	5
18424261	1	MUT - 15266	08/11/2024 10:21	09/11/2024 15:08	Meio ambiente - Árvore ou Vegetação	1
18420857	1	MDI - 16307	08/11/2024 10:22	08/11/2024 12:14	Meio ambiente - Descarga Atmosférica	4
18424462	1	LUZU - 15284	08/11/2024 10:22	09/11/2024 16:28	Meio ambiente - Árvore ou Vegetação	1
18422547	1	JTAD - 15295	08/11/2024 11:29	08/11/2024 11:57	Não classificada	1
18422547	1	SRT - 16329	08/11/2024 11:29	08/11/2024 11:57	Não classificada	5
18422547	2	JTAD - 15295	08/11/2024 11:29	08/11/2024 11:57	Não classificada	12
18422547	2	SRT - 16329	08/11/2024 11:29	08/11/2024 11:57	Não classificada	10
18422548	1	JTAD - 15295	08/11/2024 12:59	08/11/2024 16:16	Não classificada	7
18422549	1	JTAD - 15295	08/11/2024 18:47	08/11/2024 18:53	Não classificada	384
18420823	1	CVED - 17064	08/11/2024 10:34	08/11/2024 11:50	Não classificada	73
18420859	1	ARID - 15104	08/11/2024 10:24	08/11/2024 11:59	Meio ambiente - Descarga Atmosférica	7
18421992	1	PBD - 16324	08/11/2024 08:19	08/11/2024 18:20	Não classificada	21
18421993	1	PBD - 16324	08/11/2024 08:19	08/11/2024 18:45	Não classificada	1
18421990	1	MRND - 15270	08/11/2024 10:30	08/11/2024 18:16	Não classificada	1
18424463	1	ANAD - 15101	08/11/2024 08:04	09/11/2024 16:45	Meio ambiente - Vento	21
18424464	1	ANAD - 15101	09/11/2024 15:11	09/11/2024 16:45	Meio ambiente - Vento	5
18420954	1	MCLQ - 17040	08/11/2024 10:23	08/11/2024 12:52	Meio ambiente - Vento	42
18420907	1	PTC - 15235	08/11/2024 10:32	08/11/2024 12:43	Não classificada	9
18420907	2	PTC - 15235	08/11/2024 10:32	08/11/2024 12:43	Não classificada	10
18421403	1	PMSU - 17092	08/11/2024 10:33	08/11/2024 13:36	Meio ambiente - Árvore ou Vegetação	1
18420759	1	UNIT - 17083	08/11/2024 06:46	08/11/2024 11:42	Meio ambiente - Descarga Atmosférica	10
18421749	1	ITDD - 16294	08/11/2024 10:38	08/11/2024 16:53	Meio ambiente - Vento	1
18421058	1	FXA - 16288	08/11/2024 10:38	08/11/2024 13:51	Não classificada	1
18421058	2	FXA - 16288	08/11/2024 10:38	08/11/2024 13:51	Não classificada	24
18421312	1	SLN - 15206	08/11/2024 10:39	08/11/2024 14:38	Meio ambiente - Árvore ou Vegetação	1
18421060	1	CSAU - 17020	08/11/2024 10:54	08/11/2024 14:09	Não classificada	7
18421157	1	PSAU - 16323	08/11/2024 11:51	08/11/2024 14:39	Não classificada	24
18421224	1	CSAU - 17020	08/11/2024 10:47	08/11/2024 14:22	Não classificada	1
18422591	1	CVED - 17064	08/11/2024 10:40	08/11/2024 20:05	Meio ambiente - Descarga Atmosférica	1
18421405	1	UHTM - 15182	08/11/2024 10:48	08/11/2024 15:22	Meio ambiente - Árvore ou Vegetação	2
18421473	1	PTC - 15235	08/11/2024 10:48	08/11/2024 15:37	Não classificada	1
18420756	1	VCS - 17093	08/11/2024 06:27	08/11/2024 11:52	Não classificada	13
18421313	1	MUT - 15266	08/11/2024 10:56	08/11/2024 14:25	Meio ambiente - Descarga Atmosférica	2
18422302	1	CAX - 15143	08/11/2024 14:01	08/11/2024 15:30	Não classificada	233
18424925	1	SRS - 17060	08/11/2024 10:38	09/11/2024 16:00	Meio ambiente - Árvore ou Vegetação	2

18422033	1	AXAU - 17076	08/11/2024 11:01	08/11/2024 18:34	Não classificada	3
18420913	1	CRL - 15354	08/11/2024 11:01	08/11/2024 12:41	Meio ambiente - Vento	1
18420881	1	VZEU - 17091	08/11/2024 07:08	08/11/2024 12:40	Não classificada	83
18421054	1	VZEU - 17091	08/11/2024 10:26	08/11/2024 13:41	Meio ambiente - Descarga Atmosférica	1
18423068	1	BCSQ - 17010	08/11/2024 11:04	09/11/2024 09:59	Não classificada	19
18421115	1	MOO - 17039	08/11/2024 11:05	08/11/2024 14:07	Meio ambiente - Vento	3
18421315	1	ITMU - 15310	08/11/2024 11:06	08/11/2024 14:46	Meio ambiente - Árvore ou Vegetação	2
18421407	1	CPG - 17017	08/11/2024 11:09	08/11/2024 15:18	Não classificada	31
18421062	1	MCDD - 15280	08/11/2024 11:12	08/11/2024 13:24	Meio ambiente - Descarga Atmosférica	6
18421316	1	PIUD - 17054	08/11/2024 11:12	08/11/2024 14:38	Meio ambiente - Árvore ou Vegetação	1
18420870	1	NERU - 17041	08/11/2024 11:14	08/11/2024 12:15	Meio ambiente - Descarga Atmosférica	1
18420991	1	CRDT - 15356	08/11/2024 11:16	08/11/2024 13:23	Meio ambiente - Árvore ou Vegetação	1
18421409	1	PSP - 15233	08/11/2024 11:16	08/11/2024 15:27	Não classificada	1
18421226	1	PMSU - 17092	08/11/2024 13:01	08/11/2024 14:54	Meio ambiente - Vento	25
18421474	1	SDEU - 17085	08/11/2024 11:17	08/11/2024 15:33	Meio ambiente - Descarga Atmosférica	2
18479144	1	BIIU - 17016	08/11/2024 12:10	12/11/2024 10:04	Meio ambiente - Vento	6
18421160	1	ITMU - 15310	08/11/2024 11:22	08/11/2024 14:20	Meio ambiente - Vento	1
18421641	1	ELMU - 17088	08/11/2024 11:24	08/11/2024 16:24	Meio ambiente - Descarga Atmosférica	14
18478820	1	CTR - 15351	08/11/2024 11:35	09/11/2024 14:15	Meio ambiente - Árvore ou Vegetação	6
18424067	1	SFIQ - 17065	08/11/2024 11:25	09/11/2024 14:50	Não classificada	18
18424068	1	MCLQ - 17040	08/11/2024 08:33	09/11/2024 15:00	Meio ambiente - Árvore ou Vegetação	1
18421055	1	JFAD - 16300	08/11/2024 10:32	08/11/2024 13:27	Meio ambiente - Descarga Atmosférica	73
18421163	1	CNLU - 15164	08/11/2024 11:32	08/11/2024 14:12	Meio ambiente - Descarga Atmosférica	41
18421069	1	PTE - 17056	08/11/2024 11:32	08/11/2024 13:54	Não classificada	1
18422160	1	JNUT - 17066	08/11/2024 15:31	08/11/2024 15:51	Meio ambiente - Árvore ou Vegetação	9
18422697	1	ANAD - 15101	08/11/2024 11:33	09/11/2024 06:51	Meio ambiente - Descarga Atmosférica	16
18423284	1	MAGT - 17037	08/11/2024 11:33	09/11/2024 10:39	Meio ambiente - Árvore ou Vegetação	1
18421320	1	FRUD - 17059	08/11/2024 11:36	08/11/2024 14:44	Meio ambiente - Vento	1
18421319	1	LPTU - 17032	08/11/2024 11:36	08/11/2024 14:39	Meio ambiente - Árvore ou Vegetação	1
18421319	2	LPTU - 17032	08/11/2024 11:36	08/11/2024 14:39	Meio ambiente - Árvore ou Vegetação	4
18421319	3	LPTU - 17032	08/11/2024 11:36	08/11/2024 14:39	Meio ambiente - Árvore ou Vegetação	6
18421644	1	SUI - 17069	08/11/2024 11:36	08/11/2024 16:17	Meio ambiente - Árvore ou Vegetação	1
18423232	1	BIIU - 17016	08/11/2024 11:38	09/11/2024 10:33	Meio ambiente - Descarga Atmosférica	1
18421950	1	ANAD - 15101	08/11/2024 11:38	08/11/2024 18:01	Meio ambiente - Descarga Atmosférica	2
18420992	1	PTID - 17052	08/11/2024 11:41	08/11/2024 13:15	Meio ambiente - Descarga Atmosférica	1
18421070	1	SGTU - 17062	08/11/2024 11:43	08/11/2024 13:40	Meio ambiente - Descarga Atmosférica	1
18421229	1	ITDD - 16294	08/11/2024 11:45	08/11/2024 14:27	Meio ambiente - Vento	30
18422409	1	AXAU - 17076	08/11/2024 11:44	08/11/2024 21:44	Não classificada	5
18421166	1	PMSU - 17092	08/11/2024 11:51	08/11/2024 14:20	Não classificada	11
18421230	1	PMSU - 17092	08/11/2024 11:51	08/11/2024 14:22	Meio ambiente - Descarga Atmosférica	1
18422962	1	MUT - 15266	08/11/2024 11:50	09/11/2024 09:04	Não classificada	1
18422161	1	MZL - 15263	08/11/2024 11:50	08/11/2024 19:28	Meio ambiente - Vento	34
18421479	1	URAU - 17079	08/11/2024 11:50	08/11/2024 15:30	Não classificada	1
18420911	1	PTID - 17052	08/11/2024 10:58	08/11/2024 12:29	Meio ambiente - Descarga Atmosférica	12
18420911	2	PTID - 17052	08/11/2024 10:58	08/11/2024 12:29	Meio ambiente - Descarga Atmosférica	180
18420911	3	PTID - 17052	08/11/2024 10:58	08/11/2024 12:29	Meio ambiente - Descarga Atmosférica	9
18421595	1	SUI - 17069	08/11/2024 11:52	08/11/2024 15:53	Meio ambiente - Árvore ou Vegetação	1
18424465	1	CMH - 17021	08/11/2024 07:45	08/11/2024 08:05	Não classificada	1
18424466	1	CMH - 17021	08/11/2024 12:55	09/11/2024 12:30	Não classificada	4
18421327	1	CNLU - 15164	08/11/2024 12:06	08/11/2024 12:37	Meio ambiente - Árvore ou Vegetação	29
18422034	1	PBD - 16324	08/11/2024 11:57	08/11/2024 18:28	Não classificada	6
18421881	1	PTC - 15235	08/11/2024 13:10	08/11/2024 14:35	Meio ambiente - Descarga Atmosférica	137
18431004	1	ULAE - 15180	08/11/2024 07:54	08/11/2024 16:29	Meio ambiente - Vento	6
18431004	2	ULAE - 15180	08/11/2024 07:54	08/11/2024 16:41	Meio ambiente - Vento	1
18431005	1	ULAE - 15180	08/11/2024 16:41	11/11/2024 16:15	Meio ambiente - Vento	2
18431007	1	ULAE - 15180	10/11/2024 11:00	10/11/2024 11:40	Meio ambiente - Vento	5
18422869	1	DMTU - 15346	08/11/2024 11:58	09/11/2024 08:29	Meio ambiente - Árvore ou Vegetação	1
18500788	1	BCAD - 15109	08/11/2024 12:11	08/11/2024 13:27	Não classificada	123
18500788	2	BCAD - 15109	08/11/2024 12:11	08/11/2024 14:37	Não classificada	25

18500788	3	BCAD - 15109	08/11/2024 12:11	08/11/2024 14:37	Não classificada	104
18500788	4	BCAD - 15109	08/11/2024 12:11	08/11/2024 14:37	Não classificada	331
18500788	5	BCAD - 15109	08/11/2024 12:11	08/11/2024 16:53	Não classificada	76
18500788	6	BCAD - 15109	08/11/2024 12:11	08/11/2024 16:53	Não classificada	26
18500788	7	BCAD - 15109	08/11/2024 12:11	08/11/2024 16:53	Não classificada	1
18500789	1	BCAD - 15109	08/11/2024 17:01	08/11/2024 18:02	Não classificada	54
18500789	2	BCAD - 15109	08/11/2024 17:01	08/11/2024 20:11	Não classificada	22
18500789	3	BCAD - 15109	08/11/2024 17:01	08/11/2024 20:11	Não classificada	26
18500789	4	BCAD - 15109	08/11/2024 17:01	08/11/2024 20:11	Não classificada	1
18500790	1	BCAD - 15109	08/11/2024 17:02	08/11/2024 17:10	Não classificada	123
18500791	1	BCAD - 15109	08/11/2024 18:12	08/11/2024 19:18	Não classificada	54
18421846	1	SRT - 16329	08/11/2024 12:03	08/11/2024 17:28	Meio ambiente - Vento	1
18422035	1	CMD - 15158	08/11/2024 12:09	08/11/2024 18:35	Não classificada	1
18421596	1	PSP - 15233	08/11/2024 12:06	08/11/2024 15:57	Não classificada	39
18421413	1	MAGU - 15282	08/11/2024 12:06	08/11/2024 15:21	Meio ambiente - Árvore ou Vegetação	3
18421169	1	MFED - 15276	08/11/2024 12:08	08/11/2024 14:20	Meio ambiente - Árvore ou Vegetação	17
18523931	1	PIUD - 17054	08/11/2024 12:08	08/11/2024 16:02	Meio ambiente - Árvore ou Vegetação	12
18421170	1	CAQU - 15142	08/11/2024 12:10	08/11/2024 14:11	Meio ambiente - Árvore ou Vegetação	15
18421714	1	PPS - 16315	08/11/2024 12:10	08/11/2024 16:31	Meio ambiente - Descarga Atmosférica	1
18421415	1	TOTU - 17072	08/11/2024 12:09	08/11/2024 15:20	Não classificada	44
18421414	1	SDEU - 17085	08/11/2024 12:09	08/11/2024 15:15	Meio ambiente - Descarga Atmosférica	2
18421543	1	NES - 17043	08/11/2024 12:12	08/11/2024 15:46	Meio ambiente - Vento	4
18421075	1	INPD - 15316	08/11/2024 12:12	08/11/2024 13:35	Não classificada	1
18421232	1	AXAU - 17076	08/11/2024 12:17	08/11/2024 14:23	Meio ambiente - Árvore ou Vegetação	1
18421076	1	IPC - 15314	08/11/2024 12:22	08/11/2024 13:41	Meio ambiente - Descarga Atmosférica	1
18422036	1	CGAU - 15150	08/11/2024 12:23	08/11/2024 18:26	Meio ambiente - Descarga Atmosférica	2
18421544	1	JFAU - 17086	08/11/2024 12:25	08/11/2024 15:40	Meio ambiente - Descarga Atmosférica	1
18421417	1	SLN - 15206	08/11/2024 12:27	08/11/2024 15:11	Não classificada	2
18421772	1	CPO - 17018	08/11/2024 12:26	08/11/2024 16:56	Não classificada	1
18421233	1	CRL - 15354	08/11/2024 12:27	08/11/2024 14:29	Meio ambiente - Descarga Atmosférica	1
18421234	1	IUAU - 17031	08/11/2024 12:28	08/11/2024 14:35	Meio ambiente - Vento	1
18421545	1	IANU - 15651	08/11/2024 12:30	08/11/2024 15:51	Não classificada	1
18421914	1	SND - 15203	08/11/2024 12:30	08/11/2024 17:53	Não classificada	42
18421237	1	AOR - 15102	08/11/2024 12:34	08/11/2024 14:24	Não classificada	1
18421333	1	AXAU - 17076	08/11/2024 12:36	08/11/2024 14:56	Não classificada	2
18421337	1	NVSU - 17053	08/11/2024 12:38	08/11/2024 14:57	Não classificada	1
18421336	1	UHMS - 17082	08/11/2024 12:38	08/11/2024 14:37	Não classificada	1
18421338	1	AFNU - 17015	08/11/2024 12:39	08/11/2024 15:01	Meio ambiente - Vento	2
18421344	1	CGAU - 15150	08/11/2024 12:45	08/11/2024 14:57	Meio ambiente - Vento	2
18420987	1	OUF - 15253	08/11/2024 09:37	08/11/2024 13:23	Meio ambiente - Vento	445
18420987	3	OUF - 15253	08/11/2024 09:37	08/11/2024 13:23	Meio ambiente - Vento	45
18421995	1	UHSG - 15183	08/11/2024 12:42	08/11/2024 17:10	Não classificada	26
18421649	1	BCSQ - 17010	08/11/2024 12:42	08/11/2024 16:06	Meio ambiente - Árvore ou Vegetação	1
18421814	1	CRL - 15354	08/11/2024 12:45	08/11/2024 17:09	Meio ambiente - Árvore ou Vegetação	1
18421340	1	CRL - 15354	08/11/2024 12:45	08/11/2024 14:42	Não classificada	9
18422963	1	SFIQ - 17065	08/11/2024 12:50	09/11/2024 09:04	Não classificada	1
18421083	1	ELMU - 17088	08/11/2024 12:51	08/11/2024 13:32	Meio ambiente - Vento	59
18421238	1	SRS - 17060	08/11/2024 12:53	08/11/2024 14:33	Meio ambiente - Descarga Atmosférica	9
18421277	1	JFAU - 17086	08/11/2024 07:30	08/11/2024 14:23	Meio ambiente - Descarga Atmosférica	1
18421548	1	JDN - 16298	08/11/2024 12:56	08/11/2024 16:20	Meio ambiente - Descarga Atmosférica	7
18421425	1	SRT - 16329	08/11/2024 12:58	08/11/2024 15:07	Meio ambiente - Descarga Atmosférica	8
18424262	1	SRS - 17060	08/11/2024 13:00	09/11/2024 15:38	Meio ambiente - Vento	1
18421651	1	CAX - 15143	08/11/2024 13:03	08/11/2024 16:18	Meio ambiente - Descarga Atmosférica	1
18421236	1	BCAD - 15109	08/11/2024 12:33	08/11/2024 14:22	Não classificada	234
18421236	2	BCAD - 15109	08/11/2024 12:33	08/11/2024 14:22	Não classificada	2
18421848	1	TOE - 15195	08/11/2024 13:43	08/11/2024 16:51	Meio ambiente - Árvore ou Vegetação	17
18421848	2	TOE - 15195	08/11/2024 13:43	08/11/2024 16:51	Meio ambiente - Árvore ou Vegetação	14
18519338	1	ALSD - 17090	08/11/2024 11:02	08/11/2024 14:07	Não classificada	62
18423069	1	PRRU - 15241	08/11/2024 13:07	09/11/2024 09:55	Meio ambiente - Descarga Atmosférica	4

18427380	1	SDED - 15215	08/11/2024 13:05	10/11/2024 16:49	Meio ambiente - Descarga Atmosférica	1
18421653	1	MFED - 15276	08/11/2024 13:09	08/11/2024 16:13	Meio ambiente - Vento	1
18421351	1	TTD - 15192	08/11/2024 13:10	08/11/2024 14:44	Meio ambiente - Vento	6
18423233	1	LAVD - 17034	08/11/2024 13:11	09/11/2024 10:35	Meio ambiente - Vento	1
18421720	1	BDPD - 15114	08/11/2024 13:11	08/11/2024 16:37	Meio ambiente - Descarga Atmosférica	2
18423187	1	LABU - 15292	08/11/2024 13:13	09/11/2024 10:22	Meio ambiente - Árvore ou Vegetação	3
18423187	2	LABU - 15292	08/11/2024 13:13	09/11/2024 10:22	Meio ambiente - Árvore ou Vegetação	12
18422063	1	CMH - 17021	08/11/2024 13:13	08/11/2024 18:45	Meio ambiente - Árvore ou Vegetação	9
18423922	1	BHS - 17014	08/11/2024 13:12	09/11/2024 13:51	Meio ambiente - Vento	1
18421549	1	FRUU - 17058	08/11/2024 13:15	08/11/2024 15:44	Não classificada	1
18422592	1	CUVD - 15349	08/11/2024 13:15	08/11/2024 23:18	Meio ambiente - Descarga Atmosférica	1
18421431	1	MUT - 15266	08/11/2024 13:15	08/11/2024 15:17	Meio ambiente - Vento	20
18421815	1	ILIU - 16291	08/11/2024 13:19	08/11/2024 17:04	Meio ambiente - Vento	1
18421490	1	CVED - 17064	08/11/2024 13:22	08/11/2024 15:30	Meio ambiente - Vento	1
18421112	1	OUF - 15253	08/11/2024 10:04	08/11/2024 14:00	Meio ambiente - Vento	28
18422064	1	COJ - 15305	08/11/2024 13:24	08/11/2024 18:41	Meio ambiente - Vento	1
18422065	1	DDI - 17027	08/11/2024 13:25	08/11/2024 18:40	Meio ambiente - Descarga Atmosférica	8
18509798	1	CAX - 15143	08/11/2024 13:26	09/11/2024 16:09	Meio ambiente - Descarga Atmosférica	7
18424263	1	LABU - 15292	08/11/2024 13:27	09/11/2024 15:27	Meio ambiente - Vento	15
18421437	1	LAVD - 17034	08/11/2024 13:29	08/11/2024 15:11	Meio ambiente - Descarga Atmosférica	1
18422991	1	ADOD - 15095	08/11/2024 13:29	09/11/2024 09:16	Meio ambiente - Vento	1
18422674	1	IBYD - 15327	08/11/2024 12:30	08/11/2024 15:09	Meio ambiente - Vento	45
18422675	1	IBYD - 15327	08/11/2024 13:50	08/11/2024 15:09	Meio ambiente - Vento	56
18421885	1	PTC - 15235	08/11/2024 07:53	08/11/2024 15:50	Meio ambiente - Árvore ou Vegetação	1
18421885	2	PTC - 15235	08/11/2024 07:53	08/11/2024 15:50	Meio ambiente - Árvore ou Vegetação	12
18421885	3	PTC - 15235	08/11/2024 07:53	08/11/2024 15:50	Meio ambiente - Árvore ou Vegetação	1
18421441	1	MUT - 15266	08/11/2024 13:32	08/11/2024 15:27	Meio ambiente - Descarga Atmosférica	1
18422386	1	MDI - 16307	08/11/2024 13:33	08/11/2024 21:31	Meio ambiente - Vento	1
18421818	1	PMSU - 17092	08/11/2024 13:34	08/11/2024 17:04	Meio ambiente - Descarga Atmosférica	1
18428849	1	CNLU - 15164	08/11/2024 13:36	11/11/2024 10:58	Meio ambiente - Descarga Atmosférica	1
18422410	1	JFAU - 17086	08/11/2024 13:32	08/11/2024 21:42	Meio ambiente - Descarga Atmosférica	1
18421655	1	OUF - 15253	08/11/2024 13:38	08/11/2024 16:27	Meio ambiente - Descarga Atmosférica	1
18421656	1	IBYD - 15327	08/11/2024 13:39	08/11/2024 16:28	Não classificada	22
18421443	1	BHS - 17014	08/11/2024 13:41	08/11/2024 15:07	Meio ambiente - Vento	98
18422040	1	YAN - 15165	08/11/2024 13:41	08/11/2024 18:25	Não classificada	2
18422343	1	PMSD - 17049	08/11/2024 10:21	08/11/2024 15:38	Meio ambiente - Árvore ou Vegetação	13
18422343	2	PMSD - 17049	08/11/2024 10:21	08/11/2024 15:38	Meio ambiente - Árvore ou Vegetação	18
18422567	1	DDI - 17027	08/11/2024 13:43	08/11/2024 22:58	Meio ambiente - Descarga Atmosférica	1
18421492	1	FMA - 17055	08/11/2024 13:43	08/11/2024 15:34	Meio ambiente - Árvore ou Vegetação	1
18422092	1	SLN - 15206	08/11/2024 13:43	08/11/2024 18:52	Não classificada	3
18421657	1	NVSU - 17053	08/11/2024 13:44	08/11/2024 16:23	Não classificada	1
18421366	1	ORPU - 17045	08/11/2024 14:09	08/11/2024 15:13	Meio ambiente - Árvore ou Vegetação	18
18421659	1	RSP - 15220	08/11/2024 13:46	08/11/2024 16:06	Não classificada	3
18421551	1	SALU - 15217	08/11/2024 13:46	08/11/2024 15:48	Meio ambiente - Vento	37
18424467	1	SFIQ - 17065	08/11/2024 13:45	09/11/2024 15:55	Meio ambiente - Descarga Atmosférica	1
18421849	1	UNIT - 17083	08/11/2024 13:45	08/11/2024 17:18	Meio ambiente - Descarga Atmosférica	1
18421402	1	BCV - 17013	08/11/2024 10:33	08/11/2024 15:26	Meio ambiente - Descarga Atmosférica	10
18421446	1	SNS - 15202	08/11/2024 13:51	08/11/2024 15:19	Não classificada	1
18421554	1	PTID - 17052	08/11/2024 13:52	08/11/2024 15:48	Meio ambiente - Descarga Atmosférica	21
18422568	1	PSP - 15233	08/11/2024 13:52	08/11/2024 22:52	Não classificada	164
18422568	2	PSP - 15233	08/11/2024 13:52	08/11/2024 22:52	Não classificada	99
18421587	1	ITDD - 16294	08/11/2024 08:38	08/11/2024 14:41	Meio ambiente - Vento	177
18421660	1	PRSU - 15239	08/11/2024 13:55	08/11/2024 16:16	Meio ambiente - Árvore ou Vegetação	1
18421819	1	IJAU - 17061	08/11/2024 13:55	08/11/2024 17:13	Meio ambiente - Vento	104
18421592	1	ITDD - 16294	08/11/2024 11:37	08/11/2024 15:07	Meio ambiente - Vento	35
18421850	1	LBD - 16305	08/11/2024 13:59	08/11/2024 17:22	Meio ambiente - Descarga Atmosférica	1
18421606	1	ANAD - 15101	08/11/2024 14:00	08/11/2024 15:59	Meio ambiente - Vento	1
18422992	1	URAT - 17075	08/11/2024 14:00	09/11/2024 09:18	Não classificada	1
18421756	1	PRRU - 15241	08/11/2024 14:02	08/11/2024 16:45	Não classificada	50

18421997	1	TOE - 15195	08/11/2024 14:03	08/11/2024 16:46	Meio ambiente - Árvore ou Vegetação	2
18421918	1	URAT - 17075	08/11/2024 10:38	08/11/2024 15:45	Meio ambiente - Árvore ou Vegetação	52
18421918	2	URAT - 17075	08/11/2024 10:38	08/11/2024 17:47	Meio ambiente - Árvore ou Vegetação	25
18421919	1	URAT - 17075	08/11/2024 17:58	08/11/2024 18:03	Meio ambiente - Árvore ou Vegetação	52
18421776	1	SSP - 15199	08/11/2024 14:04	08/11/2024 16:43	Não classificada	57
18421887	1	GVSD - 17070	08/11/2024 14:05	08/11/2024 17:35	Não classificada	1
18422344	1	CRL - 15354	08/11/2024 14:05	08/11/2024 21:01	Não classificada	1
18421666	1	SGS - 16331	08/11/2024 14:07	08/11/2024 16:20	Não classificada	8
18421452	1	BDM - 15113	08/11/2024 14:07	08/11/2024 15:07	Meio ambiente - Vento	287
18421608	1	SSP - 15199	08/11/2024 14:07	08/11/2024 16:00	Meio ambiente - Vento	18
18421821	1	CCHU - 15145	08/11/2024 14:07	08/11/2024 17:11	Não classificada	2
18421722	1	IBYD - 15327	08/11/2024 14:09	08/11/2024 16:39	Não classificada	1
18421296	1	BOED - 15137	08/11/2024 08:51	08/11/2024 14:53	Meio ambiente - Descarga Atmosférica	69
18421296	2	BOED - 15137	08/11/2024 08:51	08/11/2024 14:53	Meio ambiente - Descarga Atmosférica	32
18424926	1	CRM - 17026	08/11/2024 12:20	08/11/2024 18:22	Meio ambiente - Árvore ou Vegetação	205
18424926	2	CRM - 17026	08/11/2024 12:20	09/11/2024 14:19	Meio ambiente - Árvore ou Vegetação	22
18424927	1	CRM - 17026	09/11/2024 10:42	09/11/2024 14:19	Meio ambiente - Árvore ou Vegetação	205
18421667	1	ULAU - 16339	08/11/2024 14:12	08/11/2024 16:26	Não classificada	1
18424469	1	SDEU - 17085	08/11/2024 10:45	09/11/2024 17:09	Meio ambiente - Árvore ou Vegetação	167
18424469	2	SDEU - 17085	08/11/2024 10:45	09/11/2024 17:09	Meio ambiente - Árvore ou Vegetação	1
18421668	1	CITU - 17022	08/11/2024 14:15	08/11/2024 16:06	Não classificada	1
18421668	2	CITU - 17022	08/11/2024 14:15	08/11/2024 16:06	Não classificada	6
18422253	1	FRUD - 17059	08/11/2024 14:15	08/11/2024 20:27	Não classificada	1
18423139	1	SQNU - 17078	08/11/2024 14:16	09/11/2024 10:02	Não classificada	9
18423016	1	UHST - 16261	08/11/2024 14:16	09/11/2024 09:32	Meio ambiente - Descarga Atmosférica	1
18423138	1	SDEU - 17085	08/11/2024 14:16	09/11/2024 10:08	Meio ambiente - Descarga Atmosférica	2
18421610	1	INPD - 15316	08/11/2024 14:18	08/11/2024 15:56	Meio ambiente - Descarga Atmosférica	1
18422093	1	MRND - 15270	08/11/2024 14:20	08/11/2024 18:56	Meio ambiente - Árvore ou Vegetação	2
18422216	1	DVLU - 17024	08/11/2024 14:52	08/11/2024 15:55	Meio ambiente - Árvore ou Vegetação	29
18421558	1	PRSU - 15239	08/11/2024 14:23	08/11/2024 15:48	Meio ambiente - Árvore ou Vegetação	4
18421723	1	FRUD - 17059	08/11/2024 14:25	08/11/2024 16:35	Meio ambiente - Descarga Atmosférica	16
18421672	1	CNLU - 15164	08/11/2024 14:25	08/11/2024 16:15	Meio ambiente - Árvore ou Vegetação	4
18421921	1	FRUD - 17059	08/11/2024 14:26	08/11/2024 17:53	Não classificada	1
18422068	1	UNIT - 17083	08/11/2024 14:35	08/11/2024 16:58	Meio ambiente - Árvore ou Vegetação	274
18429598	1	ADOD - 15095	08/11/2024 12:37	09/11/2024 21:30	Não classificada	14
18429598	2	ADOD - 15095	08/11/2024 12:37	11/11/2024 13:00	Não classificada	25
18429599	1	ADOD - 15095	10/11/2024 14:43	10/11/2024 17:05	Não classificada	14
18424266	1	IGRU - 17030	08/11/2024 14:27	09/11/2024 15:43	Meio ambiente - Descarga Atmosférica	1
18476970	1	UNIT - 17083	08/11/2024 14:36	08/11/2024 17:15	Meio ambiente - Vento	1348
18421455	1	SLN - 15206	08/11/2024 14:31	08/11/2024 15:20	Não classificada	24
18421613	1	PDP - 15646	08/11/2024 14:32	08/11/2024 15:55	Não classificada	6
18431595	1	ULAD - 15181	08/11/2024 14:33	08/11/2024 17:57	Não classificada	2
18421457	1	MFED - 15276	08/11/2024 14:33	08/11/2024 15:18	Não classificada	25
18422217	1	IPC - 15314	08/11/2024 11:01	08/11/2024 16:35	Meio ambiente - Árvore ou Vegetação	11
18422180	1	CPO - 17018	08/11/2024 14:35	08/11/2024 19:48	Meio ambiente - Vento	1
18422067	1	OUF - 15253	08/11/2024 14:35	08/11/2024 18:44	Meio ambiente - Descarga Atmosférica	1
18421674	1	GPED - 15335	08/11/2024 14:36	08/11/2024 16:11	Meio ambiente - Vento	3
18422199	1	VZEU - 17091	08/11/2024 14:36	08/11/2024 19:52	Meio ambiente - Descarga Atmosférica	2
18421999	1	IJAU - 17061	08/11/2024 14:38	08/11/2024 18:13	Meio ambiente - Vento	2
18422096	1	PYN - 15228	08/11/2024 14:45	08/11/2024 18:56	Meio ambiente - Descarga Atmosférica	1
18422387	1	PRRU - 15241	08/11/2024 14:40	08/11/2024 21:32	Meio ambiente - Descarga Atmosférica	19
18476383	1	BIU - 17016	08/11/2024 14:42	08/11/2024 19:51	Meio ambiente - Descarga Atmosférica	65
18423715	1	CCHU - 15145	08/11/2024 14:42	09/11/2024 12:48	Não classificada	1
18422091	1	PDS - 17051	08/11/2024 12:56	08/11/2024 18:53	Meio ambiente - Árvore ou Vegetação	1
18421922	1	CITU - 17022	08/11/2024 14:43	08/11/2024 17:49	Não classificada	1
18421922	2	CITU - 17022	08/11/2024 14:43	08/11/2024 17:49	Não classificada	1
18480763	1	PRSD - 16316	08/11/2024 14:52	08/11/2024 17:34	Meio ambiente - Árvore ou Vegetação	22
18480763	3	PRSD - 16316	08/11/2024 14:52	08/11/2024 18:46	Meio ambiente - Árvore ou Vegetação	8
18480763	4	PRSD - 16316	08/11/2024 14:52	08/11/2024 18:46	Meio ambiente - Árvore ou Vegetação	29

18421823	1	SGTU - 17062	08/11/2024 14:44	08/11/2024 17:12	Meio ambiente - Descarga Atmosférica	15
18421823	2	SGTU - 17062	08/11/2024 14:44	08/11/2024 17:12	Meio ambiente - Descarga Atmosférica	4
18422095	1	BOED - 15137	08/11/2024 14:44	08/11/2024 19:00	Não classificada	38
18422411	1	PSP - 15233	08/11/2024 14:46	08/11/2024 21:39	Não classificada	30
18422444	1	RCA - 15223	08/11/2024 15:36	08/11/2024 16:36	Não classificada	259
18421787	1	ORPU - 17045	08/11/2024 14:48	08/11/2024 16:53	Meio ambiente - Árvore ou Vegetação	54
18421643	1	AETD - 17009	08/11/2024 11:31	08/11/2024 16:07	Meio ambiente - Vento	1
18423188	1	CVED - 17064	08/11/2024 14:49	09/11/2024 10:23	Meio ambiente - Vento	1
18421680	1	FRUD - 17059	08/11/2024 14:49	08/11/2024 16:08	Meio ambiente - Árvore ou Vegetação	318
18421923	1	ARID - 15104	08/11/2024 14:49	08/11/2024 17:44	Meio ambiente - Descarga Atmosférica	2
18421615	1	SDEU - 17085	08/11/2024 14:50	08/11/2024 15:59	Não classificada	43
18424755	1	LUZU - 15284	08/11/2024 14:50	09/11/2024 17:27	Meio ambiente - Árvore ou Vegetação	1
18421499	1	BMN - 15134	08/11/2024 14:53	08/11/2024 15:39	Não classificada	5
18421891	1	JNUQ - 17038	08/11/2024 14:54	08/11/2024 17:30	Meio ambiente - Árvore ou Vegetação	1
18421925	1	PMSU - 17092	08/11/2024 14:57	08/11/2024 17:45	Meio ambiente - Descarga Atmosférica	1
18422237	1	VZEU - 17091	08/11/2024 14:57	08/11/2024 20:21	Meio ambiente - Descarga Atmosférica	2
18421789	1	PRSU - 15239	08/11/2024 15:01	08/11/2024 16:42	Meio ambiente - Descarga Atmosférica	1
18421617	1	UNIT - 17083	08/11/2024 15:01	08/11/2024 15:59	Meio ambiente - Árvore ou Vegetação	1
18421589	1	ULAE - 15180	08/11/2024 10:09	08/11/2024 15:59	Meio ambiente - Árvore ou Vegetação	24
18421684	1	IUAU - 17031	08/11/2024 15:04	08/11/2024 16:29	Meio ambiente - Vento	1
18421825	1	CPO - 17018	08/11/2024 15:04	08/11/2024 17:17	Meio ambiente - Vento	1
18422257	1	CITU - 17022	08/11/2024 15:05	08/11/2024 20:31	Não classificada	11
18422840	1	CAX - 15143	08/11/2024 15:04	09/11/2024 08:06	Meio ambiente - Descarga Atmosférica	1
18423071	1	GPED - 15335	08/11/2024 15:04	09/11/2024 09:53	Meio ambiente - Vento	9
18478150	1	BIIU - 17016	08/11/2024 15:14	08/11/2024 15:26	Meio ambiente - Vento	438
18478150	2	BIIU - 17016	08/11/2024 15:14	08/11/2024 15:26	Meio ambiente - Vento	36
18478150	2	SFIQ - 17065	08/11/2024 15:14	08/11/2024 15:26	Meio ambiente - Vento	1
18478150	3	BIIU - 17016	08/11/2024 15:14	08/11/2024 15:26	Meio ambiente - Vento	389
18478150	4	BIIU - 17016	08/11/2024 15:14	08/11/2024 15:31	Meio ambiente - Vento	1
18478150	5	BIIU - 17016	08/11/2024 15:14	08/11/2024 15:31	Meio ambiente - Vento	1202
18478150	6	BIIU - 17016	08/11/2024 15:14	08/11/2024 15:33	Meio ambiente - Vento	12
18478150	7	BIIU - 17016	08/11/2024 15:14	08/11/2024 15:33	Meio ambiente - Vento	9
18478150	8	BIIU - 17016	08/11/2024 15:14	08/11/2024 15:33	Meio ambiente - Vento	104
18478150	9	BIIU - 17016	08/11/2024 15:14	08/11/2024 15:33	Meio ambiente - Vento	2006
18421827	1	BDPD - 15114	08/11/2024 15:07	08/11/2024 17:15	Meio ambiente - Árvore ou Vegetação	1
18421686	1	SEG - 17068	08/11/2024 15:06	08/11/2024 16:19	Meio ambiente - Descarga Atmosférica	4
18422119	1	SLAU - 17071	08/11/2024 15:10	08/11/2024 19:10	Não classificada	1
18423436	1	AXAU - 17076	08/11/2024 15:10	09/11/2024 11:36	Meio ambiente - Descarga Atmosférica	7
18422287	1	IGPD - 15324	08/11/2024 15:18	08/11/2024 17:44	Não classificada	6
18422287	2	IGPD - 15324	08/11/2024 15:18	08/11/2024 17:44	Não classificada	498
18422287	3	BMO - 15135	08/11/2024 15:18	08/11/2024 17:44	Não classificada	13
18422287	3	IGPD - 15324	08/11/2024 15:18	08/11/2024 17:44	Não classificada	1210
18422672	1	BMN - 15134	08/11/2024 11:28	09/11/2024 01:16	Meio ambiente - Descarga Atmosférica	7
18422447	1	BCV - 17013	08/11/2024 15:11	08/11/2024 21:55	Meio ambiente - Descarga Atmosférica	1
18494718	1	UHPT - 15186	08/11/2024 15:03	08/11/2024 15:40	Meio ambiente - Árvore ou Vegetação	2753
18494718	2	UHPT - 15186	08/11/2024 15:03	08/11/2024 17:09	Meio ambiente - Árvore ou Vegetação	30
18494726	1	UHPT - 15186	08/11/2024 19:27	08/11/2024 19:31	Meio ambiente - Árvore ou Vegetação	30
18421854	1	ESR - 16287	08/11/2024 15:13	08/11/2024 17:21	Meio ambiente - Descarga Atmosférica	1
18422347	1	SGTU - 17062	08/11/2024 12:34	08/11/2024 15:48	Meio ambiente - Descarga Atmosférica	148
18421564	1	JNUT - 17066	08/11/2024 15:15	08/11/2024 15:45	Meio ambiente - Descarga Atmosférica	32
18426406	1	PTUU - 15229	08/11/2024 15:16	10/11/2024 11:20	Meio ambiente - Árvore ou Vegetação	5
18422066	1	CSAU - 17020	08/11/2024 14:27	08/11/2024 18:42	Não classificada	19
18422120	1	BETC - 15115	08/11/2024 15:17	08/11/2024 19:14	Meio ambiente - Árvore ou Vegetação	71
18422140	1	JMLT - 15301	08/11/2024 15:18	08/11/2024 19:21	Meio ambiente - Descarga Atmosférica	7
18422000	1	BETC - 15115	08/11/2024 15:18	08/11/2024 18:18	Meio ambiente - Árvore ou Vegetação	330
18422000	1	BETD - 15116	08/11/2024 15:18	08/11/2024 18:18	Meio ambiente - Árvore ou Vegetação	15
18421487	1	LAVD - 17034	08/11/2024 12:39	08/11/2024 15:38	Não classificada	2
18421487	2	LAVD - 17034	08/11/2024 12:39	08/11/2024 15:38	Não classificada	106
18422218	1	COJ - 15305	08/11/2024 15:19	08/11/2024 20:12	Meio ambiente - Descarga Atmosférica	1

18422042	1	DDI - 17027	08/11/2024 15:19	08/11/2024 18:31	Não classificada	1
18536992	1	LBD - 16305	08/11/2024 08:44	08/11/2024 16:26	Meio ambiente - Vento	10
18536992	3	LBD - 16305	08/11/2024 08:44	08/11/2024 17:37	Meio ambiente - Vento	110
18536992	4	LBD - 16305	08/11/2024 08:44	08/11/2024 17:37	Meio ambiente - Vento	26
18536992	5	LBD - 16305	08/11/2024 08:44	08/11/2024 21:22	Meio ambiente - Vento	1
18536992	6	LBD - 16305	08/11/2024 08:44	08/11/2024 21:22	Meio ambiente - Vento	9
18536992	7	LBD - 16305	08/11/2024 08:44	09/11/2024 11:26	Meio ambiente - Vento	2
18536992	8	LBD - 16305	08/11/2024 08:44	09/11/2024 11:26	Meio ambiente - Vento	9
18536992	11	LBD - 16305	08/11/2024 08:44	11/11/2024 14:30	Meio ambiente - Vento	10
18536993	2	LBD - 16305	10/11/2024 09:25	10/11/2024 13:44	Meio ambiente - Vento	110
18536993	3	LBD - 16305	10/11/2024 09:25	10/11/2024 13:44	Meio ambiente - Vento	36
18536994	1	LBD - 16305	10/11/2024 09:25	10/11/2024 19:02	Meio ambiente - Vento	1
18536994	2	LBD - 16305	10/11/2024 09:25	10/11/2024 19:02	Meio ambiente - Vento	9
18536994	3	LBD - 16305	10/11/2024 09:25	10/11/2024 22:21	Meio ambiente - Vento	2
18536994	4	LBD - 16305	10/11/2024 09:25	10/11/2024 22:21	Meio ambiente - Vento	9
18536995	2	LBD - 16305	10/11/2024 15:23	10/11/2024 16:12	Meio ambiente - Vento	110
18536995	3	LBD - 16305	10/11/2024 15:23	10/11/2024 16:12	Meio ambiente - Vento	36
18422288	1	PMSU - 17092	08/11/2024 15:20	08/11/2024 20:48	Meio ambiente - Descarga Atmosférica	1
18422258	1	BHS - 17014	08/11/2024 15:20	08/11/2024 20:36	Meio ambiente - Vento	18
18421692	1	PRSU - 15239	08/11/2024 15:20	08/11/2024 16:17	Meio ambiente - Descarga Atmosférica	1
18422699	1	IIGU - 15319	08/11/2024 15:30	08/11/2024 15:35	Meio ambiente - Vento	534
18422699	3	IIGU - 15319	08/11/2024 15:30	08/11/2024 16:15	Meio ambiente - Vento	440
18422699	4	IIGU - 15319	08/11/2024 15:30	08/11/2024 16:50	Meio ambiente - Vento	133
18422699	5	IIGU - 15319	08/11/2024 15:30	08/11/2024 17:08	Meio ambiente - Vento	127
18422699	6	IIGU - 15319	08/11/2024 15:30	08/11/2024 17:22	Meio ambiente - Vento	39
18422699	7	IIGU - 15319	08/11/2024 15:30	08/11/2024 17:27	Meio ambiente - Vento	122
18422699	8	IIGU - 15319	08/11/2024 15:30	08/11/2024 17:35	Meio ambiente - Vento	348
18422699	9	IIGU - 15319	08/11/2024 15:30	08/11/2024 19:07	Meio ambiente - Vento	1
18422699	10	IIGU - 15319	08/11/2024 15:30	08/11/2024 19:07	Meio ambiente - Vento	22
18422700	1	IIGU - 15319	08/11/2024 17:28	08/11/2024 17:35	Meio ambiente - Vento	127
18422700	2	IIGU - 15319	08/11/2024 17:28	08/11/2024 19:07	Meio ambiente - Vento	122
18422238	1	MUZD - 17044	08/11/2024 15:22	08/11/2024 20:19	Meio ambiente - Vento	1
18421855	1	FCS - 15340	08/11/2024 15:16	08/11/2024 15:30	Não classificada	1495
18421855	2	FCS - 15340	08/11/2024 15:16	08/11/2024 15:30	Não classificada	211
18421855	3	FCS - 15340	08/11/2024 15:16	08/11/2024 15:30	Não classificada	666
18422141	1	ENC - 15343	08/11/2024 15:24	08/11/2024 19:23	Não classificada	3
18422259	1	JFAQ - 17081	08/11/2024 15:23	08/11/2024 20:30	Não classificada	1
18422602	1	DVLD - 17023	08/11/2024 15:24	09/11/2024 00:23	Meio ambiente - Vento	26
18421928	1	SGTU - 17062	08/11/2024 15:24	08/11/2024 17:43	Meio ambiente - Descarga Atmosférica	1
18421693	1	FMA - 17055	08/11/2024 15:25	08/11/2024 16:12	Não classificada	32
18421929	1	SALU - 15217	08/11/2024 15:25	08/11/2024 17:47	Meio ambiente - Descarga Atmosférica	101
18422142	1	JMLT - 15301	08/11/2024 15:25	08/11/2024 19:25	Meio ambiente - Descarga Atmosférica	7
18422070	1	CMID - 17019	08/11/2024 15:25	08/11/2024 18:40	Meio ambiente - Descarga Atmosférica	1
18480766	1	IGRU - 17030	08/11/2024 15:35	08/11/2024 15:42	Não classificada	220
18480766	2	IGRU - 17030	08/11/2024 15:35	08/11/2024 16:39	Não classificada	12
18480766	3	IGRU - 17030	08/11/2024 15:35	08/11/2024 16:39	Não classificada	63
18480766	4	IGRU - 17030	08/11/2024 15:35	08/11/2024 18:11	Não classificada	24
18480766	5	IGRU - 17030	08/11/2024 15:35	08/11/2024 18:11	Não classificada	2
18480766	6	IGRU - 17030	08/11/2024 15:35	08/11/2024 19:05	Não classificada	228
18422448	1	CETU - 15149	08/11/2024 15:34	08/11/2024 17:08	Meio ambiente - Árvore ou Vegetação	269
18421728	1	IBAD - 17028	08/11/2024 15:27	08/11/2024 16:40	Meio ambiente - Descarga Atmosférica	2
18479224	1	UNIT - 17083	08/11/2024 15:27	08/11/2024 22:02	Meio ambiente - Vento	3
18479224	2	SFIQ - 17065	08/11/2024 15:27	08/11/2024 22:02	Meio ambiente - Vento	3
18479224	2	UNIT - 17083	08/11/2024 15:27	08/11/2024 22:02	Meio ambiente - Vento	51
18479224	3	UNIT - 17083	08/11/2024 15:27	09/11/2024 01:18	Meio ambiente - Vento	5
18479224	4	UNIT - 17083	08/11/2024 15:27	09/11/2024 01:18	Meio ambiente - Vento	10
18479224	5	SFIQ - 17065	08/11/2024 15:27	09/11/2024 01:18	Meio ambiente - Vento	6
18479224	6	UNIT - 17083	08/11/2024 15:27	10/11/2024 21:03	Meio ambiente - Vento	7
18425490	1	TOTU - 17072	08/11/2024 14:30	08/11/2024 15:44	Não classificada	541

18425490	2	TOTU - 17072	08/11/2024 14:30	08/11/2024 15:44	Não classificada	12
18425490	3	TOTU - 17072	08/11/2024 14:30	08/11/2024 15:44	Não classificada	10
18421792	1	BETQ - 16266	08/11/2024 15:30	08/11/2024 16:54	Meio ambiente - Descarga Atmosférica	95
18422071	1	PEB - 15249	08/11/2024 15:29	08/11/2024 18:44	Não classificada	5
18422071	2	PEB - 15249	08/11/2024 15:29	08/11/2024 18:44	Não classificada	1
18421956	1	GVSD - 17070	08/11/2024 15:30	08/11/2024 18:02	Não classificada	1
18421794	1	SLAT - 15208	08/11/2024 15:30	08/11/2024 16:45	Não classificada	60
18421831	1	BCAD - 15109	08/11/2024 15:30	08/11/2024 17:08	Não classificada	5
18421795	1	DVLD - 17023	08/11/2024 15:31	08/11/2024 17:00	Meio ambiente - Árvore ou Vegetação	239
18422098	1	JFAU - 17086	08/11/2024 15:32	08/11/2024 18:59	Meio ambiente - Descarga Atmosférica	19
18422165	1	JMLT - 15301	08/11/2024 15:31	08/11/2024 19:37	Meio ambiente - Descarga Atmosférica	1
18422603	1	BOED - 15137	08/11/2024 10:06	08/11/2024 18:17	Não classificada	71
18422604	1	BOED - 15137	08/11/2024 16:20	08/11/2024 18:17	Não classificada	124
18421832	1	OLV - 15255	08/11/2024 15:33	08/11/2024 17:10	Meio ambiente - Descarga Atmosférica	34
18422450	1	DDI - 17027	08/11/2024 11:32	08/11/2024 18:37	Meio ambiente - Árvore ou Vegetação	3
18421896	1	CLHU - 17095	08/11/2024 15:35	08/11/2024 17:32	Meio ambiente - Árvore ou Vegetação	1
18422219	1	CPO - 17018	08/11/2024 15:35	08/11/2024 20:11	Não classificada	1
18421730	1	SLN - 15206	08/11/2024 15:35	08/11/2024 16:35	Meio ambiente - Descarga Atmosférica	5
18422004	1	VZEU - 17091	08/11/2024 15:34	08/11/2024 18:11	Meio ambiente - Descarga Atmosférica	1
18421931	1	SALU - 15217	08/11/2024 15:36	08/11/2024 17:51	Meio ambiente - Vento	2
18421897	1	URAU - 17079	08/11/2024 15:39	08/11/2024 17:31	Não classificada	1
18422220	1	PPUD - 15242	08/11/2024 15:40	08/11/2024 20:03	Meio ambiente - Descarga Atmosférica	3
18421959	1	CPO - 17018	08/11/2024 15:41	08/11/2024 18:03	Meio ambiente - Vento	9
18421856	1	CLHU - 17095	08/11/2024 15:40	08/11/2024 17:27	Meio ambiente - Árvore ou Vegetação	101
18421856	2	CLHU - 17095	08/11/2024 15:40	08/11/2024 17:27	Meio ambiente - Árvore ou Vegetação	2
18421856	3	CLHU - 17095	08/11/2024 15:40	08/11/2024 17:27	Meio ambiente - Árvore ou Vegetação	33
18423346	1	SALU - 15217	08/11/2024 15:40	09/11/2024 10:58	Meio ambiente - Vento	2
18423792	1	SRS - 17060	08/11/2024 12:51	09/11/2024 13:00	Meio ambiente - Vento	1
18423793	1	SRS - 17060	08/11/2024 15:53	08/11/2024 17:36	Meio ambiente - Vento	6
18423793	2	SRS - 17060	08/11/2024 15:53	09/11/2024 13:00	Meio ambiente - Vento	6
18423793	3	SRS - 17060	08/11/2024 15:53	09/11/2024 13:00	Meio ambiente - Vento	24
18422390	1	GHE - 17029	08/11/2024 15:43	08/11/2024 21:30	Não classificada	10
18422390	2	GHE - 17029	08/11/2024 15:43	08/11/2024 21:30	Não classificada	3
18421732	1	SGTU - 17062	08/11/2024 15:44	08/11/2024 16:37	Meio ambiente - Descarga Atmosférica	1
18423437	1	IUAU - 17031	08/11/2024 15:46	09/11/2024 11:26	Meio ambiente - Descarga Atmosférica	1
18487143	1	ARID - 15104	08/11/2024 15:45	08/11/2024 15:58	Não classificada	41
18487143	2	ARID - 15104	08/11/2024 15:45	08/11/2024 15:58	Não classificada	10046
18425275	1	ITDD - 16294	08/11/2024 15:47	09/11/2024 20:20	Meio ambiente - Vento	99
18425275	2	ITDD - 16294	08/11/2024 15:47	09/11/2024 20:20	Meio ambiente - Vento	1
18423140	1	DDI - 17027	08/11/2024 14:32	08/11/2024 17:44	Meio ambiente - Árvore ou Vegetação	27
18423140	2	DDI - 17027	08/11/2024 14:32	09/11/2024 10:35	Meio ambiente - Árvore ou Vegetação	6
18422451	1	ENC - 15343	08/11/2024 15:49	08/11/2024 21:45	Meio ambiente - Vento	9
18423399	1	COJ - 15305	08/11/2024 15:48	09/11/2024 11:18	Meio ambiente - Árvore ou Vegetação	4
18422222	1	CRM - 17026	08/11/2024 15:58	08/11/2024 16:01	Não classificada	263
18422222	2	CRM - 17026	08/11/2024 15:58	08/11/2024 16:01	Não classificada	1066
18421734	1	ILIU - 16291	08/11/2024 15:52	08/11/2024 16:30	Meio ambiente - Vento	4
18422605	1	PIUD - 17054	08/11/2024 15:52	08/11/2024 23:33	Meio ambiente - Descarga Atmosférica	5
18424091	1	UHJS - 17080	08/11/2024 15:51	09/11/2024 14:47	Meio ambiente - Descarga Atmosférica	1
18421835	1	BHAT - 16268	08/11/2024 15:54	08/11/2024 17:09	Meio ambiente - Descarga Atmosférica	223
18539706	1	JUAU - 17036	08/11/2024 15:57	08/11/2024 16:17	Não classificada	25
18539706	2	JUAU - 17036	08/11/2024 15:57	08/11/2024 16:17	Não classificada	16
18539706	3	JUAU - 17036	08/11/2024 15:57	08/11/2024 16:17	Não classificada	1157
18539706	4	JUAU - 17036	08/11/2024 15:57	08/11/2024 16:17	Não classificada	356
18539706	5	JUAU - 17036	08/11/2024 15:57	08/11/2024 16:17	Não classificada	43
18539706	6	JUAU - 17036	08/11/2024 15:57	08/11/2024 16:17	Não classificada	81
18539706	7	JUAU - 17036	08/11/2024 15:57	08/11/2024 16:17	Não classificada	602
18539706	7	MVD - 15264	08/11/2024 15:57	08/11/2024 16:17	Não classificada	1
18539706	8	JUAU - 17036	08/11/2024 15:57	08/11/2024 16:17	Não classificada	276
18539706	9	JUAU - 17036	08/11/2024 15:57	08/11/2024 16:17	Não classificada	71

18539706	10	JUAU - 17036	08/11/2024 15:57	08/11/2024 16:17	Não classificada	396
18423512	1	UHST - 16261	08/11/2024 15:55	09/11/2024 11:46	Meio ambiente - Descarga Atmosférica	1
18428141	1	SER - 16332	08/11/2024 13:27	09/11/2024 13:15	Meio ambiente - Árvore ou Vegetação	6
18428141	2	SER - 16332	08/11/2024 13:27	10/11/2024 18:00	Meio ambiente - Árvore ou Vegetação	1
18422967	1	VCS - 17093	08/11/2024 15:56	09/11/2024 09:11	Meio ambiente - Descarga Atmosférica	5
18421899	1	IBYD - 15327	08/11/2024 15:56	08/11/2024 17:32	Não classificada	16
18422414	1	PEB - 15249	08/11/2024 16:49	08/11/2024 21:37	Meio ambiente - Árvore ou Vegetação	1
18422414	2	PEB - 15249	08/11/2024 16:49	08/11/2024 21:37	Meio ambiente - Árvore ou Vegetação	53
18425811	1	UHMS - 17082	08/11/2024 16:07	08/11/2024 16:10	Meio ambiente - Árvore ou Vegetação	23
18425811	2	UHMS - 17082	08/11/2024 16:07	08/11/2024 16:10	Meio ambiente - Árvore ou Vegetação	1627
18425811	3	UHMS - 17082	08/11/2024 16:07	08/11/2024 16:10	Meio ambiente - Árvore ou Vegetação	1320
18425811	4	UHMS - 17082	08/11/2024 16:07	08/11/2024 17:37	Meio ambiente - Árvore ou Vegetação	203
18425811	5	UHMS - 17082	08/11/2024 16:07	08/11/2024 17:37	Meio ambiente - Árvore ou Vegetação	1
18425811	6	UHMS - 17082	08/11/2024 16:07	08/11/2024 17:37	Meio ambiente - Árvore ou Vegetação	18
18425811	7	UHMS - 17082	08/11/2024 16:07	08/11/2024 18:39	Meio ambiente - Árvore ou Vegetação	11
18425811	8	UHMS - 17082	08/11/2024 16:07	08/11/2024 18:39	Meio ambiente - Árvore ou Vegetação	3
18425811	10	UHMS - 17082	08/11/2024 16:07	08/11/2024 19:31	Meio ambiente - Árvore ou Vegetação	23
18425811	12	UHMS - 17082	08/11/2024 16:07	09/11/2024 21:15	Meio ambiente - Árvore ou Vegetação	8
18422364	1	IJAU - 17061	08/11/2024 15:59	08/11/2024 21:18	Meio ambiente - Vento	6
18421838	1	JFAQ - 17081	08/11/2024 16:09	08/11/2024 17:14	Meio ambiente - Vento	51
18423738	1	DDI - 17027	08/11/2024 16:01	09/11/2024 13:04	Meio ambiente - Descarga Atmosférica	1
18424756	1	SGS - 16331	08/11/2024 16:03	09/11/2024 17:53	Meio ambiente - Árvore ou Vegetação	2
18421933	1	BCAD - 15109	08/11/2024 16:02	08/11/2024 17:50	Meio ambiente - Descarga Atmosférica	5
18422452	1	TOE - 15195	08/11/2024 16:06	08/11/2024 21:46	Não classificada	50
18421735	1	PRSU - 15239	08/11/2024 16:03	08/11/2024 16:33	Meio ambiente - Descarga Atmosférica	1
18422074	1	SRT - 16329	08/11/2024 16:05	08/11/2024 18:38	Meio ambiente - Árvore ou Vegetação	8
18421836	1	MCLD - 15278	08/11/2024 16:05	08/11/2024 17:08	Meio ambiente - Descarga Atmosférica	1
18422075	1	CRM - 17026	08/11/2024 16:06	08/11/2024 18:44	Meio ambiente - Vento	4
18422075	2	CRM - 17026	08/11/2024 16:06	08/11/2024 18:44	Meio ambiente - Vento	67
18425322	1	PTC - 15235	08/11/2024 16:15	09/11/2024 15:51	Meio ambiente - Descarga Atmosférica	1
18422223	1	IGPD - 15324	08/11/2024 16:07	08/11/2024 20:05	Meio ambiente - Vento	23
18424476	1	UHMS - 17082	08/11/2024 16:08	09/11/2024 16:43	Meio ambiente - Descarga Atmosférica	2
18421962	1	ALSD - 17090	08/11/2024 16:08	08/11/2024 18:04	Meio ambiente - Descarga Atmosférica	5
18424477	1	MUT - 15266	08/11/2024 08:31	09/11/2024 15:45	Meio ambiente - Vento	1
18424478	1	MUT - 15266	09/11/2024 11:27	09/11/2024 11:54	Meio ambiente - Vento	1
18424478	2	MUT - 15266	09/11/2024 11:27	09/11/2024 11:54	Meio ambiente - Vento	141
18424479	1	MUT - 15266	09/11/2024 12:29	09/11/2024 15:45	Meio ambiente - Vento	304
18424480	1	MUT - 15266	09/11/2024 14:35	09/11/2024 17:00	Meio ambiente - Vento	1
18424480	2	MUT - 15266	09/11/2024 14:35	09/11/2024 17:00	Meio ambiente - Vento	141
18421964	1	PRSU - 15239	08/11/2024 16:11	08/11/2024 18:06	Meio ambiente - Descarga Atmosférica	3
18552655	1	JBT - 16295	08/11/2024 16:11	08/11/2024 22:25	Meio ambiente - Descarga Atmosférica	2
18421965	1	JUAU - 17036	08/11/2024 16:14	08/11/2024 17:55	Meio ambiente - Descarga Atmosférica	11
18421965	2	JUAU - 17036	08/11/2024 16:14	08/11/2024 17:55	Meio ambiente - Descarga Atmosférica	1
18460995	1	PNV - 17094	08/11/2024 10:19	08/11/2024 16:43	Não classificada	190
18460995	2	PNV - 17094	08/11/2024 10:19	08/11/2024 16:43	Não classificada	6
18460995	3	PNV - 17094	08/11/2024 10:19	08/11/2024 16:43	Não classificada	20
18421861	1	PRSU - 15239	08/11/2024 16:15	08/11/2024 17:25	Meio ambiente - Descarga Atmosférica	1
18423925	1	IANU - 15651	08/11/2024 16:16	09/11/2024 14:10	Meio ambiente - Descarga Atmosférica	1
18422045	1	TOE - 15195	08/11/2024 16:20	08/11/2024 18:34	Não classificada	20
18422348	1	SQNU - 17078	08/11/2024 16:20	08/11/2024 21:07	Não classificada	1
18426914	1	UNIT - 17083	08/11/2024 16:21	10/11/2024 14:15	Meio ambiente - Descarga Atmosférica	1
18422078	1	NLAU - 17047	08/11/2024 16:22	08/11/2024 18:41	Meio ambiente - Descarga Atmosférica	12
18421936	1	PTC - 15235	08/11/2024 16:22	08/11/2024 17:42	Não classificada	13
18422046	1	SDEU - 17085	08/11/2024 16:21	08/11/2024 18:24	Meio ambiente - Vento	27
18425876	1	SDEU - 17085	08/11/2024 16:21	10/11/2024 08:11	Meio ambiente - Descarga Atmosférica	7
18422316	1	CMID - 17019	08/11/2024 16:21	08/11/2024 20:59	Meio ambiente - Árvore ou Vegetação	5
18423234	1	UNIT - 17083	08/11/2024 16:22	09/11/2024 10:27	Não classificada	4
18426408	1	CPG - 17017	08/11/2024 16:31	08/11/2024 18:52	Não classificada	1
18426408	2	CPG - 17017	08/11/2024 16:31	08/11/2024 18:52	Não classificada	202

18426408	3	CPG - 17017	08/11/2024 16:31	08/11/2024 20:16	Não classificada	142
18426408	4	CPG - 17017	08/11/2024 16:31	08/11/2024 21:36	Não classificada	252
18426408	5	CPG - 17017	08/11/2024 16:31	08/11/2024 22:55	Não classificada	106
18426408	6	CPG - 17017	08/11/2024 16:31	09/11/2024 14:08	Não classificada	7
18426409	1	CPG - 17017	08/11/2024 20:44	08/11/2024 21:01	Não classificada	1
18426409	2	CPG - 17017	08/11/2024 20:44	08/11/2024 21:01	Não classificada	344
18426410	1	CPG - 17017	09/11/2024 14:09	09/11/2024 14:47	Não classificada	1
18426410	2	CPG - 17017	09/11/2024 14:09	09/11/2024 14:47	Não classificada	702
18426410	3	CPG - 17017	09/11/2024 14:09	09/11/2024 16:52	Não classificada	7
18426411	1	CPG - 17017	10/11/2024 10:43	10/11/2024 11:29	Não classificada	106
18422392	1	SQNU - 17078	08/11/2024 16:23	08/11/2024 21:28	Não classificada	90
18421862	1	BHJT - 15126	08/11/2024 16:23	08/11/2024 17:20	Meio ambiente - Vento	53
18422317	1	ARID - 15104	08/11/2024 16:23	08/11/2024 20:52	Meio ambiente - Descarga Atmosférica	4
18422079	1	IOM - 15315	08/11/2024 16:25	08/11/2024 18:46	Não classificada	7
18422079	2	IOM - 15315	08/11/2024 16:25	08/11/2024 18:46	Não classificada	79
18422079	2	JQT - 16297	08/11/2024 16:25	08/11/2024 18:46	Não classificada	2
18425067	1	AFNU - 17015	08/11/2024 16:24	09/11/2024 18:49	Meio ambiente - Vento	1
18424093	2	MUT - 15266	08/11/2024 16:38	08/11/2024 20:39	Meio ambiente - Árvore ou Vegetação	82
18424093	3	MUT - 15266	08/11/2024 16:38	09/11/2024 11:04	Meio ambiente - Árvore ou Vegetação	8
18424093	4	MUT - 15266	08/11/2024 16:38	09/11/2024 11:04	Meio ambiente - Árvore ou Vegetação	261
18424093	5	MUT - 15266	08/11/2024 16:38	09/11/2024 14:20	Meio ambiente - Árvore ou Vegetação	3
18424095	3	MUT - 15266	09/11/2024 11:04	09/11/2024 11:16	Meio ambiente - Árvore ou Vegetação	82
18422200	1	RBSU - 16312	08/11/2024 16:28	08/11/2024 19:51	Meio ambiente - Descarga Atmosférica	21
18422968	1	UNIT - 17083	08/11/2024 16:28	09/11/2024 09:08	Meio ambiente - Árvore ou Vegetação	2
18421901	1	SQNU - 17078	08/11/2024 16:29	08/11/2024 17:30	Meio ambiente - Árvore ou Vegetação	4
18553727	1	RBSD - 15652	08/11/2024 16:29	08/11/2024 17:37	Meio ambiente - Descarga Atmosférica	190
18422106	1	CGAU - 15150	08/11/2024 16:29	08/11/2024 18:56	Não classificada	1
18423627	1	UHST - 16261	08/11/2024 16:29	09/11/2024 12:19	Não classificada	2
18421969	1	ARID - 15104	08/11/2024 16:39	08/11/2024 17:57	Meio ambiente - Descarga Atmosférica	1
18423717	1	DDI - 17027	09/11/2024 10:35	09/11/2024 12:55	Meio ambiente - Árvore ou Vegetação	15
18422657	1	VGAU - 17089	08/11/2024 16:43	08/11/2024 18:09	Meio ambiente - Árvore ou Vegetação	18
18422657	2	VGAU - 17089	08/11/2024 16:43	08/11/2024 19:50	Meio ambiente - Árvore ou Vegetação	18
18422657	3	VGAU - 17089	08/11/2024 16:43	08/11/2024 20:02	Meio ambiente - Árvore ou Vegetação	60
18422657	4	ELMU - 17088	08/11/2024 16:43	08/11/2024 21:58	Meio ambiente - Árvore ou Vegetação	149
18422657	5	ELMU - 17088	08/11/2024 16:43	08/11/2024 21:58	Meio ambiente - Árvore ou Vegetação	323
18422657	6	VGAU - 17089	08/11/2024 16:43	09/11/2024 00:34	Meio ambiente - Árvore ou Vegetação	42
18422657	7	VGAU - 17089	08/11/2024 16:43	09/11/2024 00:56	Meio ambiente - Árvore ou Vegetação	48
18422657	8	VGAU - 17089	08/11/2024 16:43	09/11/2024 00:56	Meio ambiente - Árvore ou Vegetação	1
18422657	9	VGAU - 17089	08/11/2024 16:43	09/11/2024 01:10	Meio ambiente - Árvore ou Vegetação	1
18422658	1	VGAU - 17089	08/11/2024 23:41	08/11/2024 23:56	Meio ambiente - Árvore ou Vegetação	96
18422659	1	ELMU - 17088	09/11/2024 01:21	09/11/2024 01:34	Meio ambiente - Árvore ou Vegetação	149
18422659	2	ELMU - 17088	09/11/2024 01:21	09/11/2024 01:34	Meio ambiente - Árvore ou Vegetação	323
18524026	1	IAD - 15331	08/11/2024 14:38	08/11/2024 17:23	Não classificada	9
18524026	2	IAD - 15331	08/11/2024 14:38	08/11/2024 17:23	Não classificada	1
18426003	1	MFED - 15276	08/11/2024 16:36	10/11/2024 09:06	Meio ambiente - Árvore ou Vegetação	2
18424481	1	SFIQ - 17065	08/11/2024 16:37	09/11/2024 15:53	Não classificada	1
18422569	1	BDPD - 15114	08/11/2024 16:38	08/11/2024 22:58	Meio ambiente - Vento	1
18422226	1	CMID - 17019	08/11/2024 16:37	08/11/2024 20:10	Meio ambiente - Descarga Atmosférica	10
18422147	1	SSP - 15199	08/11/2024 16:37	08/11/2024 19:21	Meio ambiente - Vento	1
18422080	1	SLN - 15206	08/11/2024 16:37	08/11/2024 18:39	Meio ambiente - Vento	1
18422061	1	ARID - 15104	08/11/2024 11:31	08/11/2024 18:39	Meio ambiente - Descarga Atmosférica	2
18422523	1	UNIT - 17083	08/11/2024 16:39	08/11/2024 21:49	Meio ambiente - Árvore ou Vegetação	1
18423602	1	PSP - 15233	08/11/2024 16:39	09/11/2024 12:09	Meio ambiente - Vento	5
18423739	1	PMSD - 17049	08/11/2024 16:39	09/11/2024 13:08	Não classificada	1
18423514	1	ITDD - 16294	08/11/2024 16:40	09/11/2024 11:42	Meio ambiente - Árvore ou Vegetação	2
18423514	2	ITDD - 16294	08/11/2024 16:40	09/11/2024 11:42	Meio ambiente - Árvore ou Vegetação	3
18423514	3	ITDD - 16294	08/11/2024 16:40	09/11/2024 11:42	Meio ambiente - Árvore ou Vegetação	123
18523930	1	ITDD - 16294	08/11/2024 16:46	09/11/2024 06:51	Meio ambiente - Vento	24
18422081	1	PTC - 15235	08/11/2024 16:43	08/11/2024 18:41	Meio ambiente - Descarga Atmosférica	1

18421857	1	CITU - 17022	08/11/2024 15:46	08/11/2024 17:22	Não classificada	486
18422124	1	RBSU - 16312	08/11/2024 16:45	08/11/2024 19:14	Meio ambiente - Vento	56
18422556	1	CPO - 17018	08/11/2024 16:46	08/11/2024 19:55	Meio ambiente - Vento	31
18424482	1	CMN - 16278	08/11/2024 16:46	09/11/2024 16:17	Meio ambiente - Descarga Atmosférica	1
18421864	1	ORPU - 17045	08/11/2024 16:47	08/11/2024 17:26	Não classificada	19
18422108	1	BHAD - 16267	08/11/2024 15:01	08/11/2024 18:04	Meio ambiente - Árvore ou Vegetação	66
18422108	2	BHAD - 16267	08/11/2024 15:01	08/11/2024 19:25	Meio ambiente - Árvore ou Vegetação	27
18422524	1	FRUD - 17059	08/11/2024 16:48	08/11/2024 22:34	Não classificada	16
18422369	1	PNV - 17094	08/11/2024 16:49	08/11/2024 21:11	Meio ambiente - Vento	21
18422202	1	JFAQ - 17081	08/11/2024 16:49	08/11/2024 19:51	Meio ambiente - Árvore ou Vegetação	1
18423236	1	LNT - 17035	08/11/2024 16:50	09/11/2024 10:36	Meio ambiente - Vento	9
18422264	1	PNV - 17094	08/11/2024 16:52	08/11/2024 20:36	Meio ambiente - Árvore ou Vegetação	22
18424096	1	DDI - 17027	08/11/2024 16:52	09/11/2024 14:32	Não classificada	1
18423927	1	PRRU - 15241	08/11/2024 16:52	09/11/2024 13:32	Meio ambiente - Descarga Atmosférica	2
18428430	1	AMN - 16264	08/11/2024 16:52	08/11/2024 20:12	Não classificada	1
18424758	1	ARID - 15104	08/11/2024 16:51	09/11/2024 17:11	Não classificada	3
18421972	1	PTC - 15235	08/11/2024 16:53	08/11/2024 18:06	Meio ambiente - Vento	1
18423288	1	UNIT - 17083	08/11/2024 16:53	09/11/2024 10:45	Meio ambiente - Descarga Atmosférica	1
18422182	1	BBI - 17033	08/11/2024 16:54	08/11/2024 19:43	Não classificada	6
18422853	1	LAVD - 17034	08/11/2024 16:54	09/11/2024 08:24	Meio ambiente - Árvore ou Vegetação	1
18519970	1	UNIT - 17083	08/11/2024 16:53	08/11/2024 17:46	Meio ambiente - Descarga Atmosférica	268
18421973	1	PIUD - 17054	08/11/2024 16:53	08/11/2024 18:05	Meio ambiente - Vento	56
18421973	2	PIUD - 17054	08/11/2024 16:53	08/11/2024 18:05	Meio ambiente - Vento	22
18421973	3	PIUD - 17054	08/11/2024 16:53	08/11/2024 18:05	Meio ambiente - Vento	4
18509230	1	IGRU - 17030	08/11/2024 16:57	08/11/2024 19:13	Meio ambiente - Vento	6
18509230	2	IGRU - 17030	08/11/2024 16:57	08/11/2024 19:13	Meio ambiente - Vento	156
18422557	1	MUT - 15266	08/11/2024 16:56	08/11/2024 22:42	Meio ambiente - Descarga Atmosférica	15
18421892	1	BDPD - 15114	08/11/2024 15:08	08/11/2024 17:36	Meio ambiente - Vento	12
18422416	1	PRTD - 17074	08/11/2024 16:59	08/11/2024 21:37	Meio ambiente - Descarga Atmosférica	56
18422416	2	PRTD - 17074	08/11/2024 16:59	08/11/2024 21:37	Meio ambiente - Descarga Atmosférica	7
18421939	1	BDPD - 15114	08/11/2024 16:59	08/11/2024 17:47	Meio ambiente - Descarga Atmosférica	69
18422183	1	UHSG - 15183	08/11/2024 17:00	08/11/2024 19:41	Não classificada	1
18424484	1	JDN - 16298	08/11/2024 16:59	09/11/2024 16:49	Meio ambiente - Árvore ou Vegetação	3
18536690	1	PSP - 15233	08/11/2024 17:01	08/11/2024 17:15	Meio ambiente - Vento	759
18536690	2	PSP - 15233	08/11/2024 17:01	08/11/2024 17:15	Meio ambiente - Vento	118
18536690	3	PSP - 15233	08/11/2024 17:01	08/11/2024 17:15	Meio ambiente - Vento	99
18536690	4	PSP - 15233	08/11/2024 17:01	08/11/2024 17:53	Meio ambiente - Vento	1339
18519781	1	JUAU - 17036	08/11/2024 17:03	09/11/2024 08:27	Não classificada	18
18422558	1	SRS - 17060	08/11/2024 14:28	08/11/2024 19:07	Meio ambiente - Vento	2
18422558	2	SRS - 17060	08/11/2024 14:28	08/11/2024 19:07	Meio ambiente - Vento	155
18422559	1	SRS - 17060	08/11/2024 17:38	08/11/2024 19:07	Meio ambiente - Vento	1
18421935	1	LPTU - 17032	08/11/2024 16:21	08/11/2024 17:44	Meio ambiente - Descarga Atmosférica	47
18422266	1	TCSU - 15196	08/11/2024 17:04	08/11/2024 20:36	Meio ambiente - Vento	1
18422825	1	SQNU - 17078	08/11/2024 17:05	09/11/2024 07:57	Não classificada	4
18426129	1	SFIQ - 17065	08/11/2024 17:04	10/11/2024 10:06	Meio ambiente - Árvore ou Vegetação	2
18422021	1	NVN - 15257	08/11/2024 17:11	08/11/2024 18:11	Não classificada	1
18481502	1	CAX - 15143	08/11/2024 17:11	08/11/2024 20:26	Meio ambiente - Descarga Atmosférica	97
18481502	2	CAX - 15143	08/11/2024 17:11	08/11/2024 20:26	Meio ambiente - Descarga Atmosférica	1
18481502	3	CAX - 15143	08/11/2024 17:11	08/11/2024 20:26	Meio ambiente - Descarga Atmosférica	62
18422170	1	FMA - 17055	08/11/2024 17:11	08/11/2024 19:31	Meio ambiente - Árvore ou Vegetação	1
18422600	1	SFIQ - 17065	08/11/2024 09:28	08/11/2024 23:33	Meio ambiente - Vento	9
18422600	2	SFIQ - 17065	08/11/2024 09:28	08/11/2024 23:33	Meio ambiente - Vento	3
18422110	1	RBSD - 15652	08/11/2024 17:14	08/11/2024 19:01	Meio ambiente - Vento	480
18424486	1	SFIQ - 17065	08/11/2024 17:14	09/11/2024 16:21	Não classificada	1
18483023	1	BHCL - 16271	08/11/2024 17:25	08/11/2024 18:43	Meio ambiente - Árvore ou Vegetação	11
18483023	2	BHCL - 16271	08/11/2024 17:25	08/11/2024 23:25	Meio ambiente - Árvore ou Vegetação	4
18422396	1	ARID - 15104	08/11/2024 17:15	08/11/2024 21:27	Meio ambiente - Descarga Atmosférica	35
18424928	1	VCS - 17093	08/11/2024 17:18	09/11/2024 18:14	Não classificada	8
18422928	1	PSOU - 15231	08/11/2024 17:20	09/11/2024 08:57	Meio ambiente - Vento	1

18423515	1	URAU - 17079	08/11/2024 08:47	08/11/2024 21:58	Não classificada	1
18423516	1	URAU - 17079	08/11/2024 18:17	08/11/2024 20:35	Não classificada	2
18423516	2	URAU - 17079	08/11/2024 18:17	08/11/2024 20:35	Não classificada	6
18423516	3	URAU - 17079	08/11/2024 18:17	08/11/2024 21:58	Não classificada	1
18423516	4	URAU - 17079	08/11/2024 18:17	09/11/2024 10:04	Não classificada	1
18423516	5	URAU - 17079	08/11/2024 18:17	09/11/2024 10:26	Não classificada	1
18423516	6	URAU - 17079	08/11/2024 18:17	09/11/2024 10:45	Não classificada	1
18423517	1	URAU - 17079	09/11/2024 11:20	09/11/2024 12:01	Não classificada	2
18423517	2	URAU - 17079	09/11/2024 11:20	09/11/2024 12:01	Não classificada	6
18422184	1	URAS - 16338	08/11/2024 17:21	08/11/2024 19:39	Não classificada	1
18422418	1	INPD - 15316	08/11/2024 17:23	08/11/2024 21:44	Não classificada	1
18422525	1	DVLD - 17023	08/11/2024 15:29	08/11/2024 21:44	Meio ambiente - Descarga Atmosférica	564
18422526	1	DVLD - 17023	08/11/2024 19:22	08/11/2024 21:44	Meio ambiente - Descarga Atmosférica	114
18422321	1	YAN - 15165	08/11/2024 17:24	08/11/2024 20:50	Não classificada	3
18423289	1	BHS - 17014	08/11/2024 15:27	08/11/2024 18:57	Não classificada	43
18423289	2	BHS - 17014	08/11/2024 15:27	09/11/2024 11:10	Não classificada	84
18422994	1	SFIQ - 17065	08/11/2024 17:37	09/11/2024 09:53	Meio ambiente - Vento	1
18422292	1	ENC - 15343	08/11/2024 15:20	08/11/2024 18:46	Meio ambiente - Árvore ou Vegetação	4
18422205	1	VGAU - 17089	08/11/2024 17:26	08/11/2024 19:58	Meio ambiente - Árvore ou Vegetação	450
18423018	1	ULAD - 15181	08/11/2024 17:26	09/11/2024 09:30	Meio ambiente - Vento	1
18422185	1	LJA - 15286	08/11/2024 17:27	08/11/2024 19:44	Não classificada	1
18422274	1	NVN - 15257	08/11/2024 17:27	08/11/2024 20:33	Não classificada	5
18422372	1	SGTU - 17062	08/11/2024 17:13	08/11/2024 19:52	Não classificada	2
18422373	1	SGTU - 17062	08/11/2024 18:23	08/11/2024 19:52	Não classificada	13
18422373	2	SGTU - 17062	08/11/2024 18:23	08/11/2024 19:52	Não classificada	4
18422083	1	NLAE - 16314	08/11/2024 17:30	08/11/2024 18:49	Meio ambiente - Vento	91
18422172	1	NERU - 17041	08/11/2024 17:30	08/11/2024 19:28	Não classificada	144
18423603	1	VCS - 17093	08/11/2024 17:31	09/11/2024 12:04	Meio ambiente - Descarga Atmosférica	2
18422186	1	NNE - 15262	08/11/2024 17:31	08/11/2024 19:42	Não classificada	4
18422206	1	IIGU - 15319	08/11/2024 17:31	08/11/2024 20:00	Não classificada	348
18422275	1	PMSD - 17049	08/11/2024 17:29	08/11/2024 20:33	Não classificada	2
18422802	1	VZEU - 17091	08/11/2024 17:35	09/11/2024 07:31	Não classificada	1
18422371	1	SRT - 16329	08/11/2024 17:34	08/11/2024 21:11	Meio ambiente - Vento	1
18422017	1	IBYD - 15327	08/11/2024 17:00	08/11/2024 18:22	Meio ambiente - Descarga Atmosférica	6
18421976	1	IBYD - 15327	08/11/2024 17:00	08/11/2024 18:07	Meio ambiente - Descarga Atmosférica	1
18422352	1	VZEU - 17091	08/11/2024 17:41	08/11/2024 21:01	Meio ambiente - Descarga Atmosférica	5
18422995	1	IGRU - 17030	08/11/2024 17:42	09/11/2024 09:18	Meio ambiente - Vento	1
18424488	1	AOR - 15102	08/11/2024 17:44	09/11/2024 16:21	Não classificada	1
18422458	1	IBTM - 16341	08/11/2024 15:20	08/11/2024 21:42	Meio ambiente - Descarga Atmosférica	235
18422459	1	BETQ - 16266	08/11/2024 20:58	08/11/2024 21:42	Meio ambiente - Descarga Atmosférica	7
18422459	1	IBTM - 16341	08/11/2024 20:58	08/11/2024 21:42	Meio ambiente - Descarga Atmosférica	443
18422208	1	PTC - 15235	08/11/2024 17:46	08/11/2024 19:50	Meio ambiente - Árvore ou Vegetação	1
18422293	1	PSAU - 16323	08/11/2024 17:47	08/11/2024 20:45	Não classificada	1
18424268	1	SFIQ - 17065	08/11/2024 17:47	09/11/2024 15:10	Não classificada	1
18422133	1	NOG - 15650	08/11/2024 17:48	08/11/2024 19:09	Meio ambiente - Descarga Atmosférica	1
18422527	1	CLS - 17077	08/11/2024 17:49	08/11/2024 22:34	Não classificada	1
18422037	1	TOTU - 17072	08/11/2024 12:36	08/11/2024 18:32	Não classificada	119
18423285	1	CAQU - 15142	08/11/2024 16:07	09/11/2024 10:44	Não classificada	15
18422456	1	ALSD - 17090	08/11/2024 17:51	08/11/2024 21:52	Meio ambiente - Descarga Atmosférica	2
18422211	1	BCAD - 15109	08/11/2024 17:52	08/11/2024 19:50	Meio ambiente - Descarga Atmosférica	223
18422209	1	FMA - 17055	08/11/2024 17:51	08/11/2024 19:53	Meio ambiente - Árvore ou Vegetação	1
18428124	1	BHS - 17014	08/11/2024 16:08	10/11/2024 18:00	Meio ambiente - Vento	1
18428125	1	BHS - 17014	10/11/2024 15:10	10/11/2024 18:00	Meio ambiente - Vento	47
18422240	1	PNV - 17094	08/11/2024 17:53	08/11/2024 20:17	Meio ambiente - Vento	135
18422261	1	JNUT - 17066	08/11/2024 16:09	08/11/2024 20:25	Meio ambiente - Descarga Atmosférica	107
18423296	1	MCLQ - 17040	08/11/2024 17:57	09/11/2024 10:43	Meio ambiente - Árvore ou Vegetação	1
18422295	1	SND - 15203	08/11/2024 17:56	08/11/2024 20:41	Não classificada	1
18422971	1	SLN - 15206	08/11/2024 17:58	09/11/2024 09:08	Meio ambiente - Árvore ou Vegetação	1
18422323	1	NOG - 15650	08/11/2024 18:22	08/11/2024 19:30	Meio ambiente - Árvore ou Vegetação	74

18422614	1	SFIQ - 17065	08/11/2024 18:08	08/11/2024 18:13	Meio ambiente - Árvore ou Vegetação	1
18422614	2	SFIQ - 17065	08/11/2024 18:08	08/11/2024 18:13	Meio ambiente - Árvore ou Vegetação	64
18422614	3	SFIQ - 17065	08/11/2024 18:08	08/11/2024 18:13	Meio ambiente - Árvore ou Vegetação	115
18422615	1	SFIQ - 17065	08/11/2024 18:13	09/11/2024 00:57	Meio ambiente - Árvore ou Vegetação	1
18422615	2	SFIQ - 17065	08/11/2024 18:13	09/11/2024 00:57	Meio ambiente - Árvore ou Vegetação	64
18422615	3	SFIQ - 17065	08/11/2024 18:13	09/11/2024 00:57	Meio ambiente - Árvore ou Vegetação	115
18422616	1	SGS - 16331	08/11/2024 16:15	08/11/2024 20:48	Meio ambiente - Árvore ou Vegetação	31
18422616	2	SGS - 16331	08/11/2024 16:15	08/11/2024 20:48	Meio ambiente - Árvore ou Vegetação	69
18422616	3	SGS - 16331	08/11/2024 16:15	08/11/2024 20:48	Meio ambiente - Árvore ou Vegetação	27
18424269	1	CPO - 17018	08/11/2024 18:04	09/11/2024 15:34	Não classificada	3
18422189	1	URAT - 17075	08/11/2024 18:04	08/11/2024 19:39	Não classificada	57
18423438	1	UNIT - 17083	08/11/2024 18:04	09/11/2024 11:33	Meio ambiente - Descarga Atmosférica	1
18428680	1	UNIT - 17083	08/11/2024 18:04	11/11/2024 10:27	Meio ambiente - Árvore ou Vegetação	1
18487147	3	SDED - 15215	08/11/2024 18:07	08/11/2024 18:32	Não classificada	45
18487147	4	SDED - 15215	08/11/2024 18:07	08/11/2024 18:32	Não classificada	267
18487147	5	SDED - 15215	08/11/2024 18:07	08/11/2024 18:32	Não classificada	21
18487147	6	SDED - 15215	08/11/2024 18:07	08/11/2024 18:32	Não classificada	197
18487147	7	SDED - 15215	08/11/2024 18:07	08/11/2024 18:32	Não classificada	1
18423020	1	MIB - 15274	08/11/2024 18:06	09/11/2024 09:38	Meio ambiente - Árvore ou Vegetação	1
18423020	2	MIB - 15274	08/11/2024 18:06	09/11/2024 09:38	Meio ambiente - Árvore ou Vegetação	2
18422613	1	PSP - 15233	08/11/2024 18:05	09/11/2024 00:10	Não classificada	51
18422613	2	PSP - 15233	08/11/2024 18:05	09/11/2024 00:10	Não classificada	58
18422689	1	DVLD - 17023	08/11/2024 18:05	09/11/2024 03:37	Não classificada	1
18423740	1	PSP - 15233	08/11/2024 18:06	09/11/2024 13:05	Meio ambiente - Vento	22
18422873	1	UNIT - 17083	08/11/2024 18:07	09/11/2024 08:29	Meio ambiente - Descarga Atmosférica	1
18422244	1	JFAU - 17086	08/11/2024 18:08	08/11/2024 20:14	Meio ambiente - Descarga Atmosférica	73
18422276	1	CNLU - 15164	08/11/2024 18:11	08/11/2024 20:25	Meio ambiente - Descarga Atmosférica	144
18422419	1	ARID - 15104	08/11/2024 18:10	08/11/2024 21:40	Meio ambiente - Descarga Atmosférica	19
18422229	1	ULAN - 16340	08/11/2024 18:12	08/11/2024 20:03	Não classificada	64
18422397	1	BOED - 15137	08/11/2024 17:38	08/11/2024 21:25	Meio ambiente - Árvore ou Vegetação	1
18422420	1	IUAU - 17031	08/11/2024 18:14	08/11/2024 21:34	Meio ambiente - Vento	1
18422156	1	AXAU - 17076	08/11/2024 18:14	08/11/2024 19:19	Meio ambiente - Descarga Atmosférica	1
18424271	1	SDED - 15215	08/11/2024 18:20	09/11/2024 15:32	Meio ambiente - Descarga Atmosférica	5
18422192	1	JFAD - 16300	08/11/2024 18:21	08/11/2024 19:49	Não classificada	65
18423350	1	CCHU - 15145	08/11/2024 18:22	09/11/2024 10:53	Não classificada	1
18422624	1	BDPD - 15114	08/11/2024 18:26	08/11/2024 23:57	Meio ambiente - Descarga Atmosférica	69
18423074	1	SDED - 15215	08/11/2024 18:24	09/11/2024 09:52	Meio ambiente - Descarga Atmosférica	2
18476361	1	UNIT - 17083	08/11/2024 18:24	09/11/2024 12:24	Meio ambiente - Árvore ou Vegetação	3
18425497	1	SDEU - 17085	08/11/2024 18:23	09/11/2024 22:23	Não classificada	8
18422464	1	SQNU - 17078	08/11/2024 18:24	08/11/2024 22:06	Não classificada	1
18422463	1	ANAD - 15101	08/11/2024 18:24	08/11/2024 22:00	Não classificada	7
18422931	1	MFED - 15276	08/11/2024 18:23	09/11/2024 09:00	Meio ambiente - Vento	18
18422677	1	SGTU - 17062	08/11/2024 16:44	08/11/2024 19:27	Meio ambiente - Árvore ou Vegetação	6
18487149	1	SDED - 15215	08/11/2024 18:23	08/11/2024 18:33	Não classificada	1965
18487149	2	SDED - 15215	08/11/2024 18:23	08/11/2024 18:33	Não classificada	181
18487149	3	SDED - 15215	08/11/2024 18:23	08/11/2024 18:33	Não classificada	1
18422421	1	CEL - 15147	08/11/2024 18:23	08/11/2024 21:38	Meio ambiente - Descarga Atmosférica	1
18422297	1	JNUT - 17066	08/11/2024 18:27	08/11/2024 20:45	Meio ambiente - Descarga Atmosférica	1
18422875	1	SFIQ - 17065	08/11/2024 18:27	09/11/2024 08:38	Meio ambiente - Árvore ou Vegetação	13
18422841	1	CMID - 17019	08/11/2024 18:26	09/11/2024 08:07	Meio ambiente - Descarga Atmosférica	1
18428683	1	PMSU - 17092	08/11/2024 18:27	09/11/2024 15:14	Meio ambiente - Descarga Atmosférica	1
18422125	1	UHTM - 15182	08/11/2024 16:46	08/11/2024 19:11	Não classificada	1
18422465	1	VZEU - 17091	08/11/2024 18:28	08/11/2024 21:50	Meio ambiente - Árvore ou Vegetação	1
18422231	1	GVSD - 17070	08/11/2024 18:28	08/11/2024 20:02	Não classificada	3
18422857	1	IBAD - 17028	08/11/2024 18:29	09/11/2024 08:15	Não classificada	2
18422422	1	FRUD - 17059	08/11/2024 18:29	08/11/2024 21:38	Não classificada	23
18423520	1	SGS - 16331	08/11/2024 18:31	09/11/2024 11:46	Meio ambiente - Árvore ou Vegetação	7
18425964	1	BRDD - 17067	08/11/2024 18:31	10/11/2024 08:55	Meio ambiente - Descarga Atmosférica	1
18424491	1	SFIQ - 17065	08/11/2024 18:34	09/11/2024 16:11	Não classificada	7

18422593	1	AXAU - 17076	08/11/2024 18:34	08/11/2024 23:23	Meio ambiente - Vento	106
18422466	1	SRT - 16329	08/11/2024 18:37	08/11/2024 21:49	Meio ambiente - Vento	5
18422996	1	INPD - 15316	08/11/2024 18:37	09/11/2024 09:18	Meio ambiente - Árvore ou Vegetação	2
18423401	1	SDED - 15215	08/11/2024 18:29	09/11/2024 11:13	Meio ambiente - Descarga Atmosférica	1
18536500	1	AETD - 17009	08/11/2024 16:16	08/11/2024 20:37	Meio ambiente - Vento	64
18536500	2	AETD - 17009	08/11/2024 16:16	09/11/2024 07:01	Meio ambiente - Vento	107
18536500	3	AETD - 17009	08/11/2024 16:16	09/11/2024 07:01	Meio ambiente - Vento	5
18536500	4	AETD - 17009	08/11/2024 16:16	10/11/2024 00:14	Meio ambiente - Vento	1
18536500	5	AETD - 17009	08/11/2024 16:16	10/11/2024 00:14	Meio ambiente - Vento	18
18536500	6	AETD - 17009	08/11/2024 16:16	10/11/2024 00:14	Meio ambiente - Vento	21
18536501	1	AETD - 17009	09/11/2024 08:02	10/11/2024 00:14	Meio ambiente - Vento	49
18536501	2	AETD - 17009	09/11/2024 08:02	10/11/2024 22:29	Meio ambiente - Vento	58
18536501	3	AETD - 17009	09/11/2024 08:02	10/11/2024 22:29	Meio ambiente - Vento	5
18536502	1	AETD - 17009	09/11/2024 08:16	09/11/2024 13:05	Meio ambiente - Vento	180
18536502	2	AETD - 17009	09/11/2024 08:16	09/11/2024 15:49	Meio ambiente - Vento	178
18536502	3	AETD - 17009	09/11/2024 08:16	09/11/2024 15:49	Meio ambiente - Vento	7
18536504	1	AETD - 17009	09/11/2024 14:55	09/11/2024 15:49	Meio ambiente - Vento	78
18536505	1	AETD - 17009	09/11/2024 18:03	09/11/2024 20:49	Meio ambiente - Vento	64
18536506	1	AETD - 17009	10/11/2024 14:05	10/11/2024 22:29	Meio ambiente - Vento	1
18536506	2	AETD - 17009	10/11/2024 14:05	10/11/2024 22:29	Meio ambiente - Vento	67
18536506	3	AETD - 17009	10/11/2024 14:05	10/11/2024 22:29	Meio ambiente - Vento	21
18536507	1	AETD - 17009	10/11/2024 17:42	10/11/2024 17:58	Meio ambiente - Vento	64
18423718	1	MCLD - 15278	08/11/2024 17:16	08/11/2024 19:52	Meio ambiente - Árvore ou Vegetação	3
18423718	2	MCLD - 15278	08/11/2024 17:16	09/11/2024 12:40	Meio ambiente - Árvore ou Vegetação	3
18423021	1	IUAU - 17031	08/11/2024 18:40	09/11/2024 09:37	Meio ambiente - Vento	1
18423351	1	URAU - 17079	08/11/2024 18:41	09/11/2024 10:59	Meio ambiente - Árvore ou Vegetação	16
18425440	1	LBD - 16305	08/11/2024 12:25	09/11/2024 16:30	Meio ambiente - Árvore ou Vegetação	9
18424492	1	SDED - 15215	08/11/2024 18:43	09/11/2024 15:54	Meio ambiente - Descarga Atmosférica	3
18422177	1	BHPM - 16275	08/11/2024 18:42	08/11/2024 19:38	Meio ambiente - Vento	58
18422532	1	ITDD - 16294	08/11/2024 14:37	08/11/2024 20:15	Meio ambiente - Árvore ou Vegetação	4
18422533	1	ITDD - 16294	08/11/2024 14:55	08/11/2024 20:21	Meio ambiente - Árvore ou Vegetação	179
18422534	1	ITDD - 16294	08/11/2024 20:54	08/11/2024 21:32	Meio ambiente - Árvore ou Vegetação	189
18422195	1	ARID - 15104	08/11/2024 18:44	08/11/2024 19:43	Meio ambiente - Descarga Atmosférica	1
18423143	1	NPO - 15258	08/11/2024 18:44	09/11/2024 10:14	Meio ambiente - Descarga Atmosférica	10
18425179	1	SDEU - 17085	08/11/2024 18:49	09/11/2024 19:44	Meio ambiente - Descarga Atmosférica	1
18422764	1	SLN - 15206	08/11/2024 18:48	09/11/2024 07:27	Não classificada	1
18422531	1	JTAD - 15295	08/11/2024 18:50	08/11/2024 22:29	Meio ambiente - Descarga Atmosférica	5
18424929	1	PSP - 15233	08/11/2024 08:58	09/11/2024 15:11	Meio ambiente - Árvore ou Vegetação	24
18424930	1	PSP - 15233	08/11/2024 19:29	08/11/2024 20:22	Meio ambiente - Árvore ou Vegetação	67
18424931	1	PSP - 15233	09/11/2024 12:17	09/11/2024 15:10	Meio ambiente - Árvore ou Vegetação	67
18423023	1	IBAD - 17028	08/11/2024 18:52	09/11/2024 09:37	Meio ambiente - Descarga Atmosférica	2
18422765	1	PTE - 17056	08/11/2024 18:54	09/11/2024 07:27	Não classificada	1
18424272	1	YAN - 15165	08/11/2024 18:55	09/11/2024 15:30	Meio ambiente - Vento	3
18423843	1	URAT - 17075	08/11/2024 16:17	09/11/2024 13:01	Meio ambiente - Árvore ou Vegetação	139
18423439	1	PSP - 15233	08/11/2024 19:03	09/11/2024 11:26	Meio ambiente - Vento	8
18422402	1	LJA - 15286	08/11/2024 19:04	08/11/2024 21:28	Não classificada	1
18422932	1	LAVD - 17034	08/11/2024 19:05	09/11/2024 09:01	Meio ambiente - Vento	1
18422174	1	ANAD - 15101	08/11/2024 17:47	08/11/2024 19:35	Não classificada	3
18422174	2	ANAD - 15101	08/11/2024 17:47	08/11/2024 19:35	Não classificada	188
18423192	1	VGAD - 17087	08/11/2024 19:08	09/11/2024 10:17	Meio ambiente - Árvore ou Vegetação	1
18423237	1	DSV - 16286	08/11/2024 19:07	09/11/2024 10:26	Meio ambiente - Descarga Atmosférica	1
18422570	1	PMSD - 17049	08/11/2024 19:09	08/11/2024 22:53	Meio ambiente - Descarga Atmosférica	1
18422571	1	PSAU - 16323	08/11/2024 19:09	08/11/2024 22:51	Não classificada	12
18422629	1	UNIT - 17083	08/11/2024 19:11	08/11/2024 23:29	Não classificada	15
18424497	1	CPG - 17017	08/11/2024 19:10	09/11/2024 15:49	Meio ambiente - Vento	2
18422572	1	PIUD - 17054	08/11/2024 19:10	08/11/2024 22:58	Meio ambiente - Árvore ou Vegetação	6
18422536	1	CVED - 17064	08/11/2024 19:12	08/11/2024 22:38	Meio ambiente - Vento	1
18422538	1	SUI - 17069	08/11/2024 15:25	08/11/2024 21:17	Meio ambiente - Árvore ou Vegetação	1
18422538	2	SUI - 17069	08/11/2024 15:25	08/11/2024 21:17	Meio ambiente - Árvore ou Vegetação	45

18423349	1	CNLU - 15164	08/11/2024 17:45	09/11/2024 11:01	Não classificada	59
18422723	1	SALU - 15217	08/11/2024 19:17	09/11/2024 07:18	Meio ambiente - Vento	44
18422723	2	SALU - 15217	08/11/2024 19:17	09/11/2024 07:18	Meio ambiente - Vento	9
18422805	1	MAL - 15281	08/11/2024 19:17	09/11/2024 07:51	Meio ambiente - Vento	17
18422826	1	CEL - 15147	08/11/2024 19:16	09/11/2024 07:58	Meio ambiente - Descarga Atmosférica	4
18422403	1	DDI - 17027	08/11/2024 19:18	08/11/2024 21:31	Meio ambiente - Descarga Atmosférica	1
18501235	1	SDEU - 17085	08/11/2024 13:43	09/11/2024 00:04	Meio ambiente - Árvore ou Vegetação	102
18501236	1	SDEU - 17085	09/11/2024 00:05	09/11/2024 16:20	Meio ambiente - Árvore ou Vegetação	5
18501237	1	SDEU - 17085	09/11/2024 14:00	09/11/2024 16:20	Meio ambiente - Árvore ou Vegetação	97
18422234	1	MCLQ - 17040	08/11/2024 19:29	08/11/2024 19:34	Não classificada	54
18422234	2	MCLQ - 17040	08/11/2024 19:29	08/11/2024 19:34	Não classificada	53
18422234	3	MCLQ - 17040	08/11/2024 19:29	08/11/2024 19:34	Não classificada	69
18422234	4	MCLQ - 17040	08/11/2024 19:29	08/11/2024 19:34	Não classificada	4
18427382	1	STV - 17063	08/11/2024 08:49	08/11/2024 20:17	Meio ambiente - Árvore ou Vegetação	4
18427382	2	STV - 17063	08/11/2024 08:49	08/11/2024 20:17	Meio ambiente - Árvore ou Vegetação	5
18427382	3	STV - 17063	08/11/2024 08:49	10/11/2024 15:10	Meio ambiente - Árvore ou Vegetação	2
18422427	1	BBI - 17033	08/11/2024 19:22	08/11/2024 21:41	Não classificada	4
18422562	1	YAN - 15165	08/11/2024 19:21	08/11/2024 22:43	Não classificada	62
18541003	1	PRRU - 15241	08/11/2024 19:33	08/11/2024 19:45	Meio ambiente - Árvore ou Vegetação	23
18541003	3	PRRU - 15241	08/11/2024 19:33	08/11/2024 19:45	Meio ambiente - Árvore ou Vegetação	62
18541003	4	PRRU - 15241	08/11/2024 19:33	08/11/2024 19:45	Meio ambiente - Árvore ou Vegetação	6
18541003	5	PRRU - 15241	08/11/2024 19:33	09/11/2024 10:28	Meio ambiente - Árvore ou Vegetação	7
18541003	6	MCLQ - 17040	08/11/2024 19:33	09/11/2024 14:24	Meio ambiente - Árvore ou Vegetação	1
18541003	6	PRRU - 15241	08/11/2024 19:33	09/11/2024 14:24	Meio ambiente - Árvore ou Vegetação	10
18541004	1	PRRU - 15241	09/11/2024 11:21	09/11/2024 11:37	Meio ambiente - Árvore ou Vegetação	7
18541005	1	PRRU - 15241	09/11/2024 14:14	09/11/2024 14:24	Meio ambiente - Árvore ou Vegetação	7
18422472	1	IGRU - 17030	08/11/2024 19:24	08/11/2024 21:52	Meio ambiente - Vento	6
18422472	2	IGRU - 17030	08/11/2024 19:24	08/11/2024 21:52	Meio ambiente - Vento	156
18422475	1	LUZU - 15284	08/11/2024 15:16	08/11/2024 21:55	Meio ambiente - Árvore ou Vegetação	1
18422476	1	LUZU - 15284	08/11/2024 19:47	08/11/2024 21:55	Meio ambiente - Árvore ou Vegetação	6
18422474	1	CICM - 15151	08/11/2024 19:26	08/11/2024 21:52	Meio ambiente - Descarga Atmosférica	35
18424500	1	SDEU - 17085	08/11/2024 19:27	09/11/2024 16:42	Meio ambiente - Descarga Atmosférica	4
18422842	1	MUT - 15266	08/11/2024 19:28	09/11/2024 08:09	Meio ambiente - Vento	34
18422703	1	LAVD - 17034	08/11/2024 19:29	09/11/2024 06:48	Meio ambiente - Vento	2
18423689	1	PTID - 17052	08/11/2024 14:27	09/11/2024 13:03	Não classificada	200
18423689	2	PTID - 17052	08/11/2024 14:27	09/11/2024 13:03	Não classificada	3
18423689	3	PTID - 17052	08/11/2024 14:27	09/11/2024 13:03	Não classificada	173
18423689	4	PTID - 17052	08/11/2024 14:27	09/11/2024 13:03	Não classificada	3
18425500	1	IGRU - 17030	08/11/2024 16:19	09/11/2024 18:13	Meio ambiente - Árvore ou Vegetação	55
18422429	1	AFNU - 17015	08/11/2024 19:33	08/11/2024 21:37	Meio ambiente - Vento	65
18427383	1	SDED - 15215	08/11/2024 19:34	10/11/2024 16:42	Meio ambiente - Descarga Atmosférica	1
18423353	1	JNUT - 17066	08/11/2024 19:34	09/11/2024 08:22	Não classificada	7
18422724	1	BCAD - 15109	08/11/2024 19:36	09/11/2024 07:09	Meio ambiente - Descarga Atmosférica	5
18423404	1	UNIT - 17083	08/11/2024 19:37	09/11/2024 11:23	Meio ambiente - Descarga Atmosférica	1
18422564	1	CRL - 15354	08/11/2024 15:46	08/11/2024 22:08	Não classificada	8
18422564	2	CRL - 15354	08/11/2024 15:46	08/11/2024 22:08	Não classificada	3
18423794	1	ULAE - 15180	08/11/2024 19:38	09/11/2024 13:15	Meio ambiente - Vento	16
18423057	1	MDI - 16307	08/11/2024 19:41	09/11/2024 09:42	Meio ambiente - Descarga Atmosférica	91
18426493	1	SGS - 16331	08/11/2024 19:36	10/11/2024 11:56	Não classificada	1
18422495	1	IUAU - 17031	08/11/2024 19:44	08/11/2024 22:17	Meio ambiente - Árvore ou Vegetação	1
18422443	1	SFIQ - 17065	08/11/2024 14:50	08/11/2024 21:48	Não classificada	38
18422415	1	SFIQ - 17065	08/11/2024 16:26	08/11/2024 21:40	Não classificada	36
18422393	1	SFIQ - 17065	08/11/2024 16:38	08/11/2024 21:31	Não classificada	28
18422460	1	SFIQ - 17065	08/11/2024 18:07	08/11/2024 21:55	Não classificada	31
18422405	1	GHE - 17029	08/11/2024 19:48	08/11/2024 21:31	Meio ambiente - Árvore ou Vegetação	4
18424107	1	SFIQ - 17065	08/11/2024 19:49	09/11/2024 14:42	Meio ambiente - Árvore ou Vegetação	1
18424273	1	CAX - 15143	08/11/2024 19:50	09/11/2024 15:46	Meio ambiente - Descarga Atmosférica	4
18422235	1	PBD - 16324	08/11/2024 19:38	08/11/2024 20:35	Meio ambiente - Árvore ou Vegetação	4
18422331	1	CRDT - 15356	08/11/2024 19:55	08/11/2024 20:52	Meio ambiente - Descarga Atmosférica	24

18422972	1	BRDD - 17067	08/11/2024 19:56	09/11/2024 09:09	Meio ambiente - Descarga Atmosférica	3
18423302	1	VZPU - 15169	08/11/2024 19:56	09/11/2024 10:49	Meio ambiente - Descarga Atmosférica	6
18422633	1	CRL - 15354	08/11/2024 19:59	09/11/2024 00:21	Não classificada	6
18422594	1	CRL - 15354	08/11/2024 19:59	08/11/2024 23:14	Meio ambiente - Árvore ou Vegetação	1
18422687	1	TSPU - 15193	08/11/2024 17:25	09/11/2024 02:52	Não classificada	12
18423521	1	NNE - 15262	08/11/2024 20:01	09/11/2024 08:54	Não classificada	1
18422380	1	AOR - 15102	08/11/2024 20:03	08/11/2024 21:11	Meio ambiente - Vento	1
18422936	1	ILIU - 16291	08/11/2024 20:01	09/11/2024 09:00	Meio ambiente - Descarga Atmosférica	1
18423440	1	PIUD - 17054	08/11/2024 19:10	09/11/2024 11:30	Meio ambiente - Descarga Atmosférica	1
18422539	1	NLAU - 17047	08/11/2024 20:07	08/11/2024 22:38	Meio ambiente - Vento	52
18424759	1	URAT - 17075	08/11/2024 20:08	09/11/2024 17:12	Meio ambiente - Descarga Atmosférica	1
18431339	1	BRDD - 17067	08/11/2024 17:13	11/11/2024 17:30	Meio ambiente - Árvore ou Vegetação	1
18431340	1	BRDD - 17067	10/11/2024 14:22	10/11/2024 17:07	Meio ambiente - Árvore ou Vegetação	3
18431341	1	BRDD - 17067	10/11/2024 15:50	10/11/2024 16:54	Meio ambiente - Árvore ou Vegetação	3
18422637	1	ULAE - 15180	08/11/2024 20:12	08/11/2024 23:33	Não classificada	1
18422236	1	PRRU - 15241	08/11/2024 20:20	08/11/2024 20:29	Não classificada	8
18422236	2	PRRU - 15241	08/11/2024 20:20	08/11/2024 20:29	Não classificada	2
18422236	3	PRRU - 15241	08/11/2024 20:20	08/11/2024 20:29	Não classificada	111
18422236	4	PRRU - 15241	08/11/2024 20:20	08/11/2024 20:29	Não classificada	467
18422236	5	PRRU - 15241	08/11/2024 20:20	08/11/2024 20:29	Não classificada	156
18422584	1	SGTU - 17062	08/11/2024 20:17	08/11/2024 23:04	Meio ambiente - Descarga Atmosférica	1
18422905	1	SFIQ - 17065	08/11/2024 20:20	09/11/2024 08:50	Meio ambiente - Árvore ou Vegetação	17
18423146	1	PSAU - 16323	08/11/2024 20:19	09/11/2024 10:10	Não classificada	34
18422382	1	JFAO - 16302	08/11/2024 20:30	08/11/2024 20:59	Meio ambiente - Vento	1839
18427517	1	CNLU - 15164	08/11/2024 20:24	10/11/2024 17:09	Meio ambiente - Árvore ou Vegetação	3
18422638	1	ENC - 15343	08/11/2024 20:24	08/11/2024 23:26	Não classificada	2
18422827	1	SLN - 15206	08/11/2024 20:24	09/11/2024 08:00	Não classificada	13
18422484	1	IPC - 15314	08/11/2024 20:25	08/11/2024 21:49	Meio ambiente - Descarga Atmosférica	1
18422381	1	RSP - 15220	08/11/2024 20:26	08/11/2024 21:20	Não classificada	1
18423442	1	CTR - 15351	08/11/2024 20:25	09/11/2024 11:29	Meio ambiente - Vento	1
18425441	1	PRTU - 17057	08/11/2024 20:36	08/11/2024 23:05	Meio ambiente - Árvore ou Vegetação	2
18425441	2	PRTU - 17057	08/11/2024 20:36	08/11/2024 23:05	Meio ambiente - Árvore ou Vegetação	26
18425441	3	PRTU - 17057	08/11/2024 20:36	08/11/2024 23:05	Meio ambiente - Árvore ou Vegetação	1
18425441	4	PRTU - 17057	08/11/2024 20:36	09/11/2024 07:44	Meio ambiente - Árvore ou Vegetação	4
18425441	5	PRTU - 17057	08/11/2024 20:36	09/11/2024 07:44	Meio ambiente - Árvore ou Vegetação	3
18425441	7	PRTU - 17057	08/11/2024 20:36	09/11/2024 17:10	Meio ambiente - Árvore ou Vegetação	1
18425441	8	PRTU - 17057	08/11/2024 20:36	09/11/2024 17:10	Meio ambiente - Árvore ou Vegetação	5
18425442	1	PRTU - 17057	09/11/2024 09:43	09/11/2024 09:49	Meio ambiente - Árvore ou Vegetação	2
18425442	2	PRTU - 17057	09/11/2024 09:43	09/11/2024 09:49	Meio ambiente - Árvore ou Vegetação	30
18425442	3	PRTU - 17057	09/11/2024 09:43	09/11/2024 09:49	Meio ambiente - Árvore ou Vegetação	4
18422595	1	BETC - 15115	08/11/2024 20:27	08/11/2024 23:23	Meio ambiente - Vento	39
18422486	1	PMSD - 17049	08/11/2024 20:31	08/11/2024 21:46	Meio ambiente - Árvore ou Vegetação	25
18422661	1	JMLT - 15301	08/11/2024 20:30	09/11/2024 01:08	Meio ambiente - Vento	114
18422844	1	CLUU - 17025	08/11/2024 20:34	09/11/2024 08:15	Meio ambiente - Árvore ou Vegetação	1
18481024	4	PRSU - 15239	08/11/2024 20:36	08/11/2024 22:26	Meio ambiente - Vento	545
18481024	5	PRSU - 15239	08/11/2024 20:36	08/11/2024 22:26	Meio ambiente - Vento	87
18481024	6	PRSU - 15239	08/11/2024 20:36	08/11/2024 22:26	Meio ambiente - Vento	119
18481024	7	PRSU - 15239	08/11/2024 20:36	08/11/2024 22:57	Meio ambiente - Vento	1
18481024	8	PRSU - 15239	08/11/2024 20:36	09/11/2024 00:00	Meio ambiente - Vento	29
18481025	1	PRSU - 15239	08/11/2024 23:00	09/11/2024 11:15	Meio ambiente - Vento	1
18425323	1	CEL - 15147	08/11/2024 16:35	08/11/2024 22:37	Não classificada	5
18425323	2	CEL - 15147	08/11/2024 16:35	09/11/2024 15:52	Não classificada	12
18422434	1	SGTU - 17062	08/11/2024 20:35	08/11/2024 21:36	Meio ambiente - Descarga Atmosférica	3
18422998	1	MCLQ - 17040	08/11/2024 20:43	09/11/2024 09:24	Meio ambiente - Descarga Atmosférica	79
18422487	1	CISL - 16282	08/11/2024 20:43	08/11/2024 22:03	Meio ambiente - Vento	87
18422692	1	SFIQ - 17065	08/11/2024 16:18	09/11/2024 05:58	Não classificada	1
18422692	2	SFIQ - 17065	08/11/2024 16:18	09/11/2024 05:58	Não classificada	49
18422692	3	SFIQ - 17065	08/11/2024 16:18	09/11/2024 05:58	Não classificada	27
18422970	1	NPO - 15258	08/11/2024 17:13	09/11/2024 09:04	Meio ambiente - Vento	1

18422609	1	NPO - 15258	08/11/2024 17:17	09/11/2024 00:14	Meio ambiente - Descarga Atmosférica	5
18422609	2	NPO - 15258	08/11/2024 17:17	09/11/2024 00:14	Meio ambiente - Descarga Atmosférica	6
18422660	1	NPO - 15258	08/11/2024 17:27	09/11/2024 00:54	Meio ambiente - Descarga Atmosférica	15
18423019	1	NPO - 15258	08/11/2024 17:27	09/11/2024 09:32	Meio ambiente - Vento	1
18422902	1	NPO - 15258	08/11/2024 19:09	09/11/2024 08:36	Não classificada	1
18476623	1	TCSD - 16336	08/11/2024 20:52	08/11/2024 21:04	Meio ambiente - Vento	2827
18476623	1	VGAU - 17089	08/11/2024 20:52	08/11/2024 21:04	Meio ambiente - Vento	46
18476623	2	TCSD - 16336	08/11/2024 20:52	08/11/2024 23:02	Meio ambiente - Vento	4
18476623	3	TCSD - 16336	08/11/2024 20:52	08/11/2024 23:02	Meio ambiente - Vento	9
18476623	4	TCSD - 16336	08/11/2024 20:52	08/11/2024 23:02	Meio ambiente - Vento	278
18476623	5	TCSD - 16336	08/11/2024 20:52	08/11/2024 23:57	Meio ambiente - Vento	2
18476623	6	TCSD - 16336	08/11/2024 20:52	08/11/2024 23:57	Meio ambiente - Vento	361
18476623	6	VGAU - 17089	08/11/2024 20:52	08/11/2024 23:57	Meio ambiente - Vento	13
18476623	7	TCSD - 16336	08/11/2024 20:52	08/11/2024 23:57	Meio ambiente - Vento	8
18476623	8	TCSD - 16336	08/11/2024 20:52	08/11/2024 23:57	Meio ambiente - Vento	21
18476623	9	TCSD - 16336	08/11/2024 20:52	09/11/2024 01:37	Meio ambiente - Vento	15
18476623	10	TCSD - 16336	08/11/2024 20:52	09/11/2024 08:06	Meio ambiente - Vento	42
18476623	11	VGAU - 17089	08/11/2024 20:52	09/11/2024 11:40	Meio ambiente - Vento	40
18476623	12	TCSD - 16336	08/11/2024 20:52	09/11/2024 11:40	Meio ambiente - Vento	5
18476623	12	VGAU - 17089	08/11/2024 20:52	09/11/2024 11:40	Meio ambiente - Vento	6
18476623	13	TCSD - 16336	08/11/2024 20:52	09/11/2024 11:40	Meio ambiente - Vento	1
18476623	14	VGAU - 17089	08/11/2024 20:52	10/11/2024 15:00	Meio ambiente - Vento	51
18476623	15	VGAU - 17089	08/11/2024 20:52	10/11/2024 15:00	Meio ambiente - Vento	2
18476623	16	VGAU - 17089	08/11/2024 20:52	10/11/2024 17:07	Meio ambiente - Vento	72
18476623	17	VGAU - 17089	08/11/2024 20:52	10/11/2024 17:07	Meio ambiente - Vento	40
18476624	1	TCSD - 16336	09/11/2024 00:55	09/11/2024 01:22	Meio ambiente - Vento	4
18476624	2	TCSD - 16336	09/11/2024 00:55	09/11/2024 01:22	Meio ambiente - Vento	9
18476624	3	TCSD - 16336	09/11/2024 00:55	09/11/2024 01:22	Meio ambiente - Vento	278
18476625	1	TCSD - 16336	09/11/2024 08:47	09/11/2024 09:04	Meio ambiente - Vento	15
18476626	1	VGAU - 17089	09/11/2024 13:08	09/11/2024 15:01	Meio ambiente - Vento	253
18476626	2	VGAU - 17089	09/11/2024 13:08	09/11/2024 15:01	Meio ambiente - Vento	1
18422900	1	MOO - 17039	08/11/2024 17:29	09/11/2024 08:46	Meio ambiente - Árvore ou Vegetação	14
18422498	1	JFAO - 16302	08/11/2024 20:55	08/11/2024 22:12	Meio ambiente - Descarga Atmosférica	67
18423355	1	JNUT - 17066	08/11/2024 20:58	09/11/2024 09:07	Meio ambiente - Vento	7
18422828	1	YAN - 15165	08/11/2024 21:06	09/11/2024 07:55	Meio ambiente - Descarga Atmosférica	2
18422828	2	YAN - 15165	08/11/2024 21:06	09/11/2024 07:55	Meio ambiente - Descarga Atmosférica	24
18424932	1	PSP - 15233	08/11/2024 15:26	09/11/2024 16:40	Meio ambiente - Árvore ou Vegetação	1
18424751	1	TCSU - 15196	08/11/2024 09:07	09/11/2024 17:44	Não classificada	3
18425728	1	DDI - 17027	09/11/2024 16:01	09/11/2024 19:36	Meio ambiente - Árvore ou Vegetação	94
18513803	1	ULAS - 15179	08/11/2024 21:20	08/11/2024 22:57	Não classificada	2
18513803	1	ULAU - 16339	08/11/2024 21:20	08/11/2024 22:57	Não classificada	2
18481675	1	SGS - 16331	08/11/2024 21:25	09/11/2024 10:02	Não classificada	33
18479009	1	LBD - 16305	08/11/2024 21:35	08/11/2024 21:48	Meio ambiente - Árvore ou Vegetação	1587
18479009	2	LBD - 16305	08/11/2024 21:35	08/11/2024 23:31	Meio ambiente - Árvore ou Vegetação	29
18479009	3	LBD - 16305	08/11/2024 21:35	08/11/2024 23:31	Meio ambiente - Árvore ou Vegetação	69
18479009	4	LBD - 16305	08/11/2024 21:35	09/11/2024 00:08	Meio ambiente - Árvore ou Vegetação	51
18479009	5	LBD - 16305	08/11/2024 21:35	09/11/2024 21:15	Meio ambiente - Árvore ou Vegetação	59
18422642	1	MCLD - 15278	08/11/2024 21:27	09/11/2024 00:10	Não classificada	10
18422642	2	MCLD - 15278	08/11/2024 21:27	09/11/2024 00:10	Não classificada	24
18505534	1	JFAD - 16300	08/11/2024 20:40	08/11/2024 23:13	Meio ambiente - Árvore ou Vegetação	1
18505534	1	UHMS - 17082	08/11/2024 20:40	08/11/2024 23:13	Meio ambiente - Árvore ou Vegetação	144
18505534	2	UHMS - 17082	08/11/2024 20:40	09/11/2024 02:01	Meio ambiente - Árvore ou Vegetação	587
18505535	1	UHMS - 17082	09/11/2024 07:49	09/11/2024 10:25	Meio ambiente - Árvore ou Vegetação	305
18422583	1	TOTU - 17072	08/11/2024 19:24	08/11/2024 23:04	Meio ambiente - Árvore ou Vegetação	119
18423444	1	CTR - 15351	08/11/2024 21:33	09/11/2024 11:36	Meio ambiente - Descarga Atmosférica	8
18425228	1	AUIU - 15647	08/11/2024 18:40	09/11/2024 15:34	Meio ambiente - Árvore ou Vegetação	32
18423079	1	MUT - 15266	08/11/2024 21:38	09/11/2024 09:55	Não classificada	11
18422667	1	NVSU - 17053	08/11/2024 22:50	08/11/2024 23:12	Não classificada	241
18422667	2	NVSU - 17053	08/11/2024 22:50	09/11/2024 01:23	Não classificada	261

18422644	1	IBAD - 17028	08/11/2024 21:39	08/11/2024 23:56	Não classificada	1
18428433	1	MUZD - 17044	08/11/2024 21:41	09/11/2024 08:22	Meio ambiente - Vento	1
18422506	1	LAVD - 17034	08/11/2024 18:36	08/11/2024 22:19	Meio ambiente - Descarga Atmosférica	8
18422506	2	LAVD - 17034	08/11/2024 18:36	08/11/2024 22:19	Meio ambiente - Descarga Atmosférica	30
18422859	1	BSOT - 15141	08/11/2024 21:45	09/11/2024 08:27	Meio ambiente - Descarga Atmosférica	1
18422859	2	BSOT - 15141	08/11/2024 21:45	09/11/2024 08:27	Meio ambiente - Descarga Atmosférica	58
18422859	3	BSOT - 15141	08/11/2024 21:45	09/11/2024 08:27	Meio ambiente - Descarga Atmosférica	61
18424503	1	PRTD - 17074	08/11/2024 21:46	09/11/2024 15:51	Meio ambiente - Descarga Atmosférica	1
18422596	1	JFAQ - 17081	08/11/2024 21:46	08/11/2024 23:19	Meio ambiente - Árvore ou Vegetação	306
18422645	1	MCDD - 15280	08/11/2024 21:45	08/11/2024 23:53	Meio ambiente - Vento	415
18424110	1	TOE - 15195	09/11/2024 08:06	09/11/2024 08:24	Meio ambiente - Vento	149
18424111	1	TOE - 15195	09/11/2024 12:55	09/11/2024 14:55	Meio ambiente - Vento	86
18424111	2	TOE - 15195	09/11/2024 12:55	09/11/2024 14:55	Meio ambiente - Vento	1
18424111	3	TOE - 15195	09/11/2024 12:55	09/11/2024 14:55	Meio ambiente - Vento	2
18424111	4	TOE - 15195	09/11/2024 12:55	09/11/2024 14:55	Meio ambiente - Vento	823
18422829	1	ENC - 15343	08/11/2024 21:49	09/11/2024 07:55	Não classificada	1
18425877	1	SQNU - 17078	08/11/2024 21:51	10/11/2024 08:01	Não classificada	1
18422646	1	JFAO - 16302	08/11/2024 21:50	09/11/2024 00:00	Meio ambiente - Árvore ou Vegetação	26
18422848	1	SDED - 15215	08/11/2024 21:52	09/11/2024 08:14	Meio ambiente - Descarga Atmosférica	180
18422848	2	OLV - 15255	08/11/2024 21:52	09/11/2024 08:14	Meio ambiente - Descarga Atmosférica	33
18422848	2	SDED - 15215	08/11/2024 21:52	09/11/2024 08:14	Meio ambiente - Descarga Atmosférica	2
18425501	1	VZPU - 15169	08/11/2024 09:56	09/11/2024 16:25	Meio ambiente - Árvore ou Vegetação	1
18425502	1	VZPU - 15169	09/11/2024 13:12	09/11/2024 16:25	Meio ambiente - Árvore ou Vegetação	2
18424097	1	JFAQ - 17081	08/11/2024 17:45	09/11/2024 14:52	Meio ambiente - Vento	1
18428431	1	JFAQ - 17081	08/11/2024 17:58	09/11/2024 14:37	Meio ambiente - Vento	1
18482955	1	UHMS - 17082	08/11/2024 22:01	09/11/2024 04:21	Não classificada	63
18422542	1	CSN - 15352	08/11/2024 20:52	08/11/2024 22:35	Não classificada	73
18422544	1	CRL - 15354	08/11/2024 22:05	08/11/2024 22:33	Não classificada	1
18519449	1	PRRU - 15241	08/11/2024 22:06	09/11/2024 09:15	Meio ambiente - Descarga Atmosférica	6
18424505	1	FXA - 16288	08/11/2024 22:10	09/11/2024 16:42	Meio ambiente - Árvore ou Vegetação	42
18422582	1	CRM - 17026	08/11/2024 18:53	08/11/2024 23:05	Meio ambiente - Descarga Atmosférica	1
18422582	2	CRM - 17026	08/11/2024 18:53	08/11/2024 23:05	Meio ambiente - Descarga Atmosférica	152
18424506	1	ARID - 15104	08/11/2024 22:27	09/11/2024 16:30	Meio ambiente - Vento	1
18423408	1	IGRU - 17030	08/11/2024 22:19	09/11/2024 11:17	Meio ambiente - Árvore ou Vegetação	6
18423408	2	IGRU - 17030	08/11/2024 22:19	09/11/2024 11:17	Meio ambiente - Árvore ou Vegetação	156
18422647	1	JUAU - 17036	08/11/2024 22:34	09/11/2024 00:04	Não classificada	6
18422648	1	JUAU - 17036	08/11/2024 22:56	09/11/2024 00:04	Não classificada	10
18422668	1	BHMR - 15127	08/11/2024 22:24	09/11/2024 01:15	Meio ambiente - Vento	51
18475866	1	BIIU - 17016	08/11/2024 06:37	09/11/2024 02:19	Não classificada	1
18475866	2	BIIU - 17016	08/11/2024 06:37	09/11/2024 02:19	Não classificada	49
18520764	1	VCS - 17093	08/11/2024 22:44	08/11/2024 23:16	Não classificada	3914
18422715	1	SDEU - 17085	08/11/2024 22:32	09/11/2024 07:00	Não classificada	63
18426584	1	UNIT - 17083	08/11/2024 22:32	10/11/2024 12:19	Não classificada	1
18422597	1	PMSU - 17092	08/11/2024 22:07	08/11/2024 23:16	Não classificada	212
18422725	1	FMA - 17055	08/11/2024 22:39	09/11/2024 07:08	Meio ambiente - Descarga Atmosférica	175
18423081	1	UHPI - 17084	08/11/2024 22:39	09/11/2024 09:55	Não classificada	33
18422906	1	IANU - 15651	08/11/2024 22:43	09/11/2024 08:50	Meio ambiente - Vento	38
18422632	1	NERU - 17041	08/11/2024 19:54	08/11/2024 23:47	Meio ambiente - Descarga Atmosférica	68
18422607	1	AGF - 15098	08/11/2024 16:56	08/11/2024 23:44	Não classificada	9
18422670	1	NLAU - 17047	08/11/2024 23:06	09/11/2024 01:13	Meio ambiente - Vento	322
18426270	1	SGTU - 17062	08/11/2024 18:55	08/11/2024 23:31	Não classificada	1
18426270	2	SGTU - 17062	08/11/2024 18:55	08/11/2024 23:31	Não classificada	57
18426270	3	SGTU - 17062	08/11/2024 18:55	10/11/2024 11:08	Não classificada	8
18424933	1	DVLD - 17023	08/11/2024 21:45	09/11/2024 17:05	Meio ambiente - Árvore ou Vegetação	92
18423940	1	NERU - 17041	08/11/2024 23:25	09/11/2024 14:22	Meio ambiente - Descarga Atmosférica	2
18481587	1	ITDD - 16294	10/11/2024 07:53	10/11/2024 10:30	Meio ambiente - Árvore ou Vegetação	5
18426492	1	UNIT - 17083	08/11/2024 17:38	10/11/2024 09:46	Não classificada	1
18423410	1	ALSD - 17090	08/11/2024 23:54	09/11/2024 11:22	Meio ambiente - Vento	39
18423142	1	LNT - 17035	08/11/2024 18:34	09/11/2024 10:07	Meio ambiente - Árvore ou Vegetação	1

18524508	1	DDI - 17027	08/11/2024 21:42	09/11/2024 08:16	Meio ambiente - Árvore ou Vegetação	1
18524508	2	DDI - 17027	08/11/2024 21:42	09/11/2024 08:16	Meio ambiente - Árvore ou Vegetação	45
18423445	1	VCS - 17093	09/11/2024 00:00	09/11/2024 10:38	Meio ambiente - Descarga Atmosférica	3
18422684	1	BHBN - 17048	09/11/2024 00:00	09/11/2024 02:22	Meio ambiente - Árvore ou Vegetação	191
18422709	1	SFIQ - 17065	08/11/2024 16:54	09/11/2024 07:04	Não classificada	57
18422709	2	SFIQ - 17065	08/11/2024 16:54	09/11/2024 07:04	Não classificada	200
18425503	1	SDEU - 17085	09/11/2024 00:10	09/11/2024 22:47	Meio ambiente - Descarga Atmosférica	6
18422716	1	NLAE - 16314	09/11/2024 00:20	09/11/2024 07:05	Meio ambiente - Descarga Atmosférica	20
18544775	1	CMID - 17019	08/11/2024 20:52	09/11/2024 01:01	Não classificada	2
18544775	1	PMSD - 17049	08/11/2024 20:52	09/11/2024 01:01	Não classificada	20
18544775	2	PMSD - 17049	08/11/2024 20:52	09/11/2024 01:01	Não classificada	2
18479305	1	SLN - 15206	09/11/2024 00:36	10/11/2024 12:40	Meio ambiente - Descarga Atmosférica	3
18479306	1	SLN - 15206	10/11/2024 11:00	10/11/2024 12:40	Meio ambiente - Descarga Atmosférica	7
18422706	1	JFAO - 16302	09/11/2024 00:28	09/11/2024 06:53	Meio ambiente - Descarga Atmosférica	180
18526038	1	MTZ - 15267	09/11/2024 00:33	09/11/2024 02:08	Meio ambiente - Árvore ou Vegetação	260
18423654	1	SDEU - 17085	09/11/2024 00:36	09/11/2024 12:25	Meio ambiente - Vento	1
18501540	1	PMSU - 17092	08/11/2024 19:55	09/11/2024 19:14	Meio ambiente - Árvore ou Vegetação	6
18501540	2	PMSU - 17092	08/11/2024 19:55	09/11/2024 19:37	Meio ambiente - Árvore ou Vegetação	41
18422830	1	BHBN - 17048	09/11/2024 00:43	09/11/2024 08:03	Meio ambiente - Descarga Atmosférica	58
18426702	1	NES - 17043	09/11/2024 15:35	09/11/2024 18:30	Meio ambiente - Vento	98
18426702	2	NES - 17043	09/11/2024 15:35	09/11/2024 18:30	Meio ambiente - Vento	2
18426703	1	NES - 17043	09/11/2024 15:53	09/11/2024 16:30	Meio ambiente - Vento	90
18481596	1	LABU - 15292	08/11/2024 18:39	09/11/2024 12:53	Meio ambiente - Árvore ou Vegetação	9
18504320	1	NLAU - 17047	09/11/2024 04:25	09/11/2024 10:36	Meio ambiente - Vento	237
18501500	1	PTC - 15235	09/11/2024 01:21	09/11/2024 01:39	Meio ambiente - Descarga Atmosférica	269
18501500	2	PTC - 15235	09/11/2024 01:21	09/11/2024 04:26	Meio ambiente - Descarga Atmosférica	51
18501500	3	PTC - 15235	09/11/2024 01:21	09/11/2024 04:26	Meio ambiente - Descarga Atmosférica	188
18501500	4	PTC - 15235	09/11/2024 01:21	09/11/2024 05:25	Meio ambiente - Descarga Atmosférica	134
18501500	6	PTC - 15235	09/11/2024 01:21	09/11/2024 11:02	Meio ambiente - Descarga Atmosférica	1
18501500	7	PTC - 15235	09/11/2024 01:21	09/11/2024 11:02	Meio ambiente - Descarga Atmosférica	74
18501500	8	PTC - 15235	09/11/2024 01:21	09/11/2024 11:02	Meio ambiente - Descarga Atmosférica	69
18501503	1	PTC - 15235	09/11/2024 10:50	09/11/2024 11:01	Meio ambiente - Descarga Atmosférica	1
18423573	1	JFAD - 16300	09/11/2024 01:13	09/11/2024 11:56	Meio ambiente - Vento	104
18482958	1	ITDD - 16294	08/11/2024 12:08	09/11/2024 02:48	Meio ambiente - Árvore ou Vegetação	94
18482958	2	ITDD - 16294	08/11/2024 12:08	09/11/2024 16:59	Meio ambiente - Árvore ou Vegetação	21
18422810	1	CRL - 15354	09/11/2024 01:28	09/11/2024 07:46	Meio ambiente - Descarga Atmosférica	31
18422682	1	JBT - 16295	09/11/2024 01:45	09/11/2024 01:55	Meio ambiente - Descarga Atmosférica	938
18422682	2	JBT - 16295	09/11/2024 01:45	09/11/2024 01:55	Meio ambiente - Descarga Atmosférica	79
18422682	3	JBT - 16295	09/11/2024 01:45	09/11/2024 01:59	Meio ambiente - Descarga Atmosférica	854
18422682	4	JBT - 16295	09/11/2024 01:45	09/11/2024 01:59	Meio ambiente - Descarga Atmosférica	93
18422682	5	JBT - 16295	09/11/2024 01:45	09/11/2024 01:59	Meio ambiente - Descarga Atmosférica	5
18422682	6	JBT - 16295	09/11/2024 01:45	09/11/2024 01:59	Meio ambiente - Descarga Atmosférica	157
18422881	1	CISL - 16282	09/11/2024 01:48	09/11/2024 08:32	Não classificada	57
18422881	2	CISL - 16282	09/11/2024 01:48	09/11/2024 08:32	Não classificada	31
18422881	3	CISL - 16282	09/11/2024 01:48	09/11/2024 08:32	Não classificada	123
18422877	1	JUAU - 17036	08/11/2024 18:38	09/11/2024 08:34	Meio ambiente - Árvore ou Vegetação	2
18426033	1	MUT - 15266	09/11/2024 02:20	10/11/2024 09:16	Meio ambiente - Árvore ou Vegetação	14
18481457	1	BDM - 15113	09/11/2024 01:00	09/11/2024 05:11	Meio ambiente - Descarga Atmosférica	32
18481458	1	BDM - 15113	09/11/2024 02:54	09/11/2024 05:11	Meio ambiente - Descarga Atmosférica	11
18481458	2	BDM - 15113	09/11/2024 02:54	09/11/2024 05:11	Meio ambiente - Descarga Atmosférica	222
18423357	1	VZEU - 17091	09/11/2024 02:31	09/11/2024 10:58	Não classificada	5
18422831	1	GVSD - 17070	09/11/2024 02:36	09/11/2024 07:59	Não classificada	23
18422941	1	CRL - 15354	09/11/2024 02:42	09/11/2024 09:02	Meio ambiente - Descarga Atmosférica	58
18423358	1	UNIT - 17083	09/11/2024 03:05	09/11/2024 10:52	Meio ambiente - Árvore ou Vegetação	1
18423082	1	UHPT - 15186	09/11/2024 03:23	09/11/2024 09:55	Meio ambiente - Vento	6
18481183	1	PRSD - 16316	09/11/2024 03:57	09/11/2024 06:46	Meio ambiente - Árvore ou Vegetação	1293
18481183	2	PRSD - 16316	09/11/2024 03:57	09/11/2024 07:03	Meio ambiente - Árvore ou Vegetação	56
18481183	3	PRSD - 16316	09/11/2024 03:57	09/11/2024 10:32	Meio ambiente - Árvore ou Vegetação	1
18481185	1	PRSD - 16316	09/11/2024 10:38	09/11/2024 10:43	Meio ambiente - Árvore ou Vegetação	56

18422812	1	MUT - 15266	09/11/2024 03:47	09/11/2024 07:40	Meio ambiente - Descarga Atmosférica	134
18504346	1	BHAD - 16267	09/11/2024 04:04	09/11/2024 04:09	Meio ambiente - Árvore ou Vegetação	27
18504346	2	BHAD - 16267	09/11/2024 04:04	09/11/2024 04:34	Meio ambiente - Árvore ou Vegetação	848
18504346	3	BHAD - 16267	09/11/2024 04:04	09/11/2024 04:48	Meio ambiente - Árvore ou Vegetação	282
18504346	4	BHAD - 16267	09/11/2024 04:04	09/11/2024 05:30	Meio ambiente - Árvore ou Vegetação	2339
18504346	4	RBST - 15225	09/11/2024 04:04	09/11/2024 05:30	Meio ambiente - Árvore ou Vegetação	84
18424297	1	TCSU - 15196	09/11/2024 04:07	09/11/2024 15:44	Meio ambiente - Descarga Atmosférica	1
18422849	1	IGPU - 16290	09/11/2024 04:09	09/11/2024 08:08	Meio ambiente - Vento	143
18422849	2	IGPU - 16290	09/11/2024 04:09	09/11/2024 08:08	Meio ambiente - Vento	2
18422909	1	BHSV - 15656	09/11/2024 04:11	09/11/2024 08:46	Meio ambiente - Árvore ou Vegetação	50
18482859	1	BHSE - 15129	09/11/2024 04:24	09/11/2024 04:39	Meio ambiente - Árvore ou Vegetação	7
18482859	1	BHSE - 15129	09/11/2024 04:24	09/11/2024 04:39	Meio ambiente - Árvore ou Vegetação	581
18482859	2	BHSE - 15129	09/11/2024 04:24	09/11/2024 04:41	Meio ambiente - Árvore ou Vegetação	66
18482859	2	BHSE - 15129	09/11/2024 04:24	09/11/2024 04:41	Meio ambiente - Árvore ou Vegetação	3140
18482859	4	BHSE - 15129	09/11/2024 04:24	09/11/2024 08:31	Meio ambiente - Árvore ou Vegetação	578
18482859	5	BHSE - 15129	09/11/2024 04:24	09/11/2024 09:06	Meio ambiente - Árvore ou Vegetação	1438
18423001	1	UHJS - 17080	09/11/2024 04:18	09/11/2024 09:25	Meio ambiente - Vento	26
18424508	1	ULAE - 15180	09/11/2024 04:29	09/11/2024 16:20	Meio ambiente - Árvore ou Vegetação	41
18422832	1	BETC - 15115	09/11/2024 04:42	09/11/2024 08:34	Meio ambiente - Vento	17
18424509	1	FMA - 17055	09/11/2024 05:13	09/11/2024 06:10	Não classificada	19
18424509	1	PIUD - 17054	09/11/2024 05:13	09/11/2024 06:10	Não classificada	4
18424509	2	FMA - 17055	09/11/2024 05:13	09/11/2024 15:54	Não classificada	131
18424510	1	FMA - 17055	09/11/2024 14:02	09/11/2024 15:54	Não classificada	19
18424510	1	PIUD - 17054	09/11/2024 14:02	09/11/2024 15:54	Não classificada	4
18423083	1	BHMR - 15127	09/11/2024 04:46	09/11/2024 09:52	Meio ambiente - Árvore ou Vegetação	51
18422942	1	CRM - 17026	09/11/2024 04:48	09/11/2024 09:03	Meio ambiente - Vento	14
18423059	1	CRL - 15354	09/11/2024 04:47	09/11/2024 09:43	Meio ambiente - Descarga Atmosférica	188
18423027	1	PMSU - 17092	09/11/2024 04:50	09/11/2024 09:28	Meio ambiente - Descarga Atmosférica	24
18513523	1	LBD - 16305	09/11/2024 04:50	09/11/2024 15:39	Meio ambiente - Vento	436
18422975	1	CETU - 15149	09/11/2024 05:00	09/11/2024 09:06	Não classificada	26
18422771	1	CRM - 17026	09/11/2024 05:03	09/11/2024 07:22	Meio ambiente - Árvore ou Vegetação	16
18422771	2	CRM - 17026	09/11/2024 05:03	09/11/2024 07:22	Meio ambiente - Árvore ou Vegetação	1
18423149	1	NLAU - 17047	09/11/2024 05:15	09/11/2024 10:03	Meio ambiente - Vento	18
18423241	1	NERU - 17041	09/11/2024 05:22	09/11/2024 10:35	Meio ambiente - Árvore ou Vegetação	7
18422944	1	VZEU - 17091	09/11/2024 05:17	09/11/2024 09:01	Meio ambiente - Descarga Atmosférica	1
18422809	1	PMSU - 17092	09/11/2024 00:44	09/11/2024 07:53	Meio ambiente - Descarga Atmosférica	65
18422770	1	PMSU - 17092	09/11/2024 03:23	09/11/2024 07:26	Meio ambiente - Descarga Atmosférica	212
18423412	1	PRSU - 15239	09/11/2024 05:18	09/11/2024 11:07	Meio ambiente - Descarga Atmosférica	58
18424299	1	ORPU - 17045	09/11/2024 05:20	09/11/2024 15:29	Meio ambiente - Descarga Atmosférica	18
18422833	1	ACSU - 15094	09/11/2024 05:26	09/11/2024 07:58	Meio ambiente - Árvore ou Vegetação	1
18422833	2	ACSU - 15094	09/11/2024 05:26	09/11/2024 07:58	Meio ambiente - Árvore ou Vegetação	22
18422883	1	FMA - 17055	09/11/2024 05:26	09/11/2024 08:28	Meio ambiente - Vento	46
18422813	1	BHJT - 15126	09/11/2024 05:29	09/11/2024 07:45	Não classificada	67
18423721	1	JPIU - 15298	09/11/2024 05:29	09/11/2024 12:52	Meio ambiente - Descarga Atmosférica	1
18422884	1	CUVD - 15349	09/11/2024 05:32	09/11/2024 08:33	Não classificada	470
18423742	1	SDEU - 17085	09/11/2024 05:34	09/11/2024 13:07	Meio ambiente - Vento	143
18422814	1	IUAU - 17031	09/11/2024 05:35	09/11/2024 07:33	Meio ambiente - Árvore ou Vegetação	4
18423722	1	DDI - 17027	09/11/2024 05:36	09/11/2024 12:58	Meio ambiente - Descarga Atmosférica	7
18422834	1	PIUD - 17054	09/11/2024 05:41	09/11/2024 07:57	Meio ambiente - Árvore ou Vegetação	6
18423305	1	SDED - 15215	09/11/2024 05:44	09/11/2024 10:47	Meio ambiente - Descarga Atmosférica	35
18424763	1	CRL - 15354	09/11/2024 05:44	09/11/2024 17:42	Não classificada	1
18424512	1	BHHR - 15125	09/11/2024 05:54	09/11/2024 07:53	Não classificada	774
18422885	1	MUT - 15266	09/11/2024 05:49	09/11/2024 08:38	Meio ambiente - Vento	25
18423446	1	PRSD - 16316	09/11/2024 05:50	09/11/2024 11:27	Meio ambiente - Vento	14
18422978	1	BCV - 17013	09/11/2024 05:52	09/11/2024 09:06	Meio ambiente - Árvore ou Vegetação	2
18424511	1	UNIT - 17083	09/11/2024 05:53	09/11/2024 16:36	Meio ambiente - Descarga Atmosférica	2
18424511	2	UNIT - 17083	09/11/2024 05:53	09/11/2024 16:36	Meio ambiente - Descarga Atmosférica	8
18422865	1	RBST - 15225	09/11/2024 05:53	09/11/2024 08:22	Meio ambiente - Árvore ou Vegetação	16
18422835	1	PEB - 15249	09/11/2024 05:53	09/11/2024 08:05	Meio ambiente - Descarga Atmosférica	9

18519313	1	BMO - 15135	09/11/2024 05:54	09/11/2024 08:33	Meio ambiente - Árvore ou Vegetação	118
18423795	1	JFAO - 16302	09/11/2024 05:55	09/11/2024 13:16	Meio ambiente - Vento	1
18422910	1	CRL - 15354	09/11/2024 05:59	09/11/2024 08:49	Não classificada	214
18424513	1	DDI - 17027	09/11/2024 05:59	09/11/2024 16:23	Meio ambiente - Descarga Atmosférica	5
18423609	1	RBSD - 15652	09/11/2024 05:58	09/11/2024 12:11	Meio ambiente - Vento	257
18423242	1	LPTU - 17032	09/11/2024 06:06	09/11/2024 10:33	Meio ambiente - Árvore ou Vegetação	11
18524126	1	ESR - 16287	09/11/2024 06:06	09/11/2024 08:35	Meio ambiente - Vento	53
18524126	1	RBST - 15225	09/11/2024 06:06	09/11/2024 08:35	Meio ambiente - Vento	558
18422979	1	RBST - 15225	09/11/2024 06:10	09/11/2024 09:13	Meio ambiente - Vento	119
18422980	1	CINC - 16281	09/11/2024 06:10	09/11/2024 09:05	Meio ambiente - Vento	38
18422889	1	RBST - 15225	09/11/2024 06:18	09/11/2024 07:54	Meio ambiente - Vento	616
18423523	1	JDN - 16298	09/11/2024 06:11	09/11/2024 11:37	Não classificada	7
18426199	1	SRT - 16329	09/11/2024 06:14	10/11/2024 09:14	Não classificada	2
18524029	1	UNIT - 17083	09/11/2024 06:19	09/11/2024 12:40	Não classificada	10
18423723	1	CRM - 17026	09/11/2024 06:22	09/11/2024 12:49	Meio ambiente - Vento	5
18423942	1	ULAE - 15180	09/11/2024 06:23	09/11/2024 13:47	Meio ambiente - Descarga Atmosférica	1
18423061	1	BMO - 15135	09/11/2024 06:23	09/11/2024 09:49	Meio ambiente - Árvore ou Vegetação	1
18423003	1	RBST - 15225	09/11/2024 06:27	09/11/2024 09:20	Meio ambiente - Descarga Atmosférica	145
18424115	1	BMO - 15135	09/11/2024 06:30	09/11/2024 14:46	Meio ambiente - Vento	12
18422866	1	JBT - 16295	09/11/2024 06:30	09/11/2024 08:19	Não classificada	5
18479026	1	SDEU - 17085	09/11/2024 06:39	09/11/2024 06:46	Meio ambiente - Descarga Atmosférica	14
18479026	2	SDEU - 17085	09/11/2024 06:39	09/11/2024 06:46	Meio ambiente - Descarga Atmosférica	811
18479026	3	SDEU - 17085	09/11/2024 06:39	09/11/2024 06:46	Meio ambiente - Descarga Atmosférica	1
18479026	4	SDEU - 17085	09/11/2024 06:39	09/11/2024 06:46	Meio ambiente - Descarga Atmosférica	31
18479026	5	SDEU - 17085	09/11/2024 06:39	09/11/2024 10:33	Meio ambiente - Descarga Atmosférica	41
18479026	6	SDEU - 17085	09/11/2024 06:39	09/11/2024 10:33	Meio ambiente - Descarga Atmosférica	1
18479026	7	SDEU - 17085	09/11/2024 06:39	09/11/2024 11:03	Meio ambiente - Descarga Atmosférica	127
18479026	8	SDEU - 17085	09/11/2024 06:39	09/11/2024 12:09	Meio ambiente - Descarga Atmosférica	48
18479027	1	SDEU - 17085	09/11/2024 13:44	09/11/2024 13:50	Meio ambiente - Descarga Atmosférica	41
18479027	2	SDEU - 17085	09/11/2024 13:44	09/11/2024 13:50	Meio ambiente - Descarga Atmosférica	1
18426200	1	IBYD - 15327	09/11/2024 06:40	09/11/2024 09:22	Meio ambiente - Vento	75
18426200	2	IBYD - 15327	09/11/2024 06:40	09/11/2024 09:52	Meio ambiente - Vento	74
18426200	3	IBYD - 15327	09/11/2024 06:40	09/11/2024 09:52	Meio ambiente - Vento	94
18426200	4	IBYD - 15327	09/11/2024 06:40	09/11/2024 18:20	Meio ambiente - Vento	42
18426200	5	IBYD - 15327	09/11/2024 06:40	09/11/2024 18:20	Meio ambiente - Vento	7
18426200	6	IBYD - 15327	09/11/2024 06:40	10/11/2024 08:33	Meio ambiente - Vento	1
18426200	7	IBYD - 15327	09/11/2024 06:40	10/11/2024 08:33	Meio ambiente - Vento	29
18523892	1	BETC - 15115	09/11/2024 06:32	09/11/2024 09:12	Meio ambiente - Vento	192
18423360	1	VZEU - 17091	09/11/2024 06:32	09/11/2024 10:51	Meio ambiente - Descarga Atmosférica	2
18424516	1	SDEU - 17085	09/11/2024 06:35	09/11/2024 16:37	Meio ambiente - Descarga Atmosférica	1
18423004	1	SQNU - 17078	09/11/2024 06:36	09/11/2024 09:21	Meio ambiente - Vento	53
18508961	1	IBYD - 15327	09/11/2024 06:38	09/11/2024 10:58	Meio ambiente - Árvore ou Vegetação	305
18423524	1	RBST - 15225	09/11/2024 06:40	09/11/2024 11:38	Meio ambiente - Descarga Atmosférica	55
18424116	1	NVSU - 17053	09/11/2024 04:23	09/11/2024 12:02	Meio ambiente - Árvore ou Vegetação	1
18424117	1	NVSU - 17053	09/11/2024 09:56	09/11/2024 12:02	Meio ambiente - Árvore ou Vegetação	201
18485962	1	BHPM - 16275	09/11/2024 05:52	09/11/2024 08:09	Meio ambiente - Vento	2419
18422892	1	UHMS - 17082	09/11/2024 06:41	09/11/2024 08:36	Meio ambiente - Árvore ou Vegetação	1
18422948	1	PRTU - 17057	09/11/2024 06:42	09/11/2024 09:02	Meio ambiente - Descarga Atmosférica	18
18519546	1	OLV - 15255	09/11/2024 00:26	09/11/2024 07:03	Meio ambiente - Descarga Atmosférica	180
18424518	1	BBI - 17033	09/11/2024 06:44	09/11/2024 15:20	Meio ambiente - Descarga Atmosférica	1
18422817	1	AXAU - 17076	09/11/2024 06:46	09/11/2024 07:47	Não classificada	867
18423944	1	BCAD - 15109	09/11/2024 06:48	09/11/2024 14:19	Meio ambiente - Descarga Atmosférica	7
18422894	1	RBSD - 15652	09/11/2024 06:48	09/11/2024 08:37	Meio ambiente - Vento	714
18423247	1	NLAE - 16314	09/11/2024 06:48	09/11/2024 10:30	Meio ambiente - Árvore ou Vegetação	15
18423628	1	FRUD - 17059	09/11/2024 06:47	09/11/2024 12:16	Meio ambiente - Descarga Atmosférica	1
18423448	1	DVLU - 17024	09/11/2024 06:48	09/11/2024 11:35	Meio ambiente - Vento	286
18422983	1	UHPT - 15186	09/11/2024 06:47	09/11/2024 09:04	Não classificada	5
18422895	1	PNV - 17094	09/11/2024 06:49	09/11/2024 08:29	Meio ambiente - Descarga Atmosférica	60
18423945	1	CTR - 15351	09/11/2024 06:50	09/11/2024 13:55	Não classificada	39

18424764	1	BHS - 17014	09/11/2024 06:53	09/11/2024 17:25	Meio ambiente - Vento	1
18422870	1	BOED - 15137	08/11/2024 12:12	09/11/2024 08:39	Meio ambiente - Descarga Atmosférica	1
18422870	2	BOED - 15137	08/11/2024 12:12	09/11/2024 08:39	Meio ambiente - Descarga Atmosférica	12
18423363	1	NOG - 15650	09/11/2024 06:56	09/11/2024 11:01	Meio ambiente - Vento	15
18424301	1	PDS - 17051	09/11/2024 06:58	09/11/2024 15:10	Meio ambiente - Vento	5
18424301	2	PDS - 17051	09/11/2024 06:58	09/11/2024 15:10	Meio ambiente - Vento	3
18424765	1	PRTD - 17074	09/11/2024 07:00	09/11/2024 17:14	Meio ambiente - Descarga Atmosférica	1
18425504	1	BCV - 17013	09/11/2024 07:01	09/11/2024 21:52	Meio ambiente - Descarga Atmosférica	1
18425386	1	AXAU - 17076	09/11/2024 04:03	09/11/2024 18:13	Meio ambiente - Árvore ou Vegetação	19
18425386	2	AXAU - 17076	09/11/2024 04:03	09/11/2024 18:25	Meio ambiente - Árvore ou Vegetação	1
18517244	1	IUAU - 17031	09/11/2024 06:27	09/11/2024 10:12	Não classificada	7
18517245	1	IUAU - 17031	09/11/2024 07:13	09/11/2024 07:22	Não classificada	1084
18517245	2	IUAU - 17031	09/11/2024 07:13	09/11/2024 07:43	Não classificada	733
18517245	3	IUAU - 17031	09/11/2024 07:13	09/11/2024 08:05	Não classificada	1077
18517245	4	IUAU - 17031	09/11/2024 07:13	09/11/2024 10:12	Não classificada	177
18476203	1	MCLD - 15278	09/11/2024 07:03	09/11/2024 13:36	Meio ambiente - Descarga Atmosférica	4
18476203	2	MCLD - 15278	09/11/2024 07:03	09/11/2024 13:36	Meio ambiente - Descarga Atmosférica	20
18424519	1	JTAD - 15295	09/11/2024 07:07	09/11/2024 16:02	Meio ambiente - Vento	2
18424766	1	CLUU - 17025	09/11/2024 07:06	09/11/2024 17:43	Não classificada	3
18422985	1	CRL - 15354	09/11/2024 07:06	09/11/2024 09:08	Não classificada	64
18428192	1	SQNU - 17078	09/11/2024 07:08	10/11/2024 22:55	Meio ambiente - Vento	1
18424767	1	DDI - 17027	09/11/2024 07:08	09/11/2024 17:07	Meio ambiente - Descarga Atmosférica	11
18422896	1	PIUD - 17054	09/11/2024 07:09	09/11/2024 08:29	Não classificada	43
18423852	1	CPO - 17018	09/11/2024 07:09	09/11/2024 13:40	Meio ambiente - Vento	1
18423249	1	NOG - 15650	09/11/2024 07:10	09/11/2024 10:27	Não classificada	5
18423629	1	CLHU - 17095	09/11/2024 07:10	09/11/2024 12:18	Não classificada	2
18501807	1	JFAU - 17086	08/11/2024 22:46	09/11/2024 10:13	Meio ambiente - Vento	130
18501808	1	JFAU - 17086	09/11/2024 09:08	09/11/2024 10:13	Meio ambiente - Vento	135
18423195	1	PRSD - 16316	09/11/2024 07:13	09/11/2024 10:19	Meio ambiente - Descarga Atmosférica	1
18423195	2	PRSD - 16316	09/11/2024 07:13	09/11/2024 10:19	Meio ambiente - Descarga Atmosférica	104
18505827	1	JMLT - 15301	08/11/2024 18:31	09/11/2024 09:16	Meio ambiente - Árvore ou Vegetação	14
18423611	1	BCSQ - 17010	09/11/2024 07:14	09/11/2024 12:02	Não classificada	3
18423196	1	BHAD - 16267	09/11/2024 07:16	09/11/2024 10:22	Meio ambiente - Vento	155
18423418	1	PSP - 15233	09/11/2024 07:15	09/11/2024 09:50	Meio ambiente - Vento	30
18423006	1	BETC - 15115	09/11/2024 07:17	09/11/2024 09:22	Meio ambiente - Vento	21
18422912	1	CMID - 17019	09/11/2024 07:17	09/11/2024 08:44	Meio ambiente - Descarga Atmosférica	1
18423575	1	ACSU - 15094	09/11/2024 07:17	09/11/2024 11:57	Meio ambiente - Árvore ou Vegetação	7
18423250	1	BRDD - 17067	09/11/2024 07:19	09/11/2024 10:26	Meio ambiente - Descarga Atmosférica	1
18422850	1	BCAD - 15109	09/11/2024 07:19	09/11/2024 08:14	Meio ambiente - Árvore ou Vegetação	13
18423525	1	SLUU - 16326	09/11/2024 07:19	09/11/2024 11:40	Meio ambiente - Vento	1
18422977	1	RBSD - 15652	09/11/2024 05:42	09/11/2024 09:09	Meio ambiente - Vento	43
18422890	1	BHPM - 16275	09/11/2024 06:30	09/11/2024 08:39	Meio ambiente - Vento	66
18422890	1	RBSD - 15652	09/11/2024 06:30	09/11/2024 08:39	Meio ambiente - Vento	736
18423419	1	IGRU - 17030	09/11/2024 07:20	09/11/2024 11:25	Não classificada	3
18423033	1	BHMR - 15127	09/11/2024 07:21	09/11/2024 09:31	Meio ambiente - Vento	11
18423152	1	JMLT - 15301	09/11/2024 07:22	09/11/2024 10:05	Meio ambiente - Árvore ou Vegetação	112
18423252	1	SLN - 15206	09/11/2024 07:23	09/11/2024 10:34	Meio ambiente - Árvore ou Vegetação	4
18423251	1	IUAU - 17061	09/11/2024 07:22	09/11/2024 10:36	Meio ambiente - Árvore ou Vegetação	8
18423853	1	BSOT - 15141	09/11/2024 07:24	09/11/2024 13:39	Meio ambiente - Descarga Atmosférica	3
18423035	1	PPUD - 15242	09/11/2024 07:25	09/11/2024 09:20	Meio ambiente - Descarga Atmosférica	60
18425443	1	AXAU - 17076	09/11/2024 07:33	09/11/2024 09:11	Meio ambiente - Vento	851
18425443	2	AXAU - 17076	09/11/2024 07:33	09/11/2024 12:30	Meio ambiente - Vento	711
18423659	1	BETC - 15115	09/11/2024 07:26	09/11/2024 12:35	Meio ambiente - Vento	1
18423612	1	MOO - 17039	09/11/2024 07:28	09/11/2024 12:09	Meio ambiente - Descarga Atmosférica	3
18423854	1	PNV - 17094	09/11/2024 07:27	09/11/2024 13:24	Não classificada	33
18422897	1	PIUD - 17054	09/11/2024 07:28	09/11/2024 08:38	Meio ambiente - Árvore ou Vegetação	5
18427960	1	CNLU - 15164	09/11/2024 07:28	10/11/2024 21:12	Meio ambiente - Descarga Atmosférica	2
18423240	1	UHPI - 17084	09/11/2024 04:54	09/11/2024 10:32	Não classificada	19
18423159	1	RPR - 16325	09/11/2024 07:30	09/11/2024 10:13	Não classificada	1

18423087	1	SLUD - 16327	09/11/2024 07:30	09/11/2024 09:52	Meio ambiente - Vento	285
18423576	1	PRTU - 17057	09/11/2024 07:30	09/11/2024 11:50	Meio ambiente - Árvore ou Vegetação	4
18427386	1	IGRU - 17030	10/11/2024 09:49	10/11/2024 14:30	Meio ambiente - Árvore ou Vegetação	11
18423197	1	BCAD - 15109	09/11/2024 07:32	09/11/2024 10:17	Não classificada	11
18424304	1	JNUQ - 17038	09/11/2024 07:34	09/11/2024 15:12	Não classificada	2
18423421	1	PNV - 17094	09/11/2024 07:33	09/11/2024 11:15	Meio ambiente - Descarga Atmosférica	1
18423947	1	OUF - 15253	09/11/2024 07:35	09/11/2024 14:15	Meio ambiente - Vento	3
18424120	1	LAVD - 17034	09/11/2024 07:35	09/11/2024 14:31	Meio ambiente - Vento	8
18424120	2	LAVD - 17034	09/11/2024 07:35	09/11/2024 14:31	Meio ambiente - Vento	30
18423163	1	UHMS - 17082	09/11/2024 07:36	09/11/2024 10:05	Meio ambiente - Descarga Atmosférica	2
18424123	1	SDEU - 17085	09/11/2024 07:35	09/11/2024 14:30	Meio ambiente - Vento	3
18423253	1	YAN - 15165	09/11/2024 07:35	09/11/2024 10:30	Meio ambiente - Descarga Atmosférica	5
18423366	1	BHJT - 15126	09/11/2024 07:38	09/11/2024 10:51	Não classificada	189
18423422	1	SFIQ - 17065	09/11/2024 07:39	09/11/2024 11:17	Meio ambiente - Descarga Atmosférica	8
18423164	1	BHAD - 16267	09/11/2024 07:38	09/11/2024 10:05	Meio ambiente - Descarga Atmosférica	43
18423165	1	CINC - 16281	09/11/2024 07:40	09/11/2024 10:13	Meio ambiente - Vento	1
18423529	1	TPCD - 17073	09/11/2024 07:40	09/11/2024 11:45	Não classificada	2
18424124	1	SALU - 15217	09/11/2024 07:40	09/11/2024 14:23	Meio ambiente - Vento	13
18423423	1	PNV - 17094	09/11/2024 07:40	09/11/2024 11:16	Não classificada	1
18425444	1	SQNU - 17078	09/11/2024 07:49	09/11/2024 10:39	Não classificada	65
18425444	2	SQNU - 17078	09/11/2024 07:49	09/11/2024 10:39	Não classificada	180
18425444	3	SQNU - 17078	09/11/2024 07:49	09/11/2024 10:39	Não classificada	1
18425444	4	SQNU - 17078	09/11/2024 07:49	09/11/2024 11:18	Não classificada	5
18425444	5	SQNU - 17078	09/11/2024 07:49	09/11/2024 13:56	Não classificada	1
18425444	6	SQNU - 17078	09/11/2024 07:49	09/11/2024 13:56	Não classificada	44
18425444	7	SQNU - 17078	09/11/2024 07:49	09/11/2024 16:10	Não classificada	149
18424126	1	BBI - 17033	09/11/2024 07:42	09/11/2024 14:32	Meio ambiente - Árvore ou Vegetação	1
18423424	1	JPIU - 15298	09/11/2024 07:42	09/11/2024 11:19	Meio ambiente - Descarga Atmosférica	3
18481224	1	LPTU - 17032	09/11/2024 07:51	09/11/2024 07:57	Meio ambiente - Árvore ou Vegetação	530
18481224	2	LPTU - 17032	09/11/2024 07:51	09/11/2024 07:57	Meio ambiente - Árvore ou Vegetação	151
18481224	3	ACSU - 15094	09/11/2024 07:51	09/11/2024 07:59	Meio ambiente - Árvore ou Vegetação	105
18481224	5	LPTU - 17032	09/11/2024 07:51	09/11/2024 08:02	Meio ambiente - Árvore ou Vegetação	397
18481224	6	LPTU - 17032	09/11/2024 07:51	09/11/2024 08:07	Meio ambiente - Árvore ou Vegetação	29
18481224	7	LPTU - 17032	09/11/2024 07:51	09/11/2024 08:07	Meio ambiente - Árvore ou Vegetação	52
18481224	8	LPTU - 17032	09/11/2024 07:51	09/11/2024 08:19	Meio ambiente - Árvore ou Vegetação	89
18481224	9	LPTU - 17032	09/11/2024 07:51	09/11/2024 08:19	Meio ambiente - Árvore ou Vegetação	118
18481224	10	LPTU - 17032	09/11/2024 07:51	09/11/2024 08:19	Meio ambiente - Árvore ou Vegetação	594
18481224	11	LPTU - 17032	09/11/2024 07:51	09/11/2024 09:52	Meio ambiente - Árvore ou Vegetação	1
18481224	12	LPTU - 17032	09/11/2024 07:51	09/11/2024 09:52	Meio ambiente - Árvore ou Vegetação	1489
18429612	1	AFNU - 17015	08/11/2024 18:23	09/11/2024 16:11	Não classificada	6
18429613	1	AFNU - 17015	09/11/2024 08:15	09/11/2024 08:38	Não classificada	98
18429614	1	AFNU - 17015	09/11/2024 09:08	09/11/2024 09:39	Não classificada	35
18429615	1	AFNU - 17015	09/11/2024 10:26	09/11/2024 12:13	Não classificada	69
18429616	1	AFNU - 17015	09/11/2024 14:30	09/11/2024 16:36	Não classificada	80
18429616	2	AFNU - 17015	09/11/2024 14:30	09/11/2024 16:36	Não classificada	94
18429617	1	AFNU - 17015	09/11/2024 15:07	09/11/2024 16:11	Não classificada	18
18423198	1	VGAU - 17089	09/11/2024 07:43	09/11/2024 10:19	Não classificada	69
18424308	1	BHAD - 16267	09/11/2024 07:42	09/11/2024 09:18	Não classificada	2333
18424308	1	RBST - 15225	09/11/2024 07:42	09/11/2024 09:18	Não classificada	83
18423450	1	CPO - 17018	09/11/2024 07:44	09/11/2024 11:13	Meio ambiente - Descarga Atmosférica	52
18424771	1	IRO - 15312	09/11/2024 07:44	09/11/2024 17:21	Meio ambiente - Descarga Atmosférica	5
18425505	1	BDM - 15113	09/11/2024 06:26	09/11/2024 19:49	Meio ambiente - Árvore ou Vegetação	3
18425506	1	BDM - 15113	09/11/2024 12:18	09/11/2024 19:49	Meio ambiente - Árvore ou Vegetação	2
18429611	1	PBD - 16324	09/11/2024 07:47	11/11/2024 15:44	Meio ambiente - Descarga Atmosférica	2
18423167	1	ENC - 15343	09/11/2024 07:46	09/11/2024 10:04	Não classificada	4
18424521	1	SFIQ - 17065	09/11/2024 07:50	09/11/2024 16:47	Meio ambiente - Descarga Atmosférica	2
18424127	1	AXAU - 17076	09/11/2024 07:49	09/11/2024 14:49	Não classificada	1
18424935	1	NLAE - 16314	09/11/2024 07:50	09/11/2024 18:17	Meio ambiente - Árvore ou Vegetação	20
18423062	1	MUT - 15266	09/11/2024 07:59	09/11/2024 09:45	Meio ambiente - Árvore ou Vegetação	22

18422954	1	JNUT - 17066	09/11/2024 09:03	09/11/2024 09:23	Não classificada	319
18422954	2	JNUT - 17066	09/11/2024 09:03	09/11/2024 09:23	Não classificada	559
18422863	1	VZEU - 17091	09/11/2024 04:26	09/11/2024 08:24	Não classificada	83
18423168	1	ESR - 16287	09/11/2024 07:53	09/11/2024 10:14	Meio ambiente - Vento	159
18423168	2	ESR - 16287	09/11/2024 07:53	09/11/2024 10:14	Meio ambiente - Vento	82
18422987	1	BDM - 15113	09/11/2024 07:52	09/11/2024 09:14	Meio ambiente - Descarga Atmosférica	3
18423091	1	AUIU - 15647	09/11/2024 07:52	09/11/2024 10:00	Meio ambiente - Descarga Atmosférica	2
18424128	1	CSN - 15352	09/11/2024 07:53	09/11/2024 14:46	Meio ambiente - Descarga Atmosférica	1
18423948	1	PSAU - 16323	09/11/2024 05:36	09/11/2024 11:33	Não classificada	1
18423949	1	PSAU - 16323	09/11/2024 08:19	09/11/2024 11:33	Não classificada	1
18423949	2	PSAU - 16323	09/11/2024 08:19	09/11/2024 11:33	Não classificada	66
18423317	1	BHGT - 16274	09/11/2024 07:55	09/11/2024 10:40	Meio ambiente - Vento	50
18423318	1	BHAD - 16267	09/11/2024 07:55	09/11/2024 10:43	Meio ambiente - Vento	56
18424307	1	JTAD - 15295	09/11/2024 07:54	09/11/2024 15:11	Meio ambiente - Vento	1
18423359	1	SLUD - 16327	09/11/2024 06:28	09/11/2024 10:53	Meio ambiente - Vento	88
18423359	2	SLUD - 16327	09/11/2024 06:28	09/11/2024 10:53	Meio ambiente - Vento	81
18423449	1	SLUD - 16327	09/11/2024 07:31	09/11/2024 11:33	Meio ambiente - Vento	71
18425445	1	LUZU - 15284	09/11/2024 07:56	09/11/2024 21:19	Meio ambiente - Descarga Atmosférica	1
18423169	1	ANAD - 15101	09/11/2024 07:58	09/11/2024 10:06	Meio ambiente - Descarga Atmosférica	7
18423662	1	PRSU - 15239	09/11/2024 07:58	09/11/2024 12:25	Meio ambiente - Descarga Atmosférica	2
18523481	1	UNIT - 17083	08/11/2024 14:32	09/11/2024 09:38	Meio ambiente - Descarga Atmosférica	114
18523481	2	UNIT - 17083	08/11/2024 14:32	09/11/2024 09:38	Meio ambiente - Descarga Atmosférica	11
18424525	1	MCLQ - 17040	09/11/2024 08:01	09/11/2024 16:18	Meio ambiente - Descarga Atmosférica	2
18423693	1	SFIQ - 17065	09/11/2024 08:01	09/11/2024 12:39	Meio ambiente - Árvore ou Vegetação	1
18424526	1	NVN - 15257	09/11/2024 08:02	09/11/2024 16:11	Não classificada	5
18423042	1	CITU - 17022	09/11/2024 08:06	09/11/2024 09:34	Meio ambiente - Vento	11
18424129	1	AXAU - 17076	09/11/2024 08:06	09/11/2024 14:29	Meio ambiente - Descarga Atmosférica	1
18481770	1	UHMS - 17082	09/11/2024 08:05	09/11/2024 13:58	Meio ambiente - Vento	6
18423170	1	STV - 17063	09/11/2024 08:05	09/11/2024 10:08	Não classificada	1
18422955	1	CGAU - 15150	09/11/2024 08:07	09/11/2024 08:57	Meio ambiente - Descarga Atmosférica	25
18423174	1	PRSU - 15239	09/11/2024 08:15	09/11/2024 09:14	Meio ambiente - Árvore ou Vegetação	17
18423174	2	PRSU - 15239	09/11/2024 08:15	09/11/2024 10:36	Meio ambiente - Árvore ou Vegetação	153
18423174	3	PRSU - 15239	09/11/2024 08:15	09/11/2024 10:36	Meio ambiente - Árvore ou Vegetação	116
18423175	1	PRSU - 15239	09/11/2024 09:15	09/11/2024 10:09	Meio ambiente - Árvore ou Vegetação	17
18485304	2	BHBN - 17048	09/11/2024 08:16	09/11/2024 08:24	Meio ambiente - Árvore ou Vegetação	190
18485304	3	BHBN - 17048	09/11/2024 08:16	09/11/2024 08:24	Meio ambiente - Árvore ou Vegetação	6
18485304	4	NLAQ - 17046	09/11/2024 08:16	09/11/2024 11:56	Meio ambiente - Árvore ou Vegetação	39
18485304	5	NLAQ - 17046	09/11/2024 08:16	09/11/2024 11:56	Meio ambiente - Árvore ou Vegetação	289
18423744	1	RSS - 15219	09/11/2024 08:08	09/11/2024 13:05	Meio ambiente - Descarga Atmosférica	1
18423663	1	LPTU - 17032	09/11/2024 08:09	09/11/2024 12:30	Meio ambiente - Árvore ou Vegetação	1
18423950	1	LPTU - 17032	09/11/2024 08:09	09/11/2024 14:04	Meio ambiente - Árvore ou Vegetação	1
18423092	1	CLHU - 17095	09/11/2024 08:08	09/11/2024 09:51	Meio ambiente - Árvore ou Vegetação	1
18424311	1	UHJS - 17080	09/11/2024 08:11	09/11/2024 15:36	Meio ambiente - Descarga Atmosférica	1
18423172	1	NVN - 15257	09/11/2024 08:10	09/11/2024 10:04	Meio ambiente - Árvore ou Vegetação	12
18425324	1	LPTU - 17032	09/11/2024 08:11	09/11/2024 20:54	Meio ambiente - Árvore ou Vegetação	1
18424131	1	LPTU - 17032	09/11/2024 08:10	09/11/2024 14:46	Meio ambiente - Vento	1
18423613	1	SFIQ - 17065	09/11/2024 08:12	09/11/2024 12:06	Não classificada	21
18423951	1	CNLU - 15164	09/11/2024 08:13	09/11/2024 14:03	Meio ambiente - Descarga Atmosférica	1
18423694	1	ACSU - 15094	09/11/2024 08:14	09/11/2024 12:20	Meio ambiente - Vento	4
18423202	1	CTR - 15351	09/11/2024 08:13	09/11/2024 10:23	Não classificada	1
18422956	1	CMID - 17019	09/11/2024 08:14	09/11/2024 08:58	Meio ambiente - Descarga Atmosférica	1
18423533	1	CAQU - 15142	09/11/2024 08:15	09/11/2024 11:37	Meio ambiente - Descarga Atmosférica	1
18424132	1	BMN - 15134	09/11/2024 08:15	09/11/2024 14:54	Meio ambiente - Descarga Atmosférica	6
18423727	1	CTR - 15351	09/11/2024 08:16	09/11/2024 12:51	Meio ambiente - Descarga Atmosférica	4
18423860	1	LPTU - 17032	09/11/2024 08:17	09/11/2024 13:26	Meio ambiente - Árvore ou Vegetação	1
18509231	1	IGRU - 17030	09/11/2024 05:55	09/11/2024 09:19	Meio ambiente - Árvore ou Vegetação	35
18509231	2	IGRU - 17030	09/11/2024 05:55	09/11/2024 09:19	Meio ambiente - Árvore ou Vegetação	4
18424775	1	ILIU - 16291	09/11/2024 08:19	09/11/2024 17:31	Meio ambiente - Vento	2
18426201	1	SDED - 15215	09/11/2024 08:18	10/11/2024 10:25	Meio ambiente - Árvore ou Vegetação	9

18508850	1	JFAU - 17086	09/11/2024 08:18	09/11/2024 11:25	Meio ambiente - Descarga Atmosférica	44
18505333	1	DVLU - 17024	09/11/2024 10:19	09/11/2024 13:45	Meio ambiente - Vento	56
18422914	1	TSPU - 15193	09/11/2024 08:00	09/11/2024 08:45	Meio ambiente - Vento	1016
18424529	1	PNV - 17094	09/11/2024 08:21	09/11/2024 15:54	Meio ambiente - Descarga Atmosférica	1
18429621	1	ELMU - 17088	09/11/2024 08:21	11/11/2024 17:02	Meio ambiente - Descarga Atmosférica	1
18425107	1	LAVD - 17034	09/11/2024 08:22	09/11/2024 19:08	Meio ambiente - Árvore ou Vegetação	1
18424531	1	PRRU - 15241	09/11/2024 08:22	09/11/2024 16:11	Não classificada	2
18423614	1	SDED - 15215	09/11/2024 08:21	09/11/2024 12:12	Não classificada	180
18423614	2	OLV - 15255	09/11/2024 08:21	09/11/2024 12:12	Não classificada	33
18423614	2	SDED - 15215	09/11/2024 08:21	09/11/2024 12:12	Não classificada	2
18423369	1	PRRU - 15241	09/11/2024 08:22	09/11/2024 10:57	Meio ambiente - Árvore ou Vegetação	3
18423952	1	PSAD - 15237	09/11/2024 08:22	09/11/2024 14:01	Meio ambiente - Descarga Atmosférica	4
18423861	1	NLAE - 16314	09/11/2024 08:23	09/11/2024 13:36	Meio ambiente - Árvore ou Vegetação	32
18423862	1	PPS - 16315	09/11/2024 08:25	09/11/2024 13:24	Meio ambiente - Descarga Atmosférica	1
18423728	1	AGF - 15098	09/11/2024 08:25	09/11/2024 12:49	Não classificada	2
18425276	1	MUT - 15266	09/11/2024 08:24	09/11/2024 20:15	Meio ambiente - Descarga Atmosférica	134
18424313	1	CVED - 17064	09/11/2024 08:21	09/11/2024 15:34	Meio ambiente - Descarga Atmosférica	1
18424532	1	UHF - 15191	09/11/2024 08:27	09/11/2024 16:54	Meio ambiente - Vento	1
18425012	1	CNLU - 15164	09/11/2024 08:26	09/11/2024 17:58	Meio ambiente - Descarga Atmosférica	9
18425012	2	CNLU - 15164	09/11/2024 08:26	09/11/2024 17:58	Meio ambiente - Descarga Atmosférica	1
18425507	1	BCV - 17013	09/11/2024 08:27	09/11/2024 22:03	Meio ambiente - Árvore ou Vegetação	1
18423666	1	CITU - 17022	09/11/2024 08:27	09/11/2024 12:33	Meio ambiente - Vento	1
18423953	1	MOO - 17039	09/11/2024 08:26	09/11/2024 14:01	Meio ambiente - Descarga Atmosférica	4
18423578	1	BCSQ - 17010	09/11/2024 08:28	09/11/2024 11:51	Não classificada	2
18423578	2	BCSQ - 17010	09/11/2024 08:28	09/11/2024 11:51	Não classificada	13
18423204	1	PRTD - 17074	09/11/2024 08:27	09/11/2024 10:22	Meio ambiente - Vento	1
18425181	1	DDI - 17027	09/11/2024 08:31	09/11/2024 19:42	Meio ambiente - Descarga Atmosférica	1
18423954	1	ADOD - 15095	09/11/2024 08:32	09/11/2024 13:51	Meio ambiente - Vento	1
18423010	1	SUI - 17069	09/11/2024 08:34	09/11/2024 09:16	Não classificada	2
18424533	1	SFIQ - 17065	09/11/2024 08:35	09/11/2024 16:00	Não classificada	6
18423095	1	SQNU - 17078	09/11/2024 08:36	09/11/2024 10:01	Meio ambiente - Vento	11
18423667	1	RBSD - 15652	09/11/2024 08:36	09/11/2024 12:34	Meio ambiente - Vento	183
18423667	1	RBST - 15225	09/11/2024 08:36	09/11/2024 12:34	Meio ambiente - Vento	11
18424135	1	NLAE - 16314	09/11/2024 05:50	09/11/2024 11:41	Meio ambiente - Vento	3
18424135	2	NLAE - 16314	09/11/2024 05:50	09/11/2024 11:41	Meio ambiente - Vento	21
18424315	1	AGF - 15098	09/11/2024 08:38	09/11/2024 15:14	Não classificada	7
18423668	1	IGPD - 15324	09/11/2024 08:38	09/11/2024 12:30	Meio ambiente - Árvore ou Vegetação	40
18423467	1	BHPM - 16275	09/11/2024 08:39	09/11/2024 11:10	Meio ambiente - Vento	522
18423467	1	BHSV - 15656	09/11/2024 08:39	09/11/2024 11:10	Meio ambiente - Vento	10
18423539	1	MCLQ - 17040	09/11/2024 08:40	09/11/2024 11:43	Meio ambiente - Descarga Atmosférica	1
18424133	1	IUAU - 17031	09/11/2024 08:40	09/11/2024 14:31	Meio ambiente - Descarga Atmosférica	8
18423579	1	CRM - 17026	09/11/2024 08:42	09/11/2024 11:56	Meio ambiente - Vento	55
18423468	1	SSP - 15199	09/11/2024 08:42	09/11/2024 11:16	Meio ambiente - Vento	1
18423099	1	PLOT - 16319	09/11/2024 08:44	09/11/2024 09:52	Meio ambiente - Descarga Atmosférica	291
18423372	1	DVLD - 17023	09/11/2024 08:44	09/11/2024 10:51	Meio ambiente - Vento	18
18423178	1	LNT - 17035	09/11/2024 08:44	09/11/2024 10:14	Meio ambiente - Árvore ou Vegetação	35
18423863	1	PMSU - 17092	09/11/2024 08:44	09/11/2024 13:44	Meio ambiente - Descarga Atmosférica	1
18423177	1	SLAD - 16334	09/11/2024 08:43	09/11/2024 10:13	Meio ambiente - Descarga Atmosférica	1
18423695	1	ITDD - 16294	09/11/2024 08:44	09/11/2024 12:40	Meio ambiente - Vento	68
18423955	1	MCDD - 15280	09/11/2024 08:43	09/11/2024 13:55	Meio ambiente - Árvore ou Vegetação	2
18423540	1	BIU - 17016	09/11/2024 08:43	09/11/2024 11:37	Não classificada	1
18423371	1	ALSD - 17090	09/11/2024 08:43	09/11/2024 11:01	Não classificada	1
18423096	1	SLN - 15206	09/11/2024 08:44	09/11/2024 09:59	Meio ambiente - Árvore ou Vegetação	1
18423100	1	ESR - 16287	09/11/2024 07:15	09/11/2024 09:19	Meio ambiente - Vento	151
18423100	2	ESR - 16287	09/11/2024 07:15	09/11/2024 09:19	Meio ambiente - Vento	1012
18423100	3	ESR - 16287	09/11/2024 07:15	09/11/2024 10:08	Meio ambiente - Vento	537
18423262	1	DVLD - 17023	09/11/2024 06:41	09/11/2024 10:59	Meio ambiente - Vento	340
18423262	1	DVLU - 17024	09/11/2024 06:41	09/11/2024 10:59	Meio ambiente - Vento	5
18423745	1	BHSE - 15129	09/11/2024 08:46	09/11/2024 13:01	Não classificada	270

18423956	1	CAX - 15143	09/11/2024 08:46	09/11/2024 14:01	Meio ambiente - Descarga Atmosférica	2
18424536	1	MOO - 17039	09/11/2024 08:46	09/11/2024 16:37	Meio ambiente - Descarga Atmosférica	1
18423011	1	MOO - 17039	09/11/2024 08:47	09/11/2024 09:18	Meio ambiente - Vento	1
18423541	1	SRT - 16329	09/11/2024 08:49	09/11/2024 11:46	Meio ambiente - Descarga Atmosférica	8
18423209	1	SLAU - 17071	09/11/2024 08:49	09/11/2024 10:15	Meio ambiente - Vento	154
18424317	1	UHST - 16261	09/11/2024 08:49	09/11/2024 15:13	Meio ambiente - Descarga Atmosférica	3
18423864	1	BRL - 15140	09/11/2024 08:48	09/11/2024 13:32	Meio ambiente - Árvore ou Vegetação	1
18423470	1	BSOT - 15141	09/11/2024 08:50	09/11/2024 11:28	Meio ambiente - Descarga Atmosférica	42
18426096	1	SFIQ - 17065	09/11/2024 08:50	10/11/2024 09:35	Meio ambiente - Descarga Atmosférica	18
18424136	1	JTAD - 15295	09/11/2024 08:50	09/11/2024 14:36	Meio ambiente - Vento	3
18423582	1	UHMS - 17082	09/11/2024 08:50	09/11/2024 11:57	Meio ambiente - Descarga Atmosférica	1
18423865	1	BHS - 17014	09/11/2024 08:52	09/11/2024 13:23	Meio ambiente - Vento	2
18423180	1	MCLD - 15278	09/11/2024 08:58	09/11/2024 10:09	Meio ambiente - Árvore ou Vegetação	1
18424537	1	BBI - 17033	09/11/2024 08:52	09/11/2024 16:00	Meio ambiente - Descarga Atmosférica	1
18426004	1	CRDT - 15356	09/11/2024 08:53	10/11/2024 09:04	Meio ambiente - Descarga Atmosférica	1
18426918	1	UNIT - 17083	09/11/2024 08:53	10/11/2024 14:26	Não classificada	2
18423868	1	PBD - 16324	09/11/2024 05:43	09/11/2024 13:29	Meio ambiente - Árvore ou Vegetação	5
18423959	1	BHS - 17014	09/11/2024 08:57	09/11/2024 13:22	Meio ambiente - Vento	7
18424137	1	NLAQ - 17046	09/11/2024 08:56	09/11/2024 14:42	Não classificada	2
18423263	1	SEG - 17068	09/11/2024 08:58	09/11/2024 10:27	Não classificada	2
18426780	1	IGRU - 17030	09/11/2024 07:46	10/11/2024 11:40	Meio ambiente - Árvore ou Vegetação	23
18426781	1	IGRU - 17030	09/11/2024 09:15	09/11/2024 20:05	Meio ambiente - Árvore ou Vegetação	20
18426781	2	IGRU - 17030	09/11/2024 09:15	10/11/2024 11:40	Meio ambiente - Árvore ou Vegetação	8
18426782	1	IGRU - 17030	10/11/2024 06:41	10/11/2024 11:40	Meio ambiente - Árvore ou Vegetação	20
18423961	1	EPS - 15341	09/11/2024 08:59	09/11/2024 13:53	Não classificada	104
18424323	1	CITU - 17022	09/11/2024 09:00	09/11/2024 15:05	Meio ambiente - Descarga Atmosférica	1
18423181	1	PSOU - 15231	09/11/2024 09:00	09/11/2024 10:09	Meio ambiente - Vento	592
18424539	1	IJAU - 17061	09/11/2024 09:01	09/11/2024 16:17	Meio ambiente - Vento	12
18424138	1	BHBN - 17048	09/11/2024 09:01	09/11/2024 14:55	Meio ambiente - Descarga Atmosférica	21
18423478	1	CITU - 17022	09/11/2024 09:12	09/11/2024 10:23	Meio ambiente - Árvore ou Vegetação	31
18485710	1	MNVD - 15272	09/11/2024 09:10	09/11/2024 10:47	Meio ambiente - Descarga Atmosférica	34
18485710	2	MNVD - 15272	09/11/2024 09:10	09/11/2024 11:24	Meio ambiente - Descarga Atmosférica	1
18485710	3	MNVD - 15272	09/11/2024 09:10	09/11/2024 11:24	Meio ambiente - Descarga Atmosférica	318
18485710	4	MNVD - 15272	09/11/2024 09:10	09/11/2024 12:45	Meio ambiente - Descarga Atmosférica	195
18485710	5	MNVD - 15272	09/11/2024 09:10	09/11/2024 18:14	Meio ambiente - Descarga Atmosférica	2
18485710	6	MNVD - 15272	09/11/2024 09:10	09/11/2024 18:14	Meio ambiente - Descarga Atmosférica	301
18485710	7	MNVD - 15272	09/11/2024 09:10	09/11/2024 18:28	Meio ambiente - Descarga Atmosférica	10
18485710	8	MNVD - 15272	09/11/2024 09:10	09/11/2024 18:28	Meio ambiente - Descarga Atmosférica	176
18485710	9	MNVD - 15272	09/11/2024 09:10	09/11/2024 18:28	Meio ambiente - Descarga Atmosférica	1
18485710	10	MNVD - 15272	09/11/2024 09:10	09/11/2024 18:28	Meio ambiente - Descarga Atmosférica	546
18485710	12	MNVD - 15272	09/11/2024 09:10	09/11/2024 18:35	Meio ambiente - Descarga Atmosférica	324
18485710	13	MNVD - 15272	09/11/2024 09:10	09/11/2024 18:43	Meio ambiente - Descarga Atmosférica	11
18485714	1	MNVD - 15272	09/11/2024 17:44	09/11/2024 17:50	Meio ambiente - Descarga Atmosférica	1
18485714	2	MNVD - 15272	09/11/2024 17:44	09/11/2024 17:50	Meio ambiente - Descarga Atmosférica	547
18425069	1	DVLD - 17023	09/11/2024 09:42	09/11/2024 19:00	Meio ambiente - Árvore ou Vegetação	101
18423425	1	SLUD - 16327	09/11/2024 07:43	09/11/2024 11:11	Meio ambiente - Vento	200
18423583	1	JMLT - 15301	09/11/2024 09:02	09/11/2024 11:54	Meio ambiente - Vento	63
18423183	1	RBSD - 15652	09/11/2024 09:02	09/11/2024 10:13	Meio ambiente - Vento	262
18423962	1	UHJS - 17080	09/11/2024 09:03	09/11/2024 14:03	Meio ambiente - Descarga Atmosférica	1
18423064	1	BETT - 16265	09/11/2024 04:25	09/11/2024 10:14	Meio ambiente - Árvore ou Vegetação	3
18423064	1	ESR - 16287	09/11/2024 04:25	09/11/2024 10:14	Meio ambiente - Árvore ou Vegetação	536
18504358	1	BHCL - 16271	09/11/2024 07:09	09/11/2024 12:13	Meio ambiente - Descarga Atmosférica	194
18427518	1	ITDD - 16294	08/11/2024 22:44	09/11/2024 11:11	Meio ambiente - Árvore ou Vegetação	169
18427518	2	ITDD - 16294	08/11/2024 22:44	10/11/2024 16:50	Meio ambiente - Árvore ou Vegetação	1
18427519	1	ITDD - 16294	10/11/2024 13:00	10/11/2024 16:50	Meio ambiente - Árvore ou Vegetação	169
18424324	1	CPO - 17018	09/11/2024 09:06	09/11/2024 15:02	Meio ambiente - Árvore ou Vegetação	3
18424325	1	PSP - 15233	09/11/2024 09:06	09/11/2024 15:17	Não classificada	1
18426919	1	CUVD - 15349	09/11/2024 09:07	10/11/2024 14:34	Meio ambiente - Árvore ou Vegetação	3
18425333	1	AFNU - 17015	09/11/2024 09:07	09/11/2024 20:41	Meio ambiente - Vento	8

18423475	1	CINC - 16281	09/11/2024 09:09	09/11/2024 11:17	Meio ambiente - Vento	56
18423748	1	LAVD - 17034	09/11/2024 09:10	09/11/2024 12:56	Meio ambiente - Vento	74
18423697	1	FXA - 16288	09/11/2024 09:10	09/11/2024 12:36	Não classificada	1
18423697	2	FXA - 16288	09/11/2024 09:10	09/11/2024 12:36	Não classificada	24
18423870	1	CRM - 17026	09/11/2024 01:43	09/11/2024 13:50	Meio ambiente - Vento	7
18423871	1	CRM - 17026	09/11/2024 09:45	09/11/2024 13:50	Meio ambiente - Vento	1
18423869	1	PMSU - 17092	09/11/2024 09:13	09/11/2024 13:36	Não classificada	1
18424542	1	IGPU - 16290	09/11/2024 09:12	09/11/2024 16:40	Meio ambiente - Descarga Atmosférica	1
18424141	1	LPTU - 17032	09/11/2024 09:12	09/11/2024 14:55	Meio ambiente - Descarga Atmosférica	3
18423479	1	PRTD - 17074	09/11/2024 09:15	09/11/2024 11:29	Meio ambiente - Descarga Atmosférica	3
18423965	1	MCLQ - 17040	09/11/2024 09:15	09/11/2024 13:54	Meio ambiente - Descarga Atmosférica	2
18423480	1	VGAU - 17089	09/11/2024 09:16	09/11/2024 11:16	Não classificada	89
18424326	1	UHMS - 17082	09/11/2024 09:16	09/11/2024 15:10	Meio ambiente - Vento	9
18424936	1	AFNU - 17015	09/11/2024 09:15	09/11/2024 18:07	Meio ambiente - Vento	1
18424328	1	CITU - 17022	09/11/2024 09:16	09/11/2024 15:13	Meio ambiente - Vento	23
18423670	1	SFIQ - 17065	09/11/2024 09:17	09/11/2024 12:29	Não classificada	2
18423323	1	MTZ - 15267	09/11/2024 09:18	09/11/2024 10:44	Meio ambiente - Descarga Atmosférica	36
18423265	1	BETT - 16265	09/11/2024 09:18	09/11/2024 10:29	Meio ambiente - Descarga Atmosférica	93
18424544	1	BCAD - 15109	09/11/2024 00:35	09/11/2024 15:43	Meio ambiente - Árvore ou Vegetação	17
18424937	1	IUAU - 17031	09/11/2024 09:20	09/11/2024 18:02	Meio ambiente - Descarga Atmosférica	1
18423586	1	JFAQ - 17081	09/11/2024 09:22	09/11/2024 11:51	Meio ambiente - Vento	1
18423750	1	PRTD - 17074	09/11/2024 09:22	09/11/2024 13:09	Não classificada	1
18520400	1	SBAU - 15216	09/11/2024 06:17	09/11/2024 10:49	Meio ambiente - Descarga Atmosférica	498
18425014	1	UHPI - 17084	09/11/2024 09:23	09/11/2024 18:32	Não classificada	1
18423967	1	NPO - 15258	09/11/2024 09:24	09/11/2024 13:59	Não classificada	11
18423481	1	UHMS - 17082	09/11/2024 09:23	09/11/2024 11:10	Meio ambiente - Descarga Atmosférica	2
18423482	1	CRM - 17026	09/11/2024 09:24	09/11/2024 11:36	Meio ambiente - Vento	1
18424108	1	CVED - 17064	08/11/2024 19:57	09/11/2024 14:39	Meio ambiente - Descarga Atmosférica	2
18424547	1	NLAQ - 17046	09/11/2024 07:11	09/11/2024 11:33	Meio ambiente - Árvore ou Vegetação	28
18423257	1	BHPM - 16275	09/11/2024 08:12	09/11/2024 10:33	Meio ambiente - Vento	76
18423970	1	BMO - 15135	08/11/2024 23:34	09/11/2024 11:46	Meio ambiente - Árvore ou Vegetação	36
18423753	1	MOO - 17039	09/11/2024 09:26	09/11/2024 12:48	Meio ambiente - Vento	3
18423672	1	PIUD - 17054	09/11/2024 09:26	09/11/2024 12:25	Meio ambiente - Descarga Atmosférica	36
18423266	1	PLOT - 16319	09/11/2024 09:28	09/11/2024 10:37	Meio ambiente - Descarga Atmosférica	63
18432408	1	MAGT - 17037	09/11/2024 09:38	12/11/2024 11:30	Meio ambiente - Vento	1
18536400	1	CRDT - 15356	09/11/2024 09:36	09/11/2024 11:41	Meio ambiente - Árvore ou Vegetação	191
18536400	2	CRDT - 15356	09/11/2024 09:36	09/11/2024 12:34	Meio ambiente - Árvore ou Vegetação	23
18536400	3	CRDT - 15356	09/11/2024 09:36	09/11/2024 12:34	Meio ambiente - Árvore ou Vegetação	149
18536400	4	CRDT - 15356	09/11/2024 09:36	09/11/2024 16:57	Meio ambiente - Árvore ou Vegetação	70
18536400	5	CRDT - 15356	09/11/2024 09:36	09/11/2024 16:57	Meio ambiente - Árvore ou Vegetação	2
18536401	1	CRDT - 15356	09/11/2024 11:41	09/11/2024 13:31	Meio ambiente - Árvore ou Vegetação	137
18536401	2	CRDT - 15356	09/11/2024 11:41	09/11/2024 15:37	Meio ambiente - Árvore ou Vegetação	28
18536401	3	CRDT - 15356	09/11/2024 11:41	09/11/2024 21:44	Meio ambiente - Árvore ou Vegetação	26
18426748	1	BIIU - 17016	09/11/2024 09:29	09/11/2024 18:36	Meio ambiente - Descarga Atmosférica	1
18424331	1	UNIT - 17083	09/11/2024 09:29	09/11/2024 15:44	Meio ambiente - Árvore ou Vegetação	6
18423754	1	MDI - 16307	09/11/2024 09:30	09/11/2024 12:56	Meio ambiente - Descarga Atmosférica	5
18423807	1	AXAU - 17076	08/11/2024 07:50	09/11/2024 05:42	Meio ambiente - Árvore ou Vegetação	17
18423807	2	AXAU - 17076	08/11/2024 07:50	09/11/2024 13:18	Meio ambiente - Árvore ou Vegetação	2
18423658	1	JFAQ - 17081	09/11/2024 07:20	09/11/2024 12:26	Não classificada	28
18423699	1	CPO - 17018	09/11/2024 09:31	09/11/2024 12:38	Meio ambiente - Descarga Atmosférica	6
18423699	2	CPO - 17018	09/11/2024 09:31	09/11/2024 12:38	Meio ambiente - Descarga Atmosférica	4
18424779	1	RES - 15222	09/11/2024 09:31	09/11/2024 17:17	Meio ambiente - Descarga Atmosférica	17
18423701	1	PRSU - 15239	09/11/2024 09:33	09/11/2024 12:46	Meio ambiente - Descarga Atmosférica	1
18423700	1	PEB - 15249	09/11/2024 09:32	09/11/2024 12:47	Meio ambiente - Descarga Atmosférica	9
18423969	1	SFIQ - 17065	09/11/2024 09:32	09/11/2024 14:15	Não classificada	3
18423804	1	JPIU - 15298	09/11/2024 09:32	09/11/2024 13:14	Meio ambiente - Descarga Atmosférica	2
18423971	1	BHPM - 16275	09/11/2024 09:42	09/11/2024 09:45	Meio ambiente - Vento	37
18423971	1	BHSV - 15656	09/11/2024 09:42	09/11/2024 09:45	Meio ambiente - Vento	2940
18423971	1	RBSD - 15652	09/11/2024 09:42	09/11/2024 09:45	Meio ambiente - Vento	59

18423971	2	RBSD - 15652	09/11/2024 09:42	09/11/2024 11:25	Meio ambiente - Vento	1
18423971	3	BHPM - 16275	09/11/2024 09:42	09/11/2024 11:25	Meio ambiente - Vento	2
18423971	3	BHSV - 15656	09/11/2024 09:42	09/11/2024 11:25	Meio ambiente - Vento	36
18423971	3	RBSD - 15652	09/11/2024 09:42	09/11/2024 11:25	Meio ambiente - Vento	3873
18423971	4	BHPM - 16275	09/11/2024 09:42	09/11/2024 12:13	Meio ambiente - Vento	6
18423971	4	RBSD - 15652	09/11/2024 09:42	09/11/2024 12:13	Meio ambiente - Vento	601
18423971	5	BHPM - 16275	09/11/2024 09:42	09/11/2024 13:46	Meio ambiente - Vento	59
18423971	5	BHSV - 15656	09/11/2024 09:42	09/11/2024 13:46	Meio ambiente - Vento	11
18423971	5	RBSD - 15652	09/11/2024 09:42	09/11/2024 13:46	Meio ambiente - Vento	414
18423267	1	GPED - 15335	09/11/2024 09:34	09/11/2024 10:28	Não classificada	1
18423546	1	GVSD - 17070	09/11/2024 10:00	09/11/2024 11:56	Meio ambiente - Árvore ou Vegetação	23
18425334	1	MUT - 15266	09/11/2024 09:36	09/11/2024 20:46	Meio ambiente - Descarga Atmosférica	3
18425334	2	MUT - 15266	09/11/2024 09:36	09/11/2024 20:46	Meio ambiente - Descarga Atmosférica	8
18425334	3	MUT - 15266	09/11/2024 09:36	09/11/2024 20:46	Meio ambiente - Descarga Atmosférica	5
18423759	2	PNV - 17094	09/11/2024 09:36	09/11/2024 13:05	Meio ambiente - Descarga Atmosférica	25
18508934	1	PLOT - 16319	09/11/2024 08:06	09/11/2024 12:45	Meio ambiente - Descarga Atmosférica	33
18424780	1	URAT - 17075	09/11/2024 09:37	09/11/2024 17:29	Meio ambiente - Vento	1
18423806	1	CVED - 17064	09/11/2024 09:37	09/11/2024 13:13	Não classificada	40
18423545	1	ULAN - 16340	09/11/2024 09:38	09/11/2024 11:45	Meio ambiente - Vento	28
18423545	1	ULAU - 16339	09/11/2024 09:38	09/11/2024 11:45	Meio ambiente - Vento	193
18423587	1	GPED - 15335	09/11/2024 09:38	09/11/2024 11:54	Meio ambiente - Árvore ou Vegetação	7
18429009	1	SFIQ - 17065	09/11/2024 09:37	11/11/2024 13:13	Não classificada	3
18424332	1	PSAU - 16323	09/11/2024 09:38	09/11/2024 15:03	Meio ambiente - Árvore ou Vegetação	5
18423617	1	CITU - 17022	09/11/2024 09:37	09/11/2024 11:29	Meio ambiente - Descarga Atmosférica	1
18424548	1	SGTU - 17062	09/11/2024 09:39	09/11/2024 17:00	Não classificada	9
18423978	1	PYN - 15228	09/11/2024 05:54	09/11/2024 14:29	Meio ambiente - Vento	19
18423978	2	PYN - 15228	09/11/2024 05:54	09/11/2024 14:44	Meio ambiente - Vento	5
18425511	1	MUZD - 17044	09/11/2024 09:40	09/11/2024 22:23	Meio ambiente - Vento	1
18425965	1	BSOT - 15141	09/11/2024 09:40	10/11/2024 08:46	Meio ambiente - Vento	1
18425965	2	BSOT - 15141	09/11/2024 09:40	10/11/2024 08:46	Meio ambiente - Vento	5
18423270	1	CPO - 17018	09/11/2024 06:47	09/11/2024 10:51	Meio ambiente - Árvore ou Vegetação	14
18481510	1	MOO - 17039	09/11/2024 09:43	09/11/2024 13:50	Meio ambiente - Descarga Atmosférica	1
18481510	2	MOO - 17039	09/11/2024 09:43	09/11/2024 13:50	Meio ambiente - Descarga Atmosférica	1
18481510	3	MOO - 17039	09/11/2024 09:43	09/11/2024 13:50	Meio ambiente - Descarga Atmosférica	68
18481510	3	NVN - 15257	09/11/2024 09:43	09/11/2024 13:50	Meio ambiente - Descarga Atmosférica	69
18424550	1	SGS - 16331	09/11/2024 09:44	09/11/2024 16:49	Meio ambiente - Árvore ou Vegetação	4
18424334	1	IUAU - 17031	09/11/2024 09:46	09/11/2024 15:37	Meio ambiente - Vento	27
18424784	1	IJAU - 17061	09/11/2024 09:54	09/11/2024 17:30	Meio ambiente - Vento	2
18424333	1	MIB - 15274	09/11/2024 09:45	09/11/2024 15:44	Meio ambiente - Árvore ou Vegetação	2
18423874	1	JBT - 16295	09/11/2024 09:45	09/11/2024 13:41	Meio ambiente - Vento	28
18424335	1	IUAU - 17031	09/11/2024 09:48	09/11/2024 15:11	Meio ambiente - Descarga Atmosférica	1
18427101	1	IGRU - 17030	09/11/2024 09:49	10/11/2024 14:55	Meio ambiente - Vento	7
18428686	1	SGS - 16331	09/11/2024 09:50	09/11/2024 10:03	Meio ambiente - Árvore ou Vegetação	1
18428686	2	SGS - 16331	09/11/2024 09:50	09/11/2024 10:03	Meio ambiente - Árvore ou Vegetação	1850
18428686	3	SGS - 16331	09/11/2024 09:50	09/11/2024 14:59	Meio ambiente - Árvore ou Vegetação	1
18428686	4	SGS - 16331	09/11/2024 09:50	09/11/2024 14:59	Meio ambiente - Árvore ou Vegetação	63
18428686	5	SGS - 16331	09/11/2024 09:50	09/11/2024 14:59	Meio ambiente - Árvore ou Vegetação	44
18428686	6	SGS - 16331	09/11/2024 09:50	09/11/2024 15:51	Meio ambiente - Árvore ou Vegetação	11
18428686	7	SGS - 16331	09/11/2024 09:50	09/11/2024 17:43	Meio ambiente - Árvore ou Vegetação	19
18428686	8	SGS - 16331	09/11/2024 09:50	10/11/2024 01:50	Meio ambiente - Árvore ou Vegetação	26
18428686	9	SGS - 16331	09/11/2024 09:50	10/11/2024 15:59	Meio ambiente - Árvore ou Vegetação	10
18428708	1	SGS - 16331	10/11/2024 13:39	10/11/2024 15:59	Meio ambiente - Árvore ou Vegetação	23
18424552	1	NVSU - 17053	09/11/2024 09:51	09/11/2024 16:20	Meio ambiente - Descarga Atmosférica	2
18423500	1	ULAS - 15179	09/11/2024 09:51	09/11/2024 11:26	Meio ambiente - Árvore ou Vegetação	72
18423589	1	PTC - 15235	09/11/2024 09:52	09/11/2024 11:59	Não classificada	1
18424783	1	CSAU - 17020	09/11/2024 09:52	09/11/2024 17:51	Meio ambiente - Árvore ou Vegetação	1
18424940	1	CRM - 17026	09/11/2024 06:44	09/11/2024 11:27	Meio ambiente - Árvore ou Vegetação	26
18424940	2	CRM - 17026	09/11/2024 06:44	09/11/2024 16:46	Meio ambiente - Árvore ou Vegetação	43
18423256	1	FRUD - 17059	09/11/2024 07:44	09/11/2024 10:27	Meio ambiente - Descarga Atmosférica	1

18423208	1	FRUD - 17059	09/11/2024 08:48	09/11/2024 10:15	Meio ambiente - Descarga Atmosférica	1
18424336	1	PDS - 17051	09/11/2024 09:53	09/11/2024 15:32	Meio ambiente - Descarga Atmosférica	1
18425514	4	PTID - 17052	09/11/2024 07:08	09/11/2024 16:26	Meio ambiente - Vento	77
18424556	1	JFAU - 17086	09/11/2024 06:11	09/11/2024 11:42	Meio ambiente - Árvore ou Vegetação	3
18424338	1	NERU - 17041	09/11/2024 09:57	09/11/2024 15:41	Não classificada	2
18423706	1	CRL - 15354	09/11/2024 09:56	09/11/2024 12:37	Meio ambiente - Descarga Atmosférica	1
18423502	1	PEB - 15249	09/11/2024 09:58	09/11/2024 11:17	Meio ambiente - Descarga Atmosférica	51
18426331	1	MNVD - 15272	09/11/2024 09:58	10/11/2024 10:59	Meio ambiente - Descarga Atmosférica	3
18423760	1	RBSD - 15652	09/11/2024 10:00	09/11/2024 13:10	Meio ambiente - Vento	100
18423638	1	CVED - 17064	09/11/2024 09:59	09/11/2024 12:17	Não classificada	7
18424152	1	CISL - 16282	09/11/2024 10:09	09/11/2024 11:29	Meio ambiente - Descarga Atmosférica	1
18424557	1	CRL - 15354	09/11/2024 04:10	09/11/2024 17:21	Meio ambiente - Árvore ou Vegetação	59
18424557	2	CRL - 15354	09/11/2024 04:10	09/11/2024 17:21	Meio ambiente - Árvore ou Vegetação	1
18424939	1	BHBN - 17048	09/11/2024 10:01	09/11/2024 18:14	Meio ambiente - Árvore ou Vegetação	11
18424555	1	OLV - 15255	09/11/2024 10:02	09/11/2024 16:42	Meio ambiente - Árvore ou Vegetação	1
18424787	1	MOO - 17039	09/11/2024 10:03	09/11/2024 17:36	Meio ambiente - Árvore ou Vegetação	1
18423761	1	JFAQ - 17081	09/11/2024 10:02	09/11/2024 13:10	Meio ambiente - Vento	1
18423877	1	BCV - 17013	09/11/2024 10:02	09/11/2024 13:44	Não classificada	1
18423590	1	TOE - 15195	09/11/2024 10:03	09/11/2024 11:57	Meio ambiente - Descarga Atmosférica	2
18423762	1	MUT - 15266	09/11/2024 10:06	09/11/2024 13:09	Meio ambiente - Descarga Atmosférica	58
18423675	1	JUAU - 17036	09/11/2024 10:06	09/11/2024 12:33	Meio ambiente - Árvore ou Vegetação	2
18423639	1	PRRU - 15241	09/11/2024 10:07	09/11/2024 12:20	Meio ambiente - Árvore ou Vegetação	1
18426783	1	SALU - 15217	09/11/2024 10:44	09/11/2024 13:28	Meio ambiente - Vento	1
18426783	2	SALU - 15217	09/11/2024 10:44	09/11/2024 13:28	Meio ambiente - Vento	107
18426783	3	SALU - 15217	09/11/2024 10:44	09/11/2024 13:28	Meio ambiente - Vento	98
18426783	4	SALU - 15217	09/11/2024 10:44	09/11/2024 13:28	Meio ambiente - Vento	1
18426783	5	SALU - 15217	09/11/2024 10:44	09/11/2024 20:00	Meio ambiente - Vento	1
18426783	6	SALU - 15217	09/11/2024 10:44	09/11/2024 20:00	Meio ambiente - Vento	21
18426784	1	SALU - 15217	09/11/2024 11:04	09/11/2024 11:25	Meio ambiente - Vento	5
18426784	2	SALU - 15217	09/11/2024 11:04	09/11/2024 11:25	Meio ambiente - Vento	103
18426785	1	SALU - 15217	10/11/2024 08:49	10/11/2024 09:44	Meio ambiente - Vento	1
18426785	2	SALU - 15217	10/11/2024 08:49	10/11/2024 09:44	Meio ambiente - Vento	107
18426785	3	SALU - 15217	10/11/2024 08:49	10/11/2024 09:44	Meio ambiente - Vento	98
18426785	4	SALU - 15217	10/11/2024 08:49	10/11/2024 09:44	Meio ambiente - Vento	1
18423708	1	MAGT - 17037	09/11/2024 10:11	09/11/2024 12:37	Não classificada	7
18423678	1	BCSQ - 17010	09/11/2024 10:11	09/11/2024 12:32	Não classificada	5
18427828	1	MUT - 15266	09/11/2024 10:10	10/11/2024 19:38	Meio ambiente - Vento	1
18425277	1	PIUD - 17054	09/11/2024 10:12	09/11/2024 20:10	Meio ambiente - Árvore ou Vegetação	2
18425277	2	PIUD - 17054	09/11/2024 10:12	09/11/2024 20:10	Meio ambiente - Árvore ou Vegetação	1
18423988	1	MRND - 15270	09/11/2024 10:14	09/11/2024 14:02	Não classificada	16
18423809	1	ITDD - 16294	09/11/2024 10:13	09/11/2024 13:18	Não classificada	14
18423447	1	IBYD - 15327	09/11/2024 06:34	09/11/2024 11:34	Não classificada	200
18428714	1	CVED - 17064	09/11/2024 10:15	09/11/2024 16:14	Meio ambiente - Descarga Atmosférica	1
18424560	1	PIUD - 17054	09/11/2024 10:15	09/11/2024 16:54	Meio ambiente - Árvore ou Vegetação	20
18423679	1	RBSD - 15652	09/11/2024 10:16	09/11/2024 12:30	Meio ambiente - Vento	57
18424343	1	CPG - 17017	09/11/2024 10:18	09/11/2024 15:24	Meio ambiente - Árvore ou Vegetação	7
18426586	1	CGAU - 15150	09/11/2024 10:19	10/11/2024 12:26	Meio ambiente - Descarga Atmosférica	12
18424155	1	MZL - 15263	09/11/2024 10:18	09/11/2024 14:31	Não classificada	2
18426920	1	PTHD - 15234	09/11/2024 07:36	09/11/2024 12:18	Meio ambiente - Vento	71
18426920	2	PTHD - 15234	09/11/2024 07:36	10/11/2024 14:37	Meio ambiente - Vento	2
18426920	3	PTHD - 15234	09/11/2024 07:36	10/11/2024 14:37	Meio ambiente - Vento	60
18426332	1	SDEU - 17085	09/11/2024 10:22	10/11/2024 10:59	Meio ambiente - Descarga Atmosférica	2
18423764	1	PNV - 17094	09/11/2024 08:01	09/11/2024 12:34	Meio ambiente - Árvore ou Vegetação	16
18423665	1	ESR - 16287	09/11/2024 08:26	09/11/2024 12:25	Meio ambiente - Descarga Atmosférica	13
18423665	1	RBST - 15225	09/11/2024 08:26	09/11/2024 12:25	Meio ambiente - Descarga Atmosférica	42
18424938	1	CETU - 15149	09/11/2024 09:36	09/11/2024 18:07	Meio ambiente - Árvore ou Vegetação	8
18423763	1	FXA - 16288	09/11/2024 10:23	09/11/2024 13:08	Não classificada	17
18425450	1	SQNU - 17078	09/11/2024 10:33	09/11/2024 10:38	Não classificada	15
18424345	1	JNUQ - 17038	09/11/2024 10:27	09/11/2024 15:26	Meio ambiente - Descarga Atmosférica	7

18425015	1	MOO - 17039	09/11/2024 10:28	09/11/2024 18:29	Meio ambiente - Árvore ou Vegetação	4
18423642	1	ARID - 15104	09/11/2024 10:28	09/11/2024 12:23	Meio ambiente - Descarga Atmosférica	2
18423881	1	GVSD - 17070	09/11/2024 10:30	09/11/2024 13:40	Não classificada	6
18425516	1	CLS - 17077	09/11/2024 11:46	09/11/2024 19:44	Meio ambiente - Árvore ou Vegetação	5
18426496	1	CMH - 17021	09/11/2024 10:33	10/11/2024 11:58	Meio ambiente - Árvore ou Vegetação	3
18423765	1	PLOT - 16319	09/11/2024 10:33	09/11/2024 12:48	Meio ambiente - Árvore ou Vegetação	2
18423643	1	BBI - 17033	09/11/2024 10:32	09/11/2024 12:23	Meio ambiente - Descarga Atmosférica	38
18423643	2	BBI - 17033	09/11/2024 10:32	09/11/2024 12:23	Meio ambiente - Descarga Atmosférica	3
18426641	1	SDEU - 17085	09/11/2024 10:33	10/11/2024 12:50	Meio ambiente - Descarga Atmosférica	1
18423510	1	BCAD - 15109	09/11/2024 10:34	09/11/2024 11:28	Meio ambiente - Descarga Atmosférica	23
18423771	1	SFIQ - 17065	08/11/2024 16:41	09/11/2024 13:27	Meio ambiente - Árvore ou Vegetação	15
18423548	2	SLAD - 16334	09/11/2024 09:47	09/11/2024 12:09	Meio ambiente - Descarga Atmosférica	45
18423549	1	SLAD - 16334	09/11/2024 11:03	09/11/2024 12:09	Meio ambiente - Descarga Atmosférica	164
18425518	1	IBTM - 16341	09/11/2024 10:50	09/11/2024 20:14	Meio ambiente - Árvore ou Vegetação	905
18423882	1	SRS - 17060	09/11/2024 10:42	09/11/2024 13:34	Meio ambiente - Árvore ou Vegetação	20
18424162	1	JNUT - 17066	09/11/2024 10:42	09/11/2024 14:53	Meio ambiente - Descarga Atmosférica	2
18424572	1	ARID - 15104	09/11/2024 10:52	09/11/2024 12:54	Meio ambiente - Vento	2
18424572	2	ARID - 15104	09/11/2024 10:52	09/11/2024 12:54	Meio ambiente - Vento	190
18424572	3	ARID - 15104	09/11/2024 10:52	09/11/2024 13:20	Meio ambiente - Vento	2
18424572	4	ARID - 15104	09/11/2024 10:52	09/11/2024 13:20	Meio ambiente - Vento	37
18424572	5	ARID - 15104	09/11/2024 10:52	09/11/2024 15:57	Meio ambiente - Vento	14
18424573	1	ARID - 15104	09/11/2024 16:07	09/11/2024 16:10	Meio ambiente - Vento	2
18424573	2	ARID - 15104	09/11/2024 16:07	09/11/2024 16:10	Meio ambiente - Vento	37
18429623	1	BMO - 15135	09/11/2024 07:34	09/11/2024 11:09	Meio ambiente - Árvore ou Vegetação	4
18429624	1	BMO - 15135	10/11/2024 16:25	10/11/2024 16:51	Meio ambiente - Árvore ou Vegetação	4
18424163	1	URAT - 17075	09/11/2024 10:44	09/11/2024 14:56	Não classificada	1
18424568	1	PYN - 15228	09/11/2024 10:44	09/11/2024 15:52	Meio ambiente - Descarga Atmosférica	8
18424569	1	IRO - 15312	09/11/2024 10:44	09/11/2024 16:45	Meio ambiente - Descarga Atmosférica	4
18427520	1	LBD - 16305	09/11/2024 10:49	10/11/2024 16:44	Meio ambiente - Vento	2
18424571	1	SER - 16332	09/11/2024 10:49	09/11/2024 16:02	Meio ambiente - Árvore ou Vegetação	1
18465242	1	LNT - 17035	09/11/2024 10:49	09/11/2024 12:11	Não classificada	2
18423886	1	CSAU - 17020	09/11/2024 08:45	09/11/2024 13:57	Meio ambiente - Vento	148
18423997	1	PSOU - 15231	09/11/2024 10:51	09/11/2024 13:53	Não classificada	3
18423455	1	EPS - 15341	09/11/2024 07:52	09/11/2024 11:15	Não classificada	32
18424170	1	ENC - 15343	09/11/2024 10:55	09/11/2024 14:48	Não classificada	2
18424171	1	UHGF - 15191	09/11/2024 10:56	09/11/2024 14:44	Não classificada	1
18424352	1	CMID - 17019	09/11/2024 10:58	09/11/2024 15:11	Não classificada	10
18424574	1	JTAD - 15295	09/11/2024 10:58	09/11/2024 16:49	Meio ambiente - Vento	6
18425923	1	BMN - 15134	09/11/2024 10:58	10/11/2024 08:45	Meio ambiente - Descarga Atmosférica	2
18424172	1	BDPD - 15114	09/11/2024 11:00	09/11/2024 14:31	Meio ambiente - Descarga Atmosférica	68
18427103	1	CPG - 17017	09/11/2024 11:00	10/11/2024 15:37	Meio ambiente - Árvore ou Vegetação	1
18424177	1	CETU - 15149	09/11/2024 08:42	09/11/2024 14:48	Meio ambiente - Árvore ou Vegetação	5
18424178	1	CETU - 15149	09/11/2024 11:32	09/11/2024 14:48	Meio ambiente - Árvore ou Vegetação	5
18424002	1	SLAT - 15208	09/11/2024 11:01	09/11/2024 13:47	Meio ambiente - Descarga Atmosférica	16
18424173	1	GHE - 17029	09/11/2024 11:01	09/11/2024 14:26	Meio ambiente - Árvore ou Vegetação	112
18424175	1	UHMS - 17082	09/11/2024 11:03	09/11/2024 14:17	Meio ambiente - Descarga Atmosférica	2
18425387	1	ITDD - 16294	09/11/2024 11:03	09/11/2024 21:11	Meio ambiente - Vento	3
18424791	1	SFIQ - 17065	09/11/2024 11:05	09/11/2024 17:16	Não classificada	3
18424356	1	CCHU - 15145	09/11/2024 11:06	09/11/2024 15:12	Não classificada	17
18423710	1	MCHD - 15278	09/11/2024 11:05	09/11/2024 12:43	Meio ambiente - Árvore ou Vegetação	1
18425730	1	DDI - 17027	09/11/2024 07:20	09/11/2024 12:08	Meio ambiente - Árvore ou Vegetação	3
18425730	2	DDI - 17027	09/11/2024 07:20	09/11/2024 15:57	Meio ambiente - Árvore ou Vegetação	27
18424577	1	UNIT - 17083	09/11/2024 11:07	09/11/2024 16:59	Meio ambiente - Descarga Atmosférica	2
18423891	1	CSAU - 17020	09/11/2024 09:41	09/11/2024 11:51	Meio ambiente - Vento	3
18423891	2	CSAU - 17020	09/11/2024 09:41	09/11/2024 13:48	Meio ambiente - Vento	1
18423892	1	CSAU - 17020	09/11/2024 12:00	09/11/2024 13:48	Meio ambiente - Vento	3
18425340	1	CETU - 15149	09/11/2024 11:09	09/11/2024 20:54	Meio ambiente - Descarga Atmosférica	25
18425519	1	PPUD - 15242	08/11/2024 21:23	09/11/2024 11:22	Meio ambiente - Árvore ou Vegetação	7
18425520	1	PPUD - 15242	09/11/2024 11:22	09/11/2024 16:41	Meio ambiente - Árvore ou Vegetação	4

18424792	1	BSOT - 15141	09/11/2024 11:10	09/11/2024 17:54	Meio ambiente - Descarga Atmosférica	1
18424792	2	BSOT - 15141	09/11/2024 11:10	09/11/2024 17:54	Meio ambiente - Descarga Atmosférica	34
18424792	3	BSOT - 15141	09/11/2024 11:10	09/11/2024 17:54	Meio ambiente - Descarga Atmosférica	64
18424010	1	IGPU - 16290	09/11/2024 08:16	09/11/2024 14:42	Meio ambiente - Árvore ou Vegetação	123
18424010	2	IGPU - 16290	09/11/2024 08:16	09/11/2024 14:42	Meio ambiente - Árvore ou Vegetação	2
18423532	1	GVSD - 17070	09/11/2024 08:14	09/11/2024 11:41	Meio ambiente - Árvore ou Vegetação	2
18423890	1	PSAU - 16323	09/11/2024 11:14	09/11/2024 12:30	Não classificada	30
18423890	2	PSAU - 16323	09/11/2024 11:14	09/11/2024 12:30	Não classificada	1
18423772	1	BHPM - 16275	09/11/2024 11:14	09/11/2024 12:54	Meio ambiente - Vento	50
18424581	1	JFAU - 17086	09/11/2024 11:15	09/11/2024 16:51	Não classificada	1
18424582	1	AXAU - 17076	09/11/2024 11:17	09/11/2024 16:10	Não classificada	2
18424179	1	AUIU - 15647	09/11/2024 11:16	09/11/2024 14:42	Meio ambiente - Vento	2
18424361	1	CNLU - 15164	09/11/2024 11:17	09/11/2024 15:37	Meio ambiente - Descarga Atmosférica	51
18424941	1	DDI - 17027	09/11/2024 11:18	09/11/2024 18:09	Meio ambiente - Descarga Atmosférica	6
18424007	1	ULAU - 16339	09/11/2024 11:18	09/11/2024 14:02	Não classificada	6
18423774	1	NES - 17043	09/11/2024 11:18	09/11/2024 12:50	Não classificada	2
18423775	1	SLAT - 15208	09/11/2024 11:20	09/11/2024 13:06	Meio ambiente - Descarga Atmosférica	6
18423775	2	SLAT - 15208	09/11/2024 11:20	09/11/2024 13:06	Meio ambiente - Descarga Atmosférica	163
18482858	2	CPG - 17017	09/11/2024 11:20	09/11/2024 19:19	Meio ambiente - Vento	1203
18519187	1	URAU - 17079	09/11/2024 11:22	09/11/2024 14:56	Meio ambiente - Descarga Atmosférica	1
18424578	1	MUZD - 17044	09/11/2024 11:10	09/11/2024 16:45	Meio ambiente - Vento	1
18424186	1	DVLD - 17023	09/11/2024 11:33	09/11/2024 13:44	Meio ambiente - Vento	10
18424186	1	UHGF - 15191	09/11/2024 11:33	09/11/2024 13:44	Meio ambiente - Vento	887
18423777	1	VZEU - 17091	09/11/2024 11:26	09/11/2024 13:07	Meio ambiente - Árvore ou Vegetação	1
18428378	1	CETU - 15149	09/11/2024 08:41	10/11/2024 17:42	Meio ambiente - Árvore ou Vegetação	24
18428379	1	CETU - 15149	09/11/2024 12:09	09/11/2024 18:07	Meio ambiente - Árvore ou Vegetação	280
18428379	2	CETU - 15149	09/11/2024 12:09	10/11/2024 15:15	Meio ambiente - Árvore ou Vegetação	39
18428380	1	CETU - 15149	10/11/2024 12:04	10/11/2024 15:15	Meio ambiente - Árvore ou Vegetação	280
18423817	1	PIUD - 17054	09/11/2024 11:28	09/11/2024 13:13	Não classificada	170
18425278	1	JNUQ - 17038	09/11/2024 11:30	09/11/2024 20:12	Não classificada	1
18423682	1	GVSD - 17070	09/11/2024 11:30	09/11/2024 12:35	Não classificada	1
18424585	1	SDEU - 17085	09/11/2024 11:29	09/11/2024 16:41	Meio ambiente - Descarga Atmosférica	17
18423778	1	IUAU - 17031	09/11/2024 11:29	09/11/2024 13:09	Meio ambiente - Vento	1
18425074	1	CMID - 17019	09/11/2024 11:31	09/11/2024 18:47	Não classificada	6
18424368	1	DDI - 17027	09/11/2024 11:33	09/11/2024 15:32	Meio ambiente - Descarga Atmosférica	1
18425966	1	ITDD - 16294	09/11/2024 11:32	10/11/2024 08:50	Meio ambiente - Vento	1
18424185	1	BDPD - 15114	09/11/2024 11:33	09/11/2024 14:55	Não classificada	1
18423782	1	JFAQ - 17081	08/11/2024 23:26	09/11/2024 13:26	Meio ambiente - Vento	79
18423783	1	JFAQ - 17081	09/11/2024 12:03	09/11/2024 13:26	Meio ambiente - Vento	227
18425522	1	MUT - 15266	09/11/2024 11:34	09/11/2024 21:56	Meio ambiente - Descarga Atmosférica	77
18423645	1	CSAU - 17020	09/11/2024 10:52	09/11/2024 12:14	Não classificada	21
18426923	1	PTID - 17052	09/11/2024 05:38	10/11/2024 14:59	Meio ambiente - Árvore ou Vegetação	1
18426924	1	PTID - 17052	09/11/2024 12:41	10/11/2024 14:59	Meio ambiente - Árvore ou Vegetação	34
18425523	1	TOTU - 17072	09/11/2024 01:04	09/11/2024 13:30	Meio ambiente - Árvore ou Vegetação	30
18425523	3	TOTU - 17072	09/11/2024 01:04	09/11/2024 16:07	Meio ambiente - Árvore ou Vegetação	57
18424942	1	CRL - 15354	09/11/2024 11:36	09/11/2024 18:10	Meio ambiente - Descarga Atmosférica	12
18424021	1	SSP - 15199	09/11/2024 11:35	09/11/2024 13:50	Meio ambiente - Vento	2
18426407	1	SGS - 16331	08/11/2024 16:28	10/11/2024 11:36	Não classificada	6
18426407	2	SGS - 16331	08/11/2024 16:28	10/11/2024 11:36	Não classificada	9
18424796	1	RES - 15222	09/11/2024 11:39	09/11/2024 17:43	Meio ambiente - Descarga Atmosférica	33
18424796	2	RES - 15222	09/11/2024 11:39	09/11/2024 17:43	Meio ambiente - Descarga Atmosférica	127
18424369	1	PSAU - 16323	09/11/2024 11:38	09/11/2024 15:06	Meio ambiente - Descarga Atmosférica	2
18427387	1	DDI - 17027	09/11/2024 11:41	10/11/2024 16:27	Meio ambiente - Descarga Atmosférica	3
18423660	1	SLAT - 15208	09/11/2024 07:44	09/11/2024 12:31	Meio ambiente - Descarga Atmosférica	7
18423660	2	SLAT - 15208	09/11/2024 07:44	09/11/2024 12:31	Meio ambiente - Descarga Atmosférica	10
18426926	1	SDED - 15215	09/11/2024 11:56	09/11/2024 12:59	Não classificada	396
18426926	2	SDED - 15215	09/11/2024 11:56	09/11/2024 12:59	Não classificada	8
18426926	3	SDED - 15215	09/11/2024 11:56	09/11/2024 12:59	Não classificada	5
18426926	4	SDED - 15215	09/11/2024 11:56	09/11/2024 14:30	Não classificada	256

18426926	5	SDED - 15215	09/11/2024 11:56	10/11/2024 12:59	Não classificada	2
18424190	1	NOG - 15650	09/11/2024 11:42	09/11/2024 14:49	Meio ambiente - Árvore ou Vegetação	197
18505439	1	DDI - 17027	09/11/2024 06:41	10/11/2024 17:55	Não classificada	27
18505439	2	DDI - 17027	09/11/2024 06:41	11/11/2024 09:41	Não classificada	5
18505439	3	DDI - 17027	09/11/2024 06:41	11/11/2024 22:42	Não classificada	1
18424590	1	FMA - 17055	09/11/2024 06:53	09/11/2024 16:34	Meio ambiente - Árvore ou Vegetação	13
18424374	1	ILIU - 16291	09/11/2024 13:43	09/11/2024 14:59	Meio ambiente - Árvore ou Vegetação	223
18425110	1	BIIU - 17016	09/11/2024 11:44	09/11/2024 19:10	Não classificada	1
18424588	1	SGS - 16331	09/11/2024 11:43	09/11/2024 16:08	Meio ambiente - Árvore ou Vegetação	83
18427523	1	SDED - 15215	09/11/2024 11:43	10/11/2024 17:16	Meio ambiente - Descarga Atmosférica	8
18424194	1	SFIQ - 17065	09/11/2024 11:43	09/11/2024 14:54	Não classificada	1
18424798	1	CSN - 15352	09/11/2024 11:45	09/11/2024 17:42	Não classificada	1
18424799	1	CRM - 17026	09/11/2024 11:46	09/11/2024 17:27	Meio ambiente - Árvore ou Vegetação	1
18424012	1	PTID - 17052	09/11/2024 11:22	09/11/2024 13:53	Meio ambiente - Árvore ou Vegetação	1
18424372	1	NVSU - 17053	09/11/2024 11:50	09/11/2024 15:42	Meio ambiente - Árvore ou Vegetação	1
18427106	1	PBD - 16324	09/11/2024 11:50	10/11/2024 14:55	Meio ambiente - Árvore ou Vegetação	4
18427524	1	IGRU - 17030	09/11/2024 11:50	10/11/2024 17:29	Meio ambiente - Árvore ou Vegetação	2
18424027	1	JFAU - 17086	09/11/2024 12:04	09/11/2024 13:45	Não classificada	765
18424027	2	JFAU - 17086	09/11/2024 12:04	09/11/2024 13:45	Não classificada	1
18481253	1	FMA - 17055	09/11/2024 12:00	09/11/2024 13:33	Meio ambiente - Árvore ou Vegetação	4
18481253	3	FMA - 17055	09/11/2024 12:00	09/11/2024 13:33	Meio ambiente - Árvore ou Vegetação	439
18481253	4	FMA - 17055	09/11/2024 12:00	09/11/2024 14:44	Meio ambiente - Árvore ou Vegetação	363
18481253	5	FMA - 17055	09/11/2024 12:00	09/11/2024 15:08	Meio ambiente - Árvore ou Vegetação	275
18481253	6	FMA - 17055	09/11/2024 12:00	09/11/2024 16:19	Meio ambiente - Árvore ou Vegetação	88
18427697	1	CNLU - 15164	09/11/2024 11:53	10/11/2024 19:07	Meio ambiente - Descarga Atmosférica	1
18424943	1	GHE - 17029	09/11/2024 11:52	09/11/2024 18:23	Meio ambiente - Descarga Atmosférica	2
18424373	1	JNUQ - 17038	09/11/2024 11:52	09/11/2024 15:13	Meio ambiente - Árvore ou Vegetação	1
18424591	1	JDN - 16298	09/11/2024 11:54	09/11/2024 16:21	Não classificada	1
18425732	1	AXAU - 17076	09/11/2024 11:54	10/11/2024 00:40	Meio ambiente - Descarga Atmosférica	11
18424947	1	DVLU - 17024	09/11/2024 08:42	09/11/2024 18:49	Meio ambiente - Árvore ou Vegetação	1
18424948	1	DVLU - 17024	09/11/2024 12:10	09/11/2024 18:48	Meio ambiente - Árvore ou Vegetação	263
18424949	1	DVLU - 17024	09/11/2024 12:45	09/11/2024 18:38	Meio ambiente - Árvore ou Vegetação	215
18424949	2	DVLU - 17024	09/11/2024 12:45	09/11/2024 18:46	Meio ambiente - Árvore ou Vegetação	38
18481343	1	PIUD - 17054	09/11/2024 12:05	09/11/2024 12:11	Meio ambiente - Árvore ou Vegetação	19
18481343	2	PIUD - 17054	09/11/2024 12:05	09/11/2024 12:11	Meio ambiente - Árvore ou Vegetação	142
18481343	3	PIUD - 17054	09/11/2024 12:05	09/11/2024 12:14	Meio ambiente - Árvore ou Vegetação	3659
18481343	4	PIUD - 17054	09/11/2024 12:05	09/11/2024 12:14	Meio ambiente - Árvore ou Vegetação	22
18481343	5	PIUD - 17054	09/11/2024 12:05	09/11/2024 12:14	Meio ambiente - Árvore ou Vegetação	1
18481343	6	PIUD - 17054	09/11/2024 12:05	09/11/2024 12:14	Meio ambiente - Árvore ou Vegetação	15
18481343	7	PIUD - 17054	09/11/2024 12:05	09/11/2024 12:14	Meio ambiente - Árvore ou Vegetação	31
18481343	8	PIUD - 17054	09/11/2024 12:05	09/11/2024 14:31	Meio ambiente - Árvore ou Vegetação	695
18481343	9	PIUD - 17054	09/11/2024 12:05	09/11/2024 14:31	Meio ambiente - Árvore ou Vegetação	61
18423786	1	LBD - 16305	08/11/2024 16:14	09/11/2024 12:09	Meio ambiente - Árvore ou Vegetação	7
18423787	1	LBD - 16305	09/11/2024 12:35	09/11/2024 13:29	Meio ambiente - Árvore ou Vegetação	1
18424592	1	RES - 15222	09/11/2024 11:59	09/11/2024 16:20	Não classificada	1
18424377	1	VCS - 17093	09/11/2024 11:59	09/11/2024 15:45	Meio ambiente - Vento	106
18426927	1	MUT - 15266	09/11/2024 06:08	10/11/2024 15:04	Meio ambiente - Árvore ou Vegetação	16
18424198	1	ILIU - 16291	09/11/2024 12:00	09/11/2024 14:33	Meio ambiente - Vento	1
18423898	1	RBSD - 15652	09/11/2024 12:01	09/11/2024 13:38	Meio ambiente - Vento	60
18424200	1	NLAE - 16314	09/11/2024 12:01	09/11/2024 14:43	Meio ambiente - Descarga Atmosférica	74
18423784	1	ADDD - 15095	09/11/2024 12:01	09/11/2024 13:04	Meio ambiente - Vento	1
18424596	1	RES - 15222	09/11/2024 12:03	09/11/2024 16:32	Meio ambiente - Descarga Atmosférica	2
18427100	1	SDED - 15215	09/11/2024 08:53	10/11/2024 15:53	Meio ambiente - Descarga Atmosférica	1
18424946	1	IGRU - 17030	09/11/2024 12:05	09/11/2024 18:23	Meio ambiente - Descarga Atmosférica	1
18424035	1	CEL - 15147	09/11/2024 12:06	09/11/2024 14:12	Meio ambiente - Descarga Atmosférica	73
18424945	1	FMA - 17055	09/11/2024 12:05	09/11/2024 18:05	Meio ambiente - Árvore ou Vegetação	1
18427107	1	SDED - 15215	09/11/2024 12:05	10/11/2024 15:12	Meio ambiente - Descarga Atmosférica	1
18426136	1	SFIQ - 17065	09/11/2024 12:07	10/11/2024 09:58	Meio ambiente - Descarga Atmosférica	1
18425924	1	FCS - 15340	09/11/2024 12:09	10/11/2024 08:43	Meio ambiente - Vento	5

18517170	1	CVED - 17064	09/11/2024 12:11	09/11/2024 14:10	Meio ambiente - Vento	1
18423647	1	BETQ - 16266	09/11/2024 12:17	09/11/2024 12:25	Não classificada	13
18423647	1	BHJT - 15126	09/11/2024 12:17	09/11/2024 12:25	Não classificada	35
18423647	1	IBTM - 16341	09/11/2024 12:17	09/11/2024 12:25	Não classificada	4504
18487588	1	IBTM - 16341	09/11/2024 12:17	09/11/2024 17:00	Meio ambiente - Vento	1400
18487588	2	IBTM - 16341	09/11/2024 12:17	09/11/2024 23:04	Meio ambiente - Vento	28
18487589	1	BETQ - 16266	09/11/2024 15:32	09/11/2024 15:59	Meio ambiente - Vento	16
18487589	1	IBTM - 16341	09/11/2024 15:32	09/11/2024 15:59	Meio ambiente - Vento	615
18487589	2	IBTM - 16341	09/11/2024 15:32	09/11/2024 15:59	Meio ambiente - Vento	360
18487590	1	BETD - 15116	09/11/2024 15:42	09/11/2024 15:58	Meio ambiente - Vento	1
18487590	1	IBTM - 16341	09/11/2024 15:42	09/11/2024 15:58	Meio ambiente - Vento	21
18487591	1	BETQ - 16266	09/11/2024 18:28	09/11/2024 18:35	Meio ambiente - Vento	13
18487591	1	BHJT - 15126	09/11/2024 18:28	09/11/2024 18:35	Meio ambiente - Vento	35
18487591	1	IBTM - 16341	09/11/2024 18:28	09/11/2024 18:35	Meio ambiente - Vento	2968
18487591	2	IBTM - 16341	09/11/2024 18:28	09/11/2024 18:39	Meio ambiente - Vento	1545
18424515	1	NERU - 17041	09/11/2024 06:29	09/11/2024 16:46	Meio ambiente - Descarga Atmosférica	3
18424527	1	NERU - 17041	09/11/2024 08:09	09/11/2024 16:31	Meio ambiente - Descarga Atmosférica	1
18424038	1	NVN - 15257	09/11/2024 12:10	09/11/2024 14:01	Meio ambiente - Árvore ou Vegetação	8
18426928	1	SDED - 15215	09/11/2024 12:12	10/11/2024 14:20	Meio ambiente - Descarga Atmosférica	1
18423698	1	BCAD - 15109	09/11/2024 09:20	09/11/2024 12:46	Meio ambiente - Árvore ou Vegetação	57
18425524	1	PSAU - 16323	09/11/2024 12:13	09/11/2024 22:16	Meio ambiente - Descarga Atmosférica	23
18425524	2	PSAU - 16323	09/11/2024 12:13	09/11/2024 22:16	Meio ambiente - Descarga Atmosférica	62
18425524	3	PSAU - 16323	09/11/2024 12:13	09/11/2024 22:16	Meio ambiente - Descarga Atmosférica	1
18423703	1	SRT - 16329	09/11/2024 09:34	09/11/2024 12:38	Meio ambiente - Descarga Atmosférica	21
18425234	1	VCS - 17093	09/11/2024 12:15	09/11/2024 20:02	Meio ambiente - Vento	1
18424600	1	SGTU - 17062	09/11/2024 12:14	09/11/2024 16:16	Meio ambiente - Vento	2
18423896	1	PMSU - 17092	09/11/2024 11:54	09/11/2024 13:34	Não classificada	1
18423902	1	OLV - 15255	09/11/2024 12:17	09/11/2024 13:41	Meio ambiente - Descarga Atmosférica	16
18423902	2	OLV - 15255	09/11/2024 12:17	09/11/2024 13:41	Meio ambiente - Descarga Atmosférica	53
18424802	1	RSP - 15220	09/11/2024 12:17	09/11/2024 17:27	Meio ambiente - Descarga Atmosférica	5
18424601	1	UHSG - 15183	09/11/2024 12:16	09/11/2024 16:38	Não classificada	1
18424601	2	UHSG - 15183	09/11/2024 12:16	09/11/2024 16:38	Não classificada	23
18424385	1	SEG - 17068	09/11/2024 12:18	09/11/2024 15:12	Não classificada	5
18427108	1	PIUD - 17054	09/11/2024 12:20	10/11/2024 15:12	Meio ambiente - Árvore ou Vegetação	2
18424390	1	NOG - 15650	09/11/2024 12:23	09/11/2024 15:09	Meio ambiente - Árvore ou Vegetação	8
18424206	1	BHSO - 16276	09/11/2024 12:21	09/11/2024 14:42	Não classificada	30
18424602	1	AMN - 16264	09/11/2024 12:21	09/11/2024 15:58	Meio ambiente - Descarga Atmosférica	2
18424602	2	AMN - 16264	09/11/2024 12:21	09/11/2024 15:58	Meio ambiente - Descarga Atmosférica	7
18430561	1	ELMU - 17088	09/11/2024 02:08	11/11/2024 16:28	Meio ambiente - Árvore ou Vegetação	130
18427914	1	SDED - 15215	08/11/2024 18:22	10/11/2024 18:50	Meio ambiente - Vento	6
18423823	1	CRL - 15354	09/11/2024 12:26	09/11/2024 13:14	Meio ambiente - Descarga Atmosférica	1
18423903	1	BRDD - 17067	09/11/2024 12:25	09/11/2024 13:34	Não classificada	1
18424391	1	CMH - 17021	09/11/2024 12:25	09/11/2024 15:02	Não classificada	109
18426138	1	IGRU - 17030	09/11/2024 12:25	10/11/2024 09:52	Meio ambiente - Descarga Atmosférica	1
18424393	1	BCAD - 15109	09/11/2024 12:26	09/11/2024 15:16	Não classificada	2
18425186	1	LBD - 16305	09/11/2024 12:25	09/11/2024 19:30	Meio ambiente - Descarga Atmosférica	9
18423712	1	RCA - 15223	09/11/2024 12:45	09/11/2024 13:01	Não classificada	7
18475954	1	SLAT - 15208	09/11/2024 12:28	09/11/2024 16:19	Meio ambiente - Descarga Atmosférica	23
18475954	2	SLAT - 15208	09/11/2024 12:28	09/11/2024 16:19	Meio ambiente - Descarga Atmosférica	8
18424395	1	MZL - 15263	09/11/2024 12:28	09/11/2024 15:30	Meio ambiente - Árvore ou Vegetação	130
18424210	1	SLAU - 17071	09/11/2024 12:27	09/11/2024 14:45	Meio ambiente - Árvore ou Vegetação	1
18425021	1	BETC - 15115	09/11/2024 12:36	09/11/2024 12:42	Meio ambiente - Vento	1114
18425021	1	BETD - 15116	09/11/2024 12:36	09/11/2024 12:42	Meio ambiente - Vento	4
18425021	2	BETC - 15115	09/11/2024 12:36	09/11/2024 15:02	Meio ambiente - Vento	965
18423743	1	MOO - 17039	09/11/2024 07:43	09/11/2024 13:04	Meio ambiente - Descarga Atmosférica	1
18423743	2	MOO - 17039	09/11/2024 07:43	09/11/2024 13:04	Meio ambiente - Descarga Atmosférica	15
18425342	1	VGAU - 17089	09/11/2024 09:45	09/11/2024 19:54	Não classificada	7
18425343	1	VGAU - 17089	09/11/2024 18:11	09/11/2024 19:44	Não classificada	39
18424604	1	BETD - 15116	09/11/2024 12:30	09/11/2024 15:57	Meio ambiente - Vento	8

18424607	1	PIUD - 17054	09/11/2024 12:33	09/11/2024 16:04	Não classificada	87
18424211	1	NVSU - 17053	09/11/2024 12:33	09/11/2024 14:51	Meio ambiente - Árvore ou Vegetação	1
18424608	1	CTR - 15351	09/11/2024 12:33	09/11/2024 15:55	Não classificada	2
18424047	1	RSS - 15219	09/11/2024 12:34	09/11/2024 14:06	Meio ambiente - Descarga Atmosférica	2
18425527	1	PDS - 17051	09/11/2024 12:33	09/11/2024 22:44	Meio ambiente - Vento	1
18424212	1	IGPU - 16290	09/11/2024 12:34	09/11/2024 14:54	Meio ambiente - Árvore ou Vegetação	13
18424606	1	AXAU - 17076	09/11/2024 12:33	09/11/2024 16:11	Não classificada	3
18423730	1	SALU - 15217	09/11/2024 08:48	09/11/2024 12:53	Meio ambiente - Descarga Atmosférica	31
18423905	1	BHBN - 17048	09/11/2024 12:29	09/11/2024 13:41	Meio ambiente - Árvore ou Vegetação	296
18424785	1	CUVD - 15349	09/11/2024 09:55	09/11/2024 17:54	Meio ambiente - Descarga Atmosférica	1
18423906	1	JNUT - 17066	09/11/2024 12:38	09/11/2024 13:41	Meio ambiente - Vento	10
18424611	1	PRSU - 15239	09/11/2024 12:38	09/11/2024 16:37	Meio ambiente - Vento	58
18424399	1	PRTD - 17074	09/11/2024 12:43	09/11/2024 15:14	Meio ambiente - Vento	1
18424400	1	PPS - 16315	09/11/2024 12:43	09/11/2024 15:17	Meio ambiente - Descarga Atmosférica	5
18424400	1	PPUD - 15242	09/11/2024 12:43	09/11/2024 15:17	Meio ambiente - Descarga Atmosférica	1
18424402	1	UHMS - 17082	09/11/2024 12:45	09/11/2024 15:05	Meio ambiente - Descarga Atmosférica	1
18425115	1	LAVD - 17034	09/11/2024 12:58	09/11/2024 18:03	Meio ambiente - Erosão	1
18425116	1	LAVD - 17034	09/11/2024 15:34	09/11/2024 18:03	Meio ambiente - Erosão	1
18424622	1	NLAE - 16314	09/11/2024 07:14	09/11/2024 16:16	Meio ambiente - Árvore ou Vegetação	201
18425111	1	GPED - 15335	09/11/2024 12:48	09/11/2024 19:03	Meio ambiente - Vento	2
18424405	1	JNUQ - 17038	09/11/2024 12:48	09/11/2024 15:35	Não classificada	3
18425344	1	NERU - 17041	09/11/2024 06:24	09/11/2024 16:49	Meio ambiente - Árvore ou Vegetação	68
18504373	1	BHBN - 17048	09/11/2024 12:59	09/11/2024 14:50	Meio ambiente - Árvore ou Vegetação	1005
18504373	1	BHCL - 16271	09/11/2024 12:59	09/11/2024 14:50	Meio ambiente - Árvore ou Vegetação	36
18504373	2	BHBN - 17048	09/11/2024 12:59	09/11/2024 15:12	Meio ambiente - Árvore ou Vegetação	272
18504373	2	BHCL - 16271	09/11/2024 12:59	09/11/2024 15:12	Meio ambiente - Árvore ou Vegetação	56
18504373	3	BHBN - 17048	09/11/2024 12:59	10/11/2024 00:04	Meio ambiente - Árvore ou Vegetação	49
18504373	3	BHCL - 16271	09/11/2024 12:59	10/11/2024 00:04	Meio ambiente - Árvore ou Vegetação	11
18504374	1	BHBN - 17048	09/11/2024 21:41	10/11/2024 00:04	Meio ambiente - Árvore ou Vegetação	218
18504374	1	BHCL - 16271	09/11/2024 21:41	10/11/2024 00:04	Meio ambiente - Árvore ou Vegetação	16
18424806	1	NPO - 15258	09/11/2024 12:50	09/11/2024 17:13	Não classificada	1
18424952	1	JFAQ - 17081	09/11/2024 12:50	09/11/2024 18:03	Meio ambiente - Vento	4
18424407	1	PTC - 15235	09/11/2024 12:51	09/11/2024 15:26	Meio ambiente - Árvore ou Vegetação	26
18427783	1	SDED - 15215	09/11/2024 12:51	10/11/2024 19:12	Meio ambiente - Descarga Atmosférica	1
18535918	1	BHBN - 17048	09/11/2024 12:57	09/11/2024 15:30	Meio ambiente - Vento	80
18426097	1	BCV - 17013	09/11/2024 12:54	10/11/2024 09:39	Meio ambiente - Árvore ou Vegetação	1
18425968	1	SFIQ - 17065	09/11/2024 12:56	10/11/2024 08:48	Meio ambiente - Descarga Atmosférica	2
18423907	1	NPO - 15258	09/11/2024 13:03	09/11/2024 14:01	Não classificada	3
18425235	1	CETU - 15149	09/11/2024 12:55	09/11/2024 20:04	Meio ambiente - Descarga Atmosférica	3
18425118	1	CISL - 16282	09/11/2024 06:09	09/11/2024 19:19	Meio ambiente - Descarga Atmosférica	50
18424221	1	BETD - 15116	09/11/2024 12:57	09/11/2024 14:55	Meio ambiente - Descarga Atmosférica	88
18424412	1	IGPD - 15324	09/11/2024 12:58	09/11/2024 15:30	Meio ambiente - Vento	1
18428685	1	SDEU - 17085	09/11/2024 06:34	11/11/2024 10:10	Não classificada	1
18424054	1	CGAU - 15150	09/11/2024 14:01	09/11/2024 14:48	Meio ambiente - Árvore ou Vegetação	345
18424054	2	CGAU - 15150	09/11/2024 14:01	09/11/2024 14:48	Meio ambiente - Árvore ou Vegetação	1
18424413	1	PMSU - 17092	09/11/2024 12:59	09/11/2024 15:04	Meio ambiente - Descarga Atmosférica	39
18426642	1	CMD - 15158	09/11/2024 12:59	10/11/2024 12:47	Meio ambiente - Descarga Atmosférica	4
18524527	1	IGRU - 17030	09/11/2024 09:01	09/11/2024 13:25	Meio ambiente - Descarga Atmosférica	72
18424414	1	SLAD - 16334	09/11/2024 13:01	09/11/2024 15:23	Meio ambiente - Descarga Atmosférica	1
18424052	1	DVLU - 17024	09/11/2024 13:00	09/11/2024 13:47	Meio ambiente - Vento	91
18424954	1	SFIQ - 17065	09/11/2024 13:00	09/11/2024 18:07	Meio ambiente - Descarga Atmosférica	10
18424954	2	SFIQ - 17065	09/11/2024 13:00	09/11/2024 18:07	Meio ambiente - Descarga Atmosférica	10
18424222	1	SLAT - 15208	09/11/2024 13:00	09/11/2024 14:47	Meio ambiente - Vento	1
18424230	1	IGRU - 17030	09/11/2024 09:42	09/11/2024 15:12	Meio ambiente - Vento	16
18423855	1	PPUD - 15242	09/11/2024 07:42	09/11/2024 13:36	Meio ambiente - Descarga Atmosférica	7
18426098	1	BRDD - 17067	09/11/2024 13:02	10/11/2024 09:43	Meio ambiente - Descarga Atmosférica	3
18424624	1	BDM - 15113	09/11/2024 13:02	09/11/2024 16:57	Meio ambiente - Vento	7
18424224	1	BHJT - 15126	09/11/2024 13:03	09/11/2024 14:46	Meio ambiente - Vento	69
18424053	1	VCS - 17093	09/11/2024 13:04	09/11/2024 14:22	Meio ambiente - Vento	33

18425119	1	BHAD - 16267	09/11/2024 13:12	09/11/2024 13:20	Meio ambiente - Vento	1
18425119	2	BHAD - 16267	09/11/2024 13:12	09/11/2024 13:20	Meio ambiente - Vento	2385
18425119	3	BHAD - 16267	09/11/2024 13:12	09/11/2024 15:39	Meio ambiente - Vento	1863
18425119	4	BHAD - 16267	09/11/2024 13:12	09/11/2024 19:16	Meio ambiente - Vento	687
18475702	1	IBAD - 17028	09/11/2024 13:05	09/11/2024 13:43	Meio ambiente - Descarga Atmosférica	104
18475702	2	IBAD - 17028	09/11/2024 13:05	09/11/2024 13:43	Meio ambiente - Descarga Atmosférica	1
18425022	1	BETC - 15115	09/11/2024 13:13	09/11/2024 14:38	Não classificada	1565
18424226	1	CRF - 15355	09/11/2024 13:06	09/11/2024 14:32	Não classificada	401
18424416	1	BBI - 17033	09/11/2024 13:07	09/11/2024 15:26	Não classificada	14
18424809	1	SFIQ - 17065	09/11/2024 13:06	09/11/2024 17:53	Meio ambiente - Vento	11
18424417	1	CSAU - 17020	09/11/2024 13:08	09/11/2024 15:33	Não classificada	3
18535543	1	PMSU - 17092	09/11/2024 13:08	10/11/2024 10:09	Não classificada	1
18424810	1	UHJS - 17080	09/11/2024 13:08	09/11/2024 17:29	Meio ambiente - Descarga Atmosférica	10
18425391	1	SDEU - 17085	09/11/2024 13:09	09/11/2024 21:08	Não classificada	2
18427110	1	SDEU - 17085	09/11/2024 13:08	10/11/2024 15:30	Meio ambiente - Descarga Atmosférica	1
18428719	1	SFIQ - 17065	09/11/2024 13:10	09/11/2024 15:48	Meio ambiente - Vento	1
18424626	1	JMLT - 15301	09/11/2024 13:10	09/11/2024 16:55	Meio ambiente - Descarga Atmosférica	18
18441141	1	RCA - 15223	09/11/2024 13:10	09/11/2024 15:28	Não classificada	2
18425529	1	MFED - 15276	09/11/2024 13:10	09/11/2024 19:56	Meio ambiente - Vento	3
18425345	1	PEB - 15249	09/11/2024 13:11	09/11/2024 20:48	Meio ambiente - Descarga Atmosférica	1
18424627	1	CAX - 15143	09/11/2024 13:13	09/11/2024 16:28	Meio ambiente - Descarga Atmosférica	1
18424627	2	CAX - 15143	09/11/2024 13:13	09/11/2024 16:28	Meio ambiente - Descarga Atmosférica	22
18424231	1	BHPM - 16275	09/11/2024 13:13	09/11/2024 14:48	Meio ambiente - Vento	3
18424231	1	RBSD - 15652	09/11/2024 13:13	09/11/2024 14:48	Meio ambiente - Vento	189
18425862	1	ANAD - 15101	09/11/2024 13:13	10/11/2024 07:50	Meio ambiente - Descarga Atmosférica	7
18424305	1	IOM - 15315	09/11/2024 07:46	09/11/2024 15:01	Meio ambiente - Descarga Atmosférica	1
18424305	2	IOM - 15315	09/11/2024 07:46	09/11/2024 15:01	Meio ambiente - Descarga Atmosférica	19
18424305	3	IOM - 15315	09/11/2024 07:46	09/11/2024 15:01	Meio ambiente - Descarga Atmosférica	74
18424628	1	AUIU - 15647	09/11/2024 13:14	09/11/2024 15:58	Meio ambiente - Árvore ou Vegetação	2
18424233	1	ACSU - 15094	09/11/2024 13:14	09/11/2024 14:56	Meio ambiente - Árvore ou Vegetação	330
18426139	1	BCAD - 15109	09/11/2024 13:14	10/11/2024 09:56	Meio ambiente - Vento	1
18501328	1	NERU - 17041	09/11/2024 13:23	09/11/2024 16:18	Não classificada	1
18501328	2	NERU - 17041	09/11/2024 13:23	09/11/2024 16:18	Não classificada	94
18501328	3	NERU - 17041	09/11/2024 13:23	09/11/2024 16:53	Não classificada	2
18501328	4	NERU - 17041	09/11/2024 13:23	09/11/2024 17:01	Não classificada	715
18501328	5	NERU - 17041	09/11/2024 13:23	09/11/2024 17:01	Não classificada	4
18501328	6	NERU - 17041	09/11/2024 13:23	09/11/2024 19:29	Não classificada	2
18424813	1	JMLT - 15301	09/11/2024 13:17	09/11/2024 17:04	Meio ambiente - Descarga Atmosférica	2
18424236	2	BETC - 15115	09/11/2024 13:23	09/11/2024 14:57	Meio ambiente - Árvore ou Vegetação	415
18424632	1	PTE - 17056	09/11/2024 13:20	09/11/2024 16:20	Não classificada	49
18424958	1	AXAU - 17076	09/11/2024 13:19	09/11/2024 18:08	Não classificada	1
18426643	1	LUZU - 15284	08/11/2024 22:48	10/11/2024 13:10	Meio ambiente - Árvore ou Vegetação	8
18426643	2	LUZU - 15284	08/11/2024 22:48	10/11/2024 13:10	Meio ambiente - Árvore ou Vegetação	3
18426643	3	LUZU - 15284	08/11/2024 22:48	10/11/2024 13:10	Meio ambiente - Árvore ou Vegetação	8
18425451	1	PTE - 17056	09/11/2024 09:17	09/11/2024 15:35	Meio ambiente - Árvore ou Vegetação	8
18424633	1	MZL - 15263	09/11/2024 13:22	09/11/2024 16:48	Não classificada	32
18426499	1	SDEU - 17085	09/11/2024 13:22	10/11/2024 12:02	Meio ambiente - Vento	2
18487150	1	JBT - 16295	09/11/2024 13:16	09/11/2024 16:27	Meio ambiente - Vento	223
18487150	2	JBT - 16295	09/11/2024 13:16	09/11/2024 23:26	Meio ambiente - Vento	406
18424634	1	LPTU - 17032	09/11/2024 13:23	09/11/2024 16:05	Meio ambiente - Descarga Atmosférica	15
18429010	1	CMH - 17021	09/11/2024 13:23	11/11/2024 12:32	Não classificada	1
18424235	1	CMID - 17019	09/11/2024 13:25	09/11/2024 14:48	Meio ambiente - Descarga Atmosférica	1
18426644	1	IJAU - 17061	09/11/2024 13:32	10/11/2024 12:43	Meio ambiente - Vento	2
18423985	1	AXAU - 17076	09/11/2024 10:07	09/11/2024 13:58	Não classificada	1
18423986	1	AXAU - 17076	09/11/2024 10:07	09/11/2024 14:08	Não classificada	1
18424008	1	SGTU - 17062	09/11/2024 11:19	09/11/2024 13:59	Meio ambiente - Descarga Atmosférica	15
18424959	1	AETD - 17009	09/11/2024 13:28	09/11/2024 18:21	Meio ambiente - Descarga Atmosférica	5
18424541	1	CNLU - 15164	09/11/2024 09:06	09/11/2024 16:42	Não classificada	49
18424541	2	CNLU - 15164	09/11/2024 09:06	09/11/2024 16:42	Não classificada	233

18424820	1	JFAU - 17086	09/11/2024 09:13	09/11/2024 17:17	Meio ambiente - Árvore ou Vegetação	1
18424821	1	JFAU - 17086	09/11/2024 13:42	09/11/2024 17:17	Meio ambiente - Árvore ou Vegetação	8
18424342	1	CNLU - 15164	09/11/2024 10:14	09/11/2024 15:05	Meio ambiente - Descarga Atmosférica	43
18428435	1	CNLU - 15164	09/11/2024 13:24	11/11/2024 08:44	Não classificada	1
18425533	1	MCLD - 15278	09/11/2024 13:32	09/11/2024 23:15	Não classificada	5
18424637	1	RBSU - 16312	09/11/2024 13:35	09/11/2024 16:27	Meio ambiente - Vento	27
18424425	1	IUAU - 17031	09/11/2024 13:35	09/11/2024 15:16	Meio ambiente - Descarga Atmosférica	1
18424638	1	PTUU - 15229	09/11/2024 13:35	09/11/2024 15:49	Não classificada	34
18426006	1	PSAU - 16323	09/11/2024 13:34	10/11/2024 09:02	Não classificada	25
18424640	1	MVD - 15264	09/11/2024 13:36	09/11/2024 16:15	Meio ambiente - Árvore ou Vegetação	1
18424817	1	AOR - 15102	09/11/2024 13:38	09/11/2024 17:20	Não classificada	5
18425188	1	NVN - 15257	09/11/2024 13:38	09/11/2024 19:42	Meio ambiente - Descarga Atmosférica	39
18425188	2	NVN - 15257	09/11/2024 13:38	09/11/2024 19:42	Meio ambiente - Descarga Atmosférica	27
18426929	1	IGRU - 17030	09/11/2024 13:38	10/11/2024 14:34	Não classificada	3
18424134	1	MCLD - 15278	09/11/2024 08:45	09/11/2024 14:44	Meio ambiente - Árvore ou Vegetação	1
18441142	1	PNV - 17094	09/11/2024 13:43	09/11/2024 14:43	Não classificada	1
18424238	1	SFIQ - 17065	09/11/2024 13:44	09/11/2024 14:25	Meio ambiente - Descarga Atmosférica	116
18424644	1	JNUT - 17066	09/11/2024 13:47	09/11/2024 15:49	Não classificada	50
18426931	1	BCAD - 15109	09/11/2024 14:11	09/11/2024 15:50	Meio ambiente - Vento	76
18426931	2	BCAD - 15109	09/11/2024 14:11	09/11/2024 15:50	Meio ambiente - Vento	26
18426931	3	BCAD - 15109	09/11/2024 14:11	09/11/2024 15:50	Meio ambiente - Vento	1
18426205	1	LBD - 16305	09/11/2024 12:59	10/11/2024 10:22	Meio ambiente - Descarga Atmosférica	2
18424645	1	CSAU - 17020	09/11/2024 13:48	09/11/2024 16:28	Meio ambiente - Vento	2
18424431	1	CUVD - 15349	09/11/2024 13:50	09/11/2024 15:48	Não classificada	144
18425024	1	PRTU - 17057	09/11/2024 13:58	09/11/2024 18:45	Meio ambiente - Árvore ou Vegetação	1
18424647	1	BCAD - 15109	09/11/2024 13:52	09/11/2024 15:54	Meio ambiente - Árvore ou Vegetação	16
18424961	1	SLAT - 15208	09/11/2024 13:52	09/11/2024 18:04	Meio ambiente - Vento	1
18424646	1	SLAU - 17071	09/11/2024 13:52	09/11/2024 16:29	Meio ambiente - Árvore ou Vegetação	73
18424823	1	BCAD - 15109	09/11/2024 13:53	09/11/2024 17:02	Meio ambiente - Árvore ou Vegetação	6
18424824	1	JMLT - 15301	09/11/2024 13:55	09/11/2024 17:20	Meio ambiente - Descarga Atmosférica	1
18424825	1	BHSO - 16276	09/11/2024 13:57	09/11/2024 17:31	Meio ambiente - Vento	397
18427698	1	SGTU - 17062	09/11/2024 07:00	09/11/2024 18:00	Meio ambiente - Árvore ou Vegetação	2
18427698	2	SGTU - 17062	09/11/2024 07:00	09/11/2024 18:00	Meio ambiente - Árvore ou Vegetação	33
18427698	3	SGTU - 17062	09/11/2024 07:00	10/11/2024 15:15	Meio ambiente - Árvore ou Vegetação	3
18427698	4	SGTU - 17062	09/11/2024 07:00	10/11/2024 15:15	Meio ambiente - Árvore ou Vegetação	32
18427699	1	SGTU - 17062	10/11/2024 12:49	10/11/2024 15:15	Meio ambiente - Árvore ou Vegetação	2
18427699	2	SGTU - 17062	10/11/2024 12:49	10/11/2024 15:15	Meio ambiente - Árvore ou Vegetação	33
18425076	1	JDN - 16298	09/11/2024 14:00	09/11/2024 18:56	Não classificada	6
18424432	1	PDS - 17051	09/11/2024 13:59	09/11/2024 15:41	Meio ambiente - Vento	27
18425393	1	LPTU - 17032	09/11/2024 13:59	09/11/2024 21:12	Não classificada	12
18424434	1	BHPM - 16275	09/11/2024 14:02	09/11/2024 15:41	Meio ambiente - Vento	421
18424240	1	IGPD - 15324	09/11/2024 14:02	09/11/2024 14:54	Meio ambiente - Vento	7
18425538	1	CSAU - 17020	09/11/2024 15:03	09/11/2024 15:53	Meio ambiente - Árvore ou Vegetação	91
18425863	1	ANAD - 15101	09/11/2024 14:04	10/11/2024 07:56	Meio ambiente - Descarga Atmosférica	3
18424963	1	MNVD - 15272	09/11/2024 14:06	09/11/2024 18:03	Não classificada	15
18424058	1	UNIT - 17083	09/11/2024 11:02	09/11/2024 14:39	Meio ambiente - Vento	1
18424059	1	UNIT - 17083	09/11/2024 14:17	09/11/2024 14:39	Meio ambiente - Vento	3
18424660	1	BDPD - 15114	09/11/2024 14:08	09/11/2024 16:00	Não classificada	1
18424659	1	SLN - 15206	09/11/2024 14:08	09/11/2024 16:52	Meio ambiente - Descarga Atmosférica	3
18424661	1	LAVD - 17034	09/11/2024 14:09	09/11/2024 16:42	Meio ambiente - Descarga Atmosférica	18
18425541	1	ANAD - 15101	09/11/2024 12:15	09/11/2024 22:23	Meio ambiente - Árvore ou Vegetação	16
18425025	1	PTHD - 15234	09/11/2024 14:11	09/11/2024 18:37	Meio ambiente - Descarga Atmosférica	10
18425122	1	CAX - 15143	09/11/2024 14:13	09/11/2024 19:05	Não classificada	82
18425122	2	CAX - 15143	09/11/2024 14:13	09/11/2024 19:05	Não classificada	79
18425350	1	PIUD - 17054	09/11/2024 14:13	09/11/2024 20:44	Meio ambiente - Árvore ou Vegetação	1
18425350	2	PIUD - 17054	09/11/2024 14:13	09/11/2024 20:44	Meio ambiente - Árvore ou Vegetação	22
18425351	1	CPO - 17018	09/11/2024 11:14	09/11/2024 15:50	Meio ambiente - Árvore ou Vegetação	3
18425351	2	CPO - 17018	09/11/2024 11:14	09/11/2024 17:42	Meio ambiente - Árvore ou Vegetação	49
18425348	1	JFAU - 17086	09/11/2024 14:06	09/11/2024 20:32	Não classificada	1

18424439	1	BHSV - 15656	09/11/2024 14:14	09/11/2024 15:24	Meio ambiente - Vento	151
18425077	1	ORPU - 17045	09/11/2024 14:14	09/11/2024 18:17	Não classificada	5
18424832	1	PIUD - 17054	09/11/2024 14:16	09/11/2024 17:58	Meio ambiente - Descarga Atmosférica	1
18427112	1	RCA - 15223	09/11/2024 14:17	10/11/2024 14:48	Não classificada	1
18424670	1	PSAU - 16323	09/11/2024 14:17	09/11/2024 15:57	Meio ambiente - Descarga Atmosférica	1
18424965	1	CRDT - 15356	09/11/2024 14:17	09/11/2024 18:16	Meio ambiente - Descarga Atmosférica	4
18424965	2	CRDT - 15356	09/11/2024 14:17	09/11/2024 18:16	Meio ambiente - Descarga Atmosférica	8
18424244	1	BHPM - 16275	09/11/2024 12:56	09/11/2024 14:48	Não classificada	2415
18424826	1	PRTD - 17074	09/11/2024 14:06	09/11/2024 17:06	Meio ambiente - Vento	1
18424834	1	BHPM - 16275	09/11/2024 14:18	09/11/2024 17:12	Meio ambiente - Vento	609
18426933	1	UHSG - 15183	09/11/2024 14:18	10/11/2024 14:38	Meio ambiente - Descarga Atmosférica	1
18561850	1	RBSU - 16312	09/11/2024 14:19	09/11/2024 16:35	Meio ambiente - Descarga Atmosférica	190
18425540	1	GHE - 17029	09/11/2024 14:19	09/11/2024 23:48	Meio ambiente - Árvore ou Vegetação	1
18424671	1	BHPM - 16275	09/11/2024 14:19	09/11/2024 16:06	Meio ambiente - Vento	73
18424673	1	SLUD - 16327	09/11/2024 14:20	09/11/2024 16:25	Meio ambiente - Árvore ou Vegetação	190
18425237	1	PRRU - 15241	09/11/2024 14:21	09/11/2024 20:03	Não classificada	4
18425283	1	JUAU - 17036	09/11/2024 14:21	09/11/2024 20:17	Meio ambiente - Árvore ou Vegetação	2
18425013	1	RBSD - 15652	09/11/2024 09:18	09/11/2024 18:26	Meio ambiente - Árvore ou Vegetação	9
18424663	1	RBSD - 15652	09/11/2024 14:12	09/11/2024 16:09	Meio ambiente - Vento	187
18425193	1	DDI - 17027	09/11/2024 14:22	09/11/2024 19:27	Não classificada	1
18426934	1	CVED - 17064	09/11/2024 14:33	10/11/2024 10:38	Meio ambiente - Vento	12
18424617	1	SLUD - 16327	09/11/2024 12:53	09/11/2024 16:04	Meio ambiente - Vento	88
18424617	2	SLUD - 16327	09/11/2024 12:53	09/11/2024 16:04	Meio ambiente - Vento	81
18424674	1	BBi - 17033	09/11/2024 14:23	09/11/2024 16:27	Não classificada	37
18424675	1	PSAU - 16323	09/11/2024 14:25	09/11/2024 16:09	Não classificada	89
18510112	1	LGT - 16304	09/11/2024 14:34	09/11/2024 17:13	Meio ambiente - Vento	26
18510112	2	LGT - 16304	09/11/2024 14:34	09/11/2024 17:13	Meio ambiente - Vento	8
18510112	3	LGT - 16304	09/11/2024 14:34	09/11/2024 17:13	Meio ambiente - Vento	72
18510112	4	LGT - 16304	09/11/2024 14:34	09/11/2024 19:19	Meio ambiente - Vento	3
18510112	5	LGT - 16304	09/11/2024 14:34	09/11/2024 19:19	Meio ambiente - Vento	158
18510112	6	LGT - 16304	09/11/2024 14:34	09/11/2024 22:41	Meio ambiente - Vento	10
18510112	7	LGT - 16304	09/11/2024 14:34	09/11/2024 23:31	Meio ambiente - Vento	4
18510112	8	LGT - 16304	09/11/2024 14:34	09/11/2024 23:31	Meio ambiente - Vento	16
18510112	9	LGT - 16304	09/11/2024 14:34	10/11/2024 10:58	Meio ambiente - Vento	17
18510112	10	LGT - 16304	09/11/2024 14:34	11/11/2024 03:36	Meio ambiente - Vento	3
18510115	1	LGT - 16304	09/11/2024 22:44	09/11/2024 23:31	Meio ambiente - Vento	2
18510116	1	LGT - 16304	10/11/2024 03:15	10/11/2024 10:58	Meio ambiente - Vento	2
18510117	1	LGT - 16304	10/11/2024 03:15	10/11/2024 10:58	Meio ambiente - Vento	4
18510118	1	LGT - 16304	10/11/2024 03:15	10/11/2024 10:58	Meio ambiente - Vento	16
18510119	1	LGT - 16304	10/11/2024 16:49	10/11/2024 19:39	Meio ambiente - Vento	2
18510121	1	LGT - 16304	10/11/2024 16:49	10/11/2024 19:39	Meio ambiente - Vento	4
18510122	1	LGT - 16304	10/11/2024 16:49	10/11/2024 19:39	Meio ambiente - Vento	16
18510123	1	LGT - 16304	10/11/2024 16:49	11/11/2024 03:36	Meio ambiente - Vento	17
18510124	1	LGT - 16304	10/11/2024 19:39	11/11/2024 03:36	Meio ambiente - Vento	30
18424838	1	ACSU - 15094	09/11/2024 14:26	09/11/2024 17:31	Meio ambiente - Árvore ou Vegetação	50
18425969	1	CNLU - 15164	09/11/2024 14:30	10/11/2024 08:47	Meio ambiente - Árvore ou Vegetação	1
18425970	1	CNLU - 15164	09/11/2024 14:30	10/11/2024 08:55	Meio ambiente - Vento	1
18425543	1	AFNU - 17015	09/11/2024 14:32	09/11/2024 21:55	Meio ambiente - Vento	54
18425078	1	JPIU - 15298	09/11/2024 14:31	09/11/2024 18:56	Meio ambiente - Descarga Atmosférica	3
18425078	2	JPIU - 15298	09/11/2024 14:31	09/11/2024 18:56	Meio ambiente - Descarga Atmosférica	221
18425544	1	CAX - 15143	09/11/2024 14:32	09/11/2024 23:16	Meio ambiente - Descarga Atmosférica	4
18425194	1	UHMS - 17082	09/11/2024 14:31	09/11/2024 19:34	Meio ambiente - Descarga Atmosférica	1
18476202	1	MCLQ - 17040	09/11/2024 14:33	09/11/2024 17:11	Meio ambiente - Descarga Atmosférica	6
18428116	1	LBD - 16305	09/11/2024 14:42	09/11/2024 14:59	Meio ambiente - Árvore ou Vegetação	48
18428116	2	LBD - 16305	09/11/2024 14:42	09/11/2024 15:15	Meio ambiente - Árvore ou Vegetação	2
18428116	3	LBD - 16305	09/11/2024 14:42	09/11/2024 15:15	Meio ambiente - Árvore ou Vegetação	508
18428116	4	LBD - 16305	09/11/2024 14:42	09/11/2024 16:35	Meio ambiente - Árvore ou Vegetação	2502
18428116	5	LBD - 16305	09/11/2024 14:42	09/11/2024 16:35	Meio ambiente - Árvore ou Vegetação	271
18428116	6	LBD - 16305	09/11/2024 14:42	09/11/2024 16:35	Meio ambiente - Árvore ou Vegetação	13

18428116	7	LBD - 16305	09/11/2024 14:42	09/11/2024 16:37	Meio ambiente - Árvore ou Vegetação	2
18428116	8	LBD - 16305	09/11/2024 14:42	09/11/2024 16:37	Meio ambiente - Árvore ou Vegetação	796
18428116	9	LBD - 16305	09/11/2024 14:42	09/11/2024 16:37	Meio ambiente - Árvore ou Vegetação	1
18428116	10	LBD - 16305	09/11/2024 14:42	09/11/2024 16:37	Meio ambiente - Árvore ou Vegetação	222
18428116	11	LBD - 16305	09/11/2024 14:42	09/11/2024 17:15	Meio ambiente - Árvore ou Vegetação	61
18428116	12	LBD - 16305	09/11/2024 14:42	09/11/2024 19:37	Meio ambiente - Árvore ou Vegetação	23
18428116	13	LBD - 16305	09/11/2024 14:42	09/11/2024 19:37	Meio ambiente - Árvore ou Vegetação	6
18428116	14	LBD - 16305	09/11/2024 14:42	10/11/2024 17:00	Meio ambiente - Árvore ou Vegetação	4
18424934	1	SRS - 17060	09/11/2024 07:44	09/11/2024 18:23	Meio ambiente - Árvore ou Vegetação	9
18424843	1	CEL - 15147	09/11/2024 14:35	09/11/2024 17:36	Meio ambiente - Árvore ou Vegetação	1
18428852	1	BIU - 17016	09/11/2024 14:35	11/11/2024 11:55	Não classificada	2
18424678	1	AFNU - 17015	09/11/2024 14:34	09/11/2024 16:58	Meio ambiente - Vento	1
18424678	2	AFNU - 17015	09/11/2024 14:34	09/11/2024 16:58	Meio ambiente - Vento	11
18425026	1	UHMS - 17082	09/11/2024 14:39	09/11/2024 18:29	Meio ambiente - Árvore ou Vegetação	1
18426935	1	IGRU - 17030	09/11/2024 14:40	10/11/2024 14:20	Meio ambiente - Árvore ou Vegetação	4
18426061	1	LBD - 16305	09/11/2024 14:39	10/11/2024 09:25	Meio ambiente - Descarga Atmosférica	37
18426061	2	LBD - 16305	09/11/2024 14:39	10/11/2024 09:25	Meio ambiente - Descarga Atmosférica	5
18424685	1	AXAU - 17076	09/11/2024 14:41	09/11/2024 16:42	Meio ambiente - Árvore ou Vegetação	28
18425545	1	BCV - 17013	09/11/2024 14:41	09/11/2024 21:42	Meio ambiente - Descarga Atmosférica	1
18426144	1	FCS - 15340	09/11/2024 14:41	10/11/2024 09:59	Meio ambiente - Descarga Atmosférica	16
18426144	2	FCS - 15340	09/11/2024 14:41	10/11/2024 09:59	Meio ambiente - Descarga Atmosférica	3
18425238	1	MAL - 15281	09/11/2024 14:42	09/11/2024 19:52	Meio ambiente - Vento	1
18424348	1	UNIT - 17083	09/11/2024 10:45	09/11/2024 15:26	Meio ambiente - Descarga Atmosférica	1
18424695	1	FMA - 17055	09/11/2024 16:08	09/11/2024 16:19	Não classificada	4
18424695	3	FMA - 17055	09/11/2024 16:08	09/11/2024 16:19	Não classificada	439
18425864	1	TCSU - 15196	09/11/2024 14:43	10/11/2024 07:53	Meio ambiente - Vento	3
18424130	1	IGRU - 17030	09/11/2024 08:08	09/11/2024 15:17	Não classificada	23
18427113	1	UNIT - 17083	09/11/2024 14:44	10/11/2024 15:34	Meio ambiente - Árvore ou Vegetação	1
18425357	1	PTC - 15235	09/11/2024 11:11	09/11/2024 17:16	Meio ambiente - Vento	5
18426787	1	SNS - 15202	09/11/2024 11:00	10/11/2024 13:00	Meio ambiente - Árvore ou Vegetação	8
18426788	1	SNS - 15202	09/11/2024 14:58	09/11/2024 16:15	Meio ambiente - Árvore ou Vegetação	9
18425396	1	DDI - 17027	09/11/2024 14:48	09/11/2024 21:13	Não classificada	1
18424690	1	GHE - 17029	09/11/2024 14:49	09/11/2024 16:36	Meio ambiente - Descarga Atmosférica	4
18425552	1	SQNU - 17078	09/11/2024 11:40	09/11/2024 16:35	Meio ambiente - Descarga Atmosférica	5
18425552	2	SQNU - 17078	09/11/2024 11:40	09/11/2024 19:02	Meio ambiente - Descarga Atmosférica	4
18426272	1	FMA - 17055	09/11/2024 14:53	10/11/2024 10:51	Meio ambiente - Árvore ou Vegetação	2
18424847	1	LJA - 15286	09/11/2024 14:52	09/11/2024 17:17	Meio ambiente - Vento	2
18424696	1	VCS - 17093	09/11/2024 14:54	09/11/2024 16:54	Meio ambiente - Vento	7
18424696	2	VCS - 17093	09/11/2024 14:54	09/11/2024 16:54	Meio ambiente - Vento	232
18424697	1	MUT - 15266	09/11/2024 14:57	09/11/2024 16:48	Meio ambiente - Descarga Atmosférica	220
18478153	1	UNIT - 17083	09/11/2024 15:06	09/11/2024 20:03	Meio ambiente - Descarga Atmosférica	11
18478153	2	UNIT - 17083	09/11/2024 15:06	09/11/2024 20:03	Meio ambiente - Descarga Atmosférica	19
18478153	3	UNIT - 17083	09/11/2024 15:06	09/11/2024 21:28	Meio ambiente - Descarga Atmosférica	22
18478153	4	UNIT - 17083	09/11/2024 15:06	09/11/2024 23:31	Meio ambiente - Descarga Atmosférica	75
18478153	5	UNIT - 17083	09/11/2024 15:06	09/11/2024 23:31	Meio ambiente - Descarga Atmosférica	45
18426140	1	JFAU - 17086	09/11/2024 13:43	10/11/2024 09:34	Meio ambiente - Descarga Atmosférica	3
18426140	2	JFAU - 17086	09/11/2024 13:43	10/11/2024 09:34	Meio ambiente - Descarga Atmosférica	1
18426140	3	JFAU - 17086	09/11/2024 13:43	10/11/2024 09:34	Meio ambiente - Descarga Atmosférica	2
18426143	1	JFAU - 17086	09/11/2024 14:34	10/11/2024 09:53	Meio ambiente - Descarga Atmosférica	1
18540831	1	GVSU - 15332	09/11/2024 14:59	09/11/2024 17:56	Meio ambiente - Descarga Atmosférica	455
18424852	1	PRSD - 16316	09/11/2024 14:59	09/11/2024 18:00	Meio ambiente - Árvore ou Vegetação	30
18424698	1	UHJS - 17080	09/11/2024 15:00	09/11/2024 16:15	Meio ambiente - Descarga Atmosférica	2
18424698	2	UHJS - 17080	09/11/2024 15:00	09/11/2024 16:15	Meio ambiente - Descarga Atmosférica	1
18425400	1	JUAU - 17036	09/11/2024 12:08	09/11/2024 15:05	Meio ambiente - Vento	8
18425400	2	JUAU - 17036	09/11/2024 12:08	09/11/2024 15:05	Meio ambiente - Vento	303
18425400	3	JUAU - 17036	09/11/2024 12:08	09/11/2024 15:05	Meio ambiente - Vento	43
18425400	4	JUAU - 17036	09/11/2024 12:08	09/11/2024 15:05	Meio ambiente - Vento	383
18425400	4	MVD - 15264	09/11/2024 12:08	09/11/2024 15:05	Meio ambiente - Vento	1
18425400	5	JUAU - 17036	09/11/2024 12:08	09/11/2024 15:05	Meio ambiente - Vento	17

18424853	1	RBSU - 16312	09/11/2024 15:01	09/11/2024 17:51	Meio ambiente - Descarga Atmosférica	3
18424702	1	SLUD - 16327	09/11/2024 15:02	09/11/2024 16:56	Meio ambiente - Vento	85
18424700	1	BETC - 15115	09/11/2024 15:02	09/11/2024 16:01	Meio ambiente - Vento	1
18427115	1	CMH - 17021	09/11/2024 12:11	10/11/2024 13:15	Meio ambiente - Árvore ou Vegetação	4
18427116	1	CMH - 17021	09/11/2024 15:34	10/11/2024 13:15	Meio ambiente - Árvore ou Vegetação	95
18425195	1	GHE - 17029	09/11/2024 15:03	09/11/2024 19:41	Não classificada	12
18424855	1	MNVD - 15272	09/11/2024 15:03	09/11/2024 17:14	Não classificada	3
18424707	1	PLOT - 16319	09/11/2024 15:05	09/11/2024 16:42	Meio ambiente - Descarga Atmosférica	117
18424857	1	CRL - 15354	09/11/2024 15:07	09/11/2024 17:10	Não classificada	6
18424708	1	IUAU - 17031	09/11/2024 15:06	09/11/2024 16:31	Meio ambiente - Descarga Atmosférica	1
18425736	1	PMSD - 17049	09/11/2024 15:06	10/11/2024 00:56	Meio ambiente - Descarga Atmosférica	1
18424709	1	IIGT - 15320	09/11/2024 15:06	09/11/2024 16:26	Meio ambiente - Árvore ou Vegetação	1142
18425556	1	PRTU - 17057	09/11/2024 11:50	09/11/2024 17:15	Não classificada	2
18430373	1	NPO - 15258	09/11/2024 07:17	11/11/2024 18:00	Meio ambiente - Árvore ou Vegetação	5
18430373	2	NPO - 15258	09/11/2024 07:17	11/11/2024 18:00	Meio ambiente - Árvore ou Vegetação	6
18425284	1	CPG - 17017	09/11/2024 15:08	09/11/2024 20:22	Meio ambiente - Vento	1
18424859	1	PMSU - 17092	09/11/2024 15:08	09/11/2024 17:41	Não classificada	32
18424859	2	PMSU - 17092	09/11/2024 15:08	09/11/2024 17:41	Não classificada	2
18425029	1	BETD - 15116	09/11/2024 15:08	09/11/2024 18:30	Meio ambiente - Vento	1
18425124	1	CLHU - 17095	09/11/2024 15:09	09/11/2024 19:18	Meio ambiente - Árvore ou Vegetação	6
18424598	1	SUI - 17069	09/11/2024 12:06	09/11/2024 16:04	Meio ambiente - Descarga Atmosférica	300
18424598	2	SUI - 17069	09/11/2024 12:06	09/11/2024 16:04	Meio ambiente - Descarga Atmosférica	28
18425554	1	SRT - 16329	09/11/2024 15:11	09/11/2024 23:57	Não classificada	73
18424865	1	PRSU - 15239	09/11/2024 15:11	09/11/2024 17:21	Meio ambiente - Descarga Atmosférica	1
18424514	1	GPED - 15335	09/11/2024 06:00	09/11/2024 15:49	Meio ambiente - Vento	5
18424514	2	GPED - 15335	09/11/2024 06:00	09/11/2024 15:49	Meio ambiente - Vento	63
18424713	1	IOM - 15315	09/11/2024 15:12	09/11/2024 16:30	Meio ambiente - Descarga Atmosférica	7
18424713	2	IOM - 15315	09/11/2024 15:12	09/11/2024 16:30	Meio ambiente - Descarga Atmosférica	79
18424713	2	JQT - 16297	09/11/2024 15:12	09/11/2024 16:30	Meio ambiente - Descarga Atmosférica	2
18424866	1	SRS - 17060	09/11/2024 15:12	09/11/2024 17:28	Meio ambiente - Árvore ou Vegetação	1
18424869	1	UHGf - 15191	09/11/2024 08:51	09/11/2024 16:38	Meio ambiente - Árvore ou Vegetação	13
18425030	1	GHE - 17029	09/11/2024 15:14	09/11/2024 18:40	Não classificada	1
18425032	1	SGTU - 17062	09/11/2024 15:15	09/11/2024 18:46	Meio ambiente - Vento	1
18524070	1	PRSD - 16316	09/11/2024 15:14	09/11/2024 17:15	Meio ambiente - Descarga Atmosférica	105
18425031	1	ADOD - 15095	09/11/2024 15:14	09/11/2024 18:17	Meio ambiente - Vento	1
18426208	1	BHS - 17014	09/11/2024 15:14	10/11/2024 10:21	Meio ambiente - Vento	2
18425079	1	BCSQ - 17010	09/11/2024 15:14	09/11/2024 18:49	Não classificada	2
18425079	2	BCSQ - 17010	09/11/2024 15:14	09/11/2024 18:49	Não classificada	13
18425521	1	CPG - 17017	09/11/2024 11:34	09/11/2024 21:38	Meio ambiente - Vento	1
18426330	1	FMA - 17055	09/11/2024 08:04	10/11/2024 10:56	Meio ambiente - Árvore ou Vegetação	1
18424584	1	CRL - 15354	09/11/2024 11:25	09/11/2024 16:48	Não classificada	1
18424584	2	CRL - 15354	09/11/2024 11:25	09/11/2024 16:48	Não classificada	4
18424873	1	IIGT - 15320	09/11/2024 15:26	09/11/2024 17:55	Meio ambiente - Árvore ou Vegetação	2
18425865	1	PTE - 17056	09/11/2024 15:17	10/11/2024 07:57	Meio ambiente - Vento	14
18425023	1	NOG - 15650	09/11/2024 13:34	09/11/2024 18:45	Meio ambiente - Árvore ou Vegetação	5
18427388	1	TPCD - 17073	09/11/2024 13:03	10/11/2024 16:58	Meio ambiente - Árvore ou Vegetação	3
18425358	1	ILIU - 16291	09/11/2024 08:37	09/11/2024 17:43	Meio ambiente - Árvore ou Vegetação	18
18424877	1	MAL - 15281	09/11/2024 10:53	09/11/2024 17:30	Meio ambiente - Descarga Atmosférica	2
18424877	2	MAL - 15281	09/11/2024 10:53	09/11/2024 17:30	Meio ambiente - Descarga Atmosférica	139
18424877	3	MAL - 15281	09/11/2024 10:53	09/11/2024 17:30	Meio ambiente - Descarga Atmosférica	1
18424870	1	IGRU - 17030	09/11/2024 15:24	09/11/2024 17:19	Meio ambiente - Descarga Atmosférica	1
18424725	1	CRM - 17026	09/11/2024 15:26	09/11/2024 16:47	Meio ambiente - Vento	1
18476144	1	AUIU - 15647	09/11/2024 15:25	10/11/2024 17:40	Meio ambiente - Árvore ou Vegetação	2
18424716	1	CUVD - 15349	09/11/2024 15:15	09/11/2024 16:16	Meio ambiente - Descarga Atmosférica	184
18424563	1	MAGU - 15282	09/11/2024 10:22	09/11/2024 16:27	Não classificada	5
18424872	1	PRSD - 16316	09/11/2024 15:27	09/11/2024 17:07	Meio ambiente - Descarga Atmosférica	11
18425033	1	IGRU - 17030	09/11/2024 15:27	09/11/2024 18:30	Meio ambiente - Descarga Atmosférica	3
18425034	1	CRM - 17026	09/11/2024 15:30	09/11/2024 18:30	Meio ambiente - Vento	16
18425034	2	CRM - 17026	09/11/2024 15:30	09/11/2024 18:30	Meio ambiente - Vento	1

18424875	1	YAN - 15165	09/11/2024 15:30	09/11/2024 17:31	Meio ambiente - Descarga Atmosférica	12
18425401	1	BCV - 17013	09/11/2024 15:35	09/11/2024 21:12	Não classificada	1
18425559	1	NLAU - 17047	09/11/2024 15:31	09/11/2024 22:20	Meio ambiente - Descarga Atmosférica	66
18425035	1	SQNU - 17078	09/11/2024 15:31	09/11/2024 18:32	Meio ambiente - Descarga Atmosférica	9
18424975	1	SLAU - 17071	09/11/2024 15:34	09/11/2024 18:20	Meio ambiente - Descarga Atmosférica	2
18424727	1	UHPT - 15186	09/11/2024 15:34	09/11/2024 16:15	Meio ambiente - Descarga Atmosférica	130
18427831	1	SALU - 15217	09/11/2024 15:33	10/11/2024 19:42	Meio ambiente - Descarga Atmosférica	1
18424728	1	CICM - 15151	09/11/2024 15:35	09/11/2024 16:45	Meio ambiente - Descarga Atmosférica	345
18424976	1	BRDD - 17067	09/11/2024 15:35	09/11/2024 18:10	Meio ambiente - Descarga Atmosférica	1
18426035	1	NLAU - 17047	09/11/2024 15:37	10/11/2024 09:12	Meio ambiente - Descarga Atmosférica	6
18425037	1	MOO - 17039	09/11/2024 15:37	09/11/2024 18:45	Meio ambiente - Árvore ou Vegetação	2
18541149	1	GVSU - 15332	09/11/2024 15:37	09/11/2024 16:49	Meio ambiente - Descarga Atmosférica	57
18425561	1	AXAU - 17076	09/11/2024 15:44	10/11/2024 00:06	Meio ambiente - Descarga Atmosférica	20
18425402	1	IGPU - 16290	09/11/2024 15:37	09/11/2024 21:15	Meio ambiente - Vento	1
18525033	1	BHSE - 15129	09/11/2024 14:00	09/11/2024 18:11	Não classificada	75
18428164	1	ACSU - 15094	09/11/2024 15:52	10/11/2024 14:45	Meio ambiente - Vento	22
18424890	1	SLAT - 15208	09/11/2024 13:41	09/11/2024 16:45	Meio ambiente - Árvore ou Vegetação	23
18424890	2	SLAT - 15208	09/11/2024 13:41	09/11/2024 17:59	Meio ambiente - Árvore ou Vegetação	6
18505879	1	AUIU - 15647	09/11/2024 15:43	10/11/2024 11:34	Não classificada	49
18425403	1	PSAU - 16323	09/11/2024 15:43	09/11/2024 21:10	Meio ambiente - Vento	34
18424881	1	RBSD - 15652	09/11/2024 15:44	09/11/2024 17:06	Meio ambiente - Vento	122
18425560	1	CPG - 17017	09/11/2024 15:44	09/11/2024 22:15	Meio ambiente - Vento	7
18425878	1	GHE - 17029	09/11/2024 15:44	10/11/2024 08:04	Não classificada	3
18425285	1	GHE - 17029	09/11/2024 15:46	09/11/2024 20:28	Não classificada	32
18428438	1	VZEU - 17091	09/11/2024 15:48	10/11/2024 13:08	Meio ambiente - Árvore ou Vegetação	1
18552980	1	JBT - 16295	09/11/2024 15:47	09/11/2024 19:20	Meio ambiente - Árvore ou Vegetação	166
18424889	1	SFIQ - 17065	09/11/2024 15:50	09/11/2024 17:43	Meio ambiente - Árvore ou Vegetação	20
18425926	1	PIUD - 17054	09/11/2024 14:59	10/11/2024 08:44	Meio ambiente - Descarga Atmosférica	4
18424737	1	SFIQ - 17065	09/11/2024 15:53	09/11/2024 16:58	Meio ambiente - Descarga Atmosférica	3
18424735	1	IIGU - 15319	09/11/2024 15:52	09/11/2024 16:44	Meio ambiente - Árvore ou Vegetação	42
18424736	1	ESR - 16287	09/11/2024 15:52	09/11/2024 16:49	Meio ambiente - Árvore ou Vegetação	58
18424980	1	PTC - 15235	09/11/2024 15:53	09/11/2024 18:11	Não classificada	69
18427195	1	MUZD - 17044	09/11/2024 06:03	10/11/2024 16:35	Não classificada	6
18520260	1	BETT - 16265	09/11/2024 15:55	09/11/2024 20:57	Meio ambiente - Vento	55
18478174	1	BIIU - 17016	09/11/2024 16:06	09/11/2024 16:13	Meio ambiente - Vento	1
18478174	2	BIIU - 17016	09/11/2024 16:06	09/11/2024 16:13	Meio ambiente - Vento	1202
18478174	3	BIIU - 17016	09/11/2024 16:06	09/11/2024 16:16	Meio ambiente - Vento	14
18478174	4	BIIU - 17016	09/11/2024 16:06	09/11/2024 16:16	Meio ambiente - Vento	9
18478174	5	BIIU - 17016	09/11/2024 16:06	09/11/2024 16:16	Meio ambiente - Vento	117
18478174	6	BIIU - 17016	09/11/2024 16:06	09/11/2024 16:16	Meio ambiente - Vento	2461
18427389	1	IGPD - 15324	09/11/2024 13:52	10/11/2024 17:31	Meio ambiente - Árvore ou Vegetação	40
18540832	1	GVSU - 15332	09/11/2024 14:59	09/11/2024 18:19	Meio ambiente - Descarga Atmosférica	83
18425042	1	GVST - 15333	09/11/2024 16:07	09/11/2024 18:31	Meio ambiente - Descarga Atmosférica	204
18425042	2	GVST - 15333	09/11/2024 16:07	09/11/2024 18:31	Meio ambiente - Descarga Atmosférica	1
18426790	1	SDED - 15215	09/11/2024 06:28	09/11/2024 17:59	Meio ambiente - Árvore ou Vegetação	3
18426790	2	SDED - 15215	09/11/2024 06:28	10/11/2024 14:26	Meio ambiente - Árvore ou Vegetação	6
18425083	1	CRF - 15355	09/11/2024 16:13	09/11/2024 18:56	Não classificada	10
18425565	1	CGAU - 15150	09/11/2024 14:51	09/11/2024 18:50	Meio ambiente - Árvore ou Vegetação	3
18425361	1	GVSD - 17070	09/11/2024 16:10	09/11/2024 20:51	Meio ambiente - Descarga Atmosférica	5
18424989	1	SALU - 15217	09/11/2024 09:05	09/11/2024 17:19	Meio ambiente - Árvore ou Vegetação	101
18427120	1	RCA - 15223	09/11/2024 14:17	09/11/2024 21:41	Meio ambiente - Vento	48
18427120	2	RCA - 15223	09/11/2024 14:17	10/11/2024 12:43	Meio ambiente - Vento	8
18427120	3	RCA - 15223	09/11/2024 14:17	10/11/2024 13:15	Meio ambiente - Vento	2
18424894	1	BHPM - 16275	09/11/2024 16:11	09/11/2024 17:37	Meio ambiente - Vento	1
18426036	1	AXAU - 17076	09/11/2024 16:13	10/11/2024 09:15	Não classificada	3
18425133	1	BRDD - 17067	09/11/2024 16:12	09/11/2024 19:00	Meio ambiente - Descarga Atmosférica	2
18425779	1	SGTU - 17062	09/11/2024 16:14	10/11/2024 06:05	Meio ambiente - Descarga Atmosférica	2
18425779	2	SGTU - 17062	09/11/2024 16:14	10/11/2024 06:05	Meio ambiente - Descarga Atmosférica	20
18424835	1	BHPM - 16275	09/11/2024 14:21	09/11/2024 17:11	Não classificada	115

18424902	1	SDEU - 17085	09/11/2024 08:28	09/11/2024 17:58	Meio ambiente - Árvore ou Vegetação	95
18424898	1	CRM - 17026	09/11/2024 16:17	09/11/2024 17:56	Meio ambiente - Vento	2
18424898	2	CRM - 17026	09/11/2024 16:17	09/11/2024 17:56	Meio ambiente - Vento	2
18425197	1	PMSD - 17049	09/11/2024 16:17	09/11/2024 19:32	Não classificada	2
18425199	1	LBD - 16305	09/11/2024 16:19	09/11/2024 19:45	Não classificada	60
18425044	1	IGPD - 15324	09/11/2024 16:20	09/11/2024 18:38	Meio ambiente - Vento	1
18424986	1	JNUQ - 17038	09/11/2024 16:20	09/11/2024 18:24	Não classificada	26
18425929	1	CRM - 17026	09/11/2024 16:20	10/11/2024 08:28	Meio ambiente - Árvore ou Vegetação	17
18424899	1	CRL - 15354	09/11/2024 16:20	09/11/2024 17:21	Meio ambiente - Descarga Atmosférica	3
18424770	1	NVN - 15257	09/11/2024 07:33	09/11/2024 17:04	Não classificada	3
18425362	1	GHE - 17029	09/11/2024 16:30	09/11/2024 20:36	Meio ambiente - Vento	79
18425566	1	JNUT - 17066	09/11/2024 16:22	10/11/2024 00:03	Meio ambiente - Árvore ou Vegetação	42
18425405	1	CLUU - 17025	09/11/2024 16:23	09/11/2024 21:05	Meio ambiente - Árvore ou Vegetação	2
18425569	1	BCV - 17013	09/11/2024 14:48	09/11/2024 21:26	Não classificada	3
18425570	1	BCV - 17013	09/11/2024 14:48	09/11/2024 21:26	Não classificada	16
18425571	1	BCV - 17013	09/11/2024 16:42	09/11/2024 21:26	Não classificada	27
18425571	2	BCV - 17013	09/11/2024 16:42	09/11/2024 21:26	Não classificada	2
18424960	1	MCLQ - 17040	09/11/2024 13:47	09/11/2024 18:09	Meio ambiente - Árvore ou Vegetação	50
18424960	2	MCLQ - 17040	09/11/2024 13:47	09/11/2024 18:09	Meio ambiente - Árvore ou Vegetação	1
18424960	3	MCLQ - 17040	09/11/2024 13:47	09/11/2024 18:09	Meio ambiente - Árvore ou Vegetação	1
18424960	4	MCLQ - 17040	09/11/2024 13:47	09/11/2024 18:09	Meio ambiente - Árvore ou Vegetação	54
18425567	1	SUI - 17069	09/11/2024 16:24	09/11/2024 21:26	Meio ambiente - Vento	32
18424878	1	LGT - 16304	09/11/2024 15:35	09/11/2024 17:33	Não classificada	11
18424570	1	ILIU - 16291	09/11/2024 10:45	09/11/2024 16:49	Meio ambiente - Árvore ou Vegetação	2
18424570	2	ILIU - 16291	09/11/2024 10:45	09/11/2024 16:49	Meio ambiente - Árvore ou Vegetação	8
18425292	1	VZPU - 15169	09/11/2024 16:29	09/11/2024 20:19	Meio ambiente - Árvore ou Vegetação	58
18425568	1	SFIQ - 17065	09/11/2024 16:29	09/11/2024 23:59	Meio ambiente - Vento	11
18472735	1	CMD - 15158	09/11/2024 16:29	09/11/2024 21:45	Não classificada	2
18472735	2	CMD - 15158	09/11/2024 16:29	09/11/2024 21:45	Não classificada	18
18472735	3	CMD - 15158	09/11/2024 16:29	09/11/2024 21:45	Não classificada	1
18426673	1	SRS - 17060	09/11/2024 15:14	10/11/2024 12:30	Meio ambiente - Vento	36
18426214	1	NLAE - 16314	09/11/2024 05:17	10/11/2024 10:44	Meio ambiente - Árvore ou Vegetação	86
18424903	1	NLAU - 17047	09/11/2024 16:30	09/11/2024 17:25	Não classificada	366
18424906	1	MDI - 16307	09/11/2024 16:31	09/11/2024 17:48	Meio ambiente - Descarga Atmosférica	4
18424908	1	PMSU - 17092	09/11/2024 16:32	09/11/2024 17:46	Meio ambiente - Descarga Atmosférica	212
18425293	1	PSP - 15233	09/11/2024 16:33	09/11/2024 20:22	Meio ambiente - Árvore ou Vegetação	8
18424909	1	IOM - 15315	09/11/2024 16:33	09/11/2024 17:49	Meio ambiente - Descarga Atmosférica	1
18425930	1	NERU - 17041	09/11/2024 16:34	10/11/2024 08:28	Meio ambiente - Árvore ou Vegetação	1
18425406	1	NLAU - 17047	09/11/2024 08:23	09/11/2024 18:37	Meio ambiente - Árvore ou Vegetação	3
18425407	1	NLAU - 17047	09/11/2024 17:10	09/11/2024 18:37	Meio ambiente - Árvore ou Vegetação	5
18427117	1	PIUD - 17054	09/11/2024 15:20	10/11/2024 15:06	Meio ambiente - Vento	1
18425572	1	JNUT - 17066	09/11/2024 16:38	09/11/2024 21:48	Meio ambiente - Árvore ou Vegetação	4
18424992	1	CICM - 15151	09/11/2024 16:38	09/11/2024 18:11	Meio ambiente - Descarga Atmosférica	111
18424893	1	CUVD - 15349	09/11/2024 16:04	09/11/2024 17:34	Meio ambiente - Vento	144
18429628	1	CMID - 17019	09/11/2024 17:04	09/11/2024 18:01	Não classificada	10
18429628	2	CMID - 17019	09/11/2024 17:04	11/11/2024 12:31	Não classificada	1
18424969	1	BCV - 17013	09/11/2024 14:48	09/11/2024 18:06	Meio ambiente - Vento	52
18425249	1	BHGT - 16274	09/11/2024 12:21	09/11/2024 20:28	Meio ambiente - Árvore ou Vegetação	166
18481610	1	CEL - 15147	09/11/2024 15:59	09/11/2024 17:05	Não classificada	3
18425363	1	OLV - 15255	09/11/2024 16:42	09/11/2024 20:35	Meio ambiente - Descarga Atmosférica	1
18427121	1	UNIT - 17083	09/11/2024 16:43	10/11/2024 15:31	Meio ambiente - Descarga Atmosférica	1
18424913	1	ULAE - 15180	09/11/2024 09:54	09/11/2024 18:05	Meio ambiente - Vento	10
18425573	1	SLN - 15206	09/11/2024 16:44	09/11/2024 21:55	Meio ambiente - Vento	19
18425203	1	PMSD - 17049	09/11/2024 16:44	09/11/2024 19:34	Meio ambiente - Descarga Atmosférica	1
18425138	1	IBAD - 17028	09/11/2024 16:44	09/11/2024 19:00	Não classificada	68
18426421	1	MFED - 15276	09/11/2024 16:44	10/11/2024 11:21	Meio ambiente - Descarga Atmosférica	2
18427197	1	AOR - 15102	09/11/2024 16:54	09/11/2024 20:08	Meio ambiente - Vento	100
18427197	2	AOR - 15102	09/11/2024 16:54	09/11/2024 20:22	Meio ambiente - Vento	378
18427197	3	AOR - 15102	09/11/2024 16:54	09/11/2024 20:22	Meio ambiente - Vento	1

18427197	4	AOR - 15102	09/11/2024 16:54	10/11/2024 16:30	Meio ambiente - Vento	32
18427198	1	AOR - 15102	10/11/2024 14:25	10/11/2024 16:30	Meio ambiente - Vento	472
18427198	2	AOR - 15102	10/11/2024 14:25	10/11/2024 16:30	Meio ambiente - Vento	1
18425139	1	CGAU - 15150	09/11/2024 16:46	09/11/2024 19:00	Não classificada	1
18425575	1	ESR - 16287	09/11/2024 16:46	09/11/2024 21:56	Meio ambiente - Descarga Atmosférica	4
18428728	1	ITMU - 15310	09/11/2024 16:52	09/11/2024 19:13	Meio ambiente - Descarga Atmosférica	1
18425364	1	PPUD - 15242	09/11/2024 16:47	09/11/2024 20:48	Meio ambiente - Descarga Atmosférica	1
18425206	1	YAN - 15165	09/11/2024 16:53	09/11/2024 19:05	Não classificada	1
18427615	1	UNIT - 17083	09/11/2024 16:49	10/11/2024 17:59	Não classificada	2
18523779	1	BHBP - 16269	09/11/2024 13:05	09/11/2024 20:12	Meio ambiente - Árvore ou Vegetação	1
18425201	1	BHBP - 16269	09/11/2024 16:41	09/11/2024 19:36	Meio ambiente - Árvore ou Vegetação	1
18424912	1	OLV - 15255	09/11/2024 16:51	09/11/2024 17:55	Não classificada	15
18424994	1	PRSU - 15239	09/11/2024 16:51	09/11/2024 18:21	Meio ambiente - Árvore ou Vegetação	3
18425204	1	ENC - 15343	09/11/2024 16:51	09/11/2024 19:27	Meio ambiente - Vento	6
18425204	2	ENC - 15343	09/11/2024 16:51	09/11/2024 19:27	Meio ambiente - Vento	38
18425049	1	BRDD - 17067	09/11/2024 11:42	09/11/2024 19:03	Meio ambiente - Árvore ou Vegetação	9
18425050	1	BRDD - 17067	09/11/2024 17:12	09/11/2024 18:55	Meio ambiente - Árvore ou Vegetação	3
18424968	1	SNS - 15202	09/11/2024 14:36	09/11/2024 18:14	Não classificada	1
18424874	1	SNS - 15202	09/11/2024 15:28	09/11/2024 17:57	Meio ambiente - Descarga Atmosférica	6
18425047	1	SNS - 15202	09/11/2024 16:40	09/11/2024 18:27	Não classificada	1
18425205	1	GVSD - 17070	09/11/2024 16:53	09/11/2024 19:41	Meio ambiente - Descarga Atmosférica	84
18425141	1	URAU - 17079	09/11/2024 16:54	09/11/2024 19:12	Não classificada	1
18429630	1	AETD - 17009	09/11/2024 16:53	11/11/2024 15:41	Meio ambiente - Descarga Atmosférica	1
18425140	1	SNS - 15202	09/11/2024 16:54	09/11/2024 19:02	Meio ambiente - Descarga Atmosférica	2
18424995	1	JMLT - 15301	09/11/2024 16:53	09/11/2024 18:02	Meio ambiente - Descarga Atmosférica	37
18426936	1	UHST - 16261	09/11/2024 16:53	10/11/2024 14:25	Meio ambiente - Descarga Atmosférica	2
18425294	1	PRTD - 17074	09/11/2024 16:57	09/11/2024 20:14	Não classificada	7
18428441	1	BDPD - 15114	09/11/2024 16:56	11/11/2024 07:26	Meio ambiente - Árvore ou Vegetação	29
18425579	1	NERU - 17041	09/11/2024 16:57	09/11/2024 21:30	Meio ambiente - Vento	51
18425579	2	NERU - 17041	09/11/2024 16:57	09/11/2024 21:30	Meio ambiente - Vento	27
18425002	1	PSP - 15233	09/11/2024 06:54	09/11/2024 17:30	Meio ambiente - Árvore ou Vegetação	1
18425002	2	PSP - 15233	09/11/2024 06:54	09/11/2024 17:30	Meio ambiente - Árvore ou Vegetação	20
18425003	1	PSP - 15233	09/11/2024 15:13	09/11/2024 17:29	Meio ambiente - Árvore ou Vegetação	142
18425003	2	PSP - 15233	09/11/2024 15:13	09/11/2024 17:29	Meio ambiente - Árvore ou Vegetação	3
18425143	1	BHGT - 16274	09/11/2024 16:59	09/11/2024 19:04	Meio ambiente - Vento	46
18424998	1	JMLT - 15301	09/11/2024 16:58	09/11/2024 18:07	Meio ambiente - Descarga Atmosférica	4
18424999	1	PRSU - 15239	09/11/2024 16:59	09/11/2024 18:18	Meio ambiente - Descarga Atmosférica	45
18425580	1	CSN - 15352	09/11/2024 16:59	09/11/2024 21:51	Meio ambiente - Descarga Atmosférica	58
18425144	1	BETC - 15115	09/11/2024 16:59	09/11/2024 19:17	Meio ambiente - Vento	1
18425365	1	SGTU - 17062	09/11/2024 17:03	09/11/2024 20:45	Meio ambiente - Descarga Atmosférica	1
18427390	1	DSV - 16286	09/11/2024 12:46	10/11/2024 15:00	Meio ambiente - Descarga Atmosférica	1
18425151	1	ULAU - 16339	09/11/2024 17:05	09/11/2024 19:11	Não classificada	6
18426275	1	MFED - 15276	09/11/2024 17:05	10/11/2024 10:48	Meio ambiente - Descarga Atmosférica	2
18425295	1	BMN - 15134	09/11/2024 17:04	09/11/2024 20:10	Meio ambiente - Descarga Atmosférica	25
18425152	1	SLUD - 16327	09/11/2024 17:07	09/11/2024 19:11	Meio ambiente - Árvore ou Vegetação	78
18425001	1	BMN - 15134	09/11/2024 17:06	09/11/2024 18:22	Meio ambiente - Descarga Atmosférica	6
18425931	1	FMA - 17055	09/11/2024 17:07	10/11/2024 08:40	Meio ambiente - Árvore ou Vegetação	1
18425005	1	BHPM - 16275	09/11/2024 17:12	09/11/2024 18:14	Não classificada	78
18425591	1	PSAD - 15237	09/11/2024 17:13	09/11/2024 22:41	Meio ambiente - Vento	1
18425296	1	SLUQ - 16328	09/11/2024 17:12	09/11/2024 20:28	Meio ambiente - Vento	39
18425039	1	SLAU - 17071	09/11/2024 15:51	09/11/2024 18:45	Meio ambiente - Descarga Atmosférica	2
18426039	1	AFNU - 17015	09/11/2024 17:14	10/11/2024 09:11	Meio ambiente - Vento	1
18425410	1	MOO - 17039	09/11/2024 17:14	09/11/2024 20:58	Não classificada	1
18424882	1	PIUD - 17054	09/11/2024 15:44	09/11/2024 17:55	Meio ambiente - Descarga Atmosférica	1
18424977	1	PIUD - 17054	09/11/2024 15:44	09/11/2024 18:05	Meio ambiente - Vento	1
18425208	1	CRF - 15355	09/11/2024 17:15	09/11/2024 19:29	Meio ambiente - Vento	21
18426937	1	YAN - 15165	09/11/2024 17:15	10/11/2024 14:23	Meio ambiente - Descarga Atmosférica	1
18425251	1	CPO - 17018	09/11/2024 17:18	09/11/2024 19:53	Meio ambiente - Vento	4
18426614	1	BDPD - 15114	09/11/2024 14:01	10/11/2024 12:21	Meio ambiente - Vento	14

18426614	2	BDPD - 15114	09/11/2024 14:01	10/11/2024 12:33	Meio ambiente - Vento	1
18426614	3	BDPD - 15114	09/11/2024 14:01	10/11/2024 13:03	Meio ambiente - Vento	2
18425411	1	PMSD - 17049	09/11/2024 17:21	09/11/2024 20:10	Meio ambiente - Descarga Atmosférica	1
18425209	1	AMN - 16264	09/11/2024 17:20	09/11/2024 19:25	Meio ambiente - Árvore ou Vegetação	5
18425414	1	BHSE - 15129	09/11/2024 12:05	09/11/2024 20:49	Meio ambiente - Vento	259
18425415	1	BHSE - 15129	09/11/2024 17:42	09/11/2024 20:49	Meio ambiente - Vento	15
18425417	1	BHSE - 15129	09/11/2024 18:39	09/11/2024 20:49	Meio ambiente - Vento	311
18427124	1	GVSD - 17070	09/11/2024 13:18	10/11/2024 15:52	Meio ambiente - Descarga Atmosférica	4
18427125	1	GVSD - 17070	10/11/2024 13:21	10/11/2024 15:52	Meio ambiente - Descarga Atmosférica	2
18424911	1	CRL - 15354	09/11/2024 16:50	09/11/2024 17:47	Meio ambiente - Descarga Atmosférica	19
18425297	1	CLHU - 17095	09/11/2024 17:22	09/11/2024 20:13	Meio ambiente - Descarga Atmosférica	3
18425593	1	FCS - 15340	09/11/2024 17:22	09/11/2024 22:43	Meio ambiente - Descarga Atmosférica	25
18426424	1	FCS - 15340	09/11/2024 17:22	10/11/2024 11:40	Meio ambiente - Descarga Atmosférica	2
18425156	1	UHMM - 15189	09/11/2024 17:24	09/11/2024 19:21	Não classificada	10
18425156	3	UHMM - 15189	09/11/2024 17:24	09/11/2024 19:21	Não classificada	1
18425595	1	CMID - 17019	09/11/2024 17:25	09/11/2024 23:34	Meio ambiente - Descarga Atmosférica	4
18425055	1	ARID - 15104	09/11/2024 17:27	09/11/2024 18:36	Não classificada	124
18425157	1	CMD - 15158	09/11/2024 17:27	09/11/2024 19:22	Não classificada	710
18426148	1	PTID - 17052	09/11/2024 13:19	09/11/2024 20:44	Meio ambiente - Árvore ou Vegetação	6
18426148	2	PTID - 17052	09/11/2024 13:19	09/11/2024 21:35	Meio ambiente - Árvore ou Vegetação	137
18426148	3	PTID - 17052	09/11/2024 13:19	09/11/2024 21:35	Meio ambiente - Árvore ou Vegetação	3
18426148	4	PTID - 17052	09/11/2024 13:19	09/11/2024 21:35	Meio ambiente - Árvore ou Vegetação	173
18426148	5	PTID - 17052	09/11/2024 13:19	09/11/2024 21:35	Meio ambiente - Árvore ou Vegetação	3
18426148	6	PTID - 17052	09/11/2024 13:19	10/11/2024 09:52	Meio ambiente - Árvore ou Vegetação	57
18425598	1	PRTD - 17074	09/11/2024 17:32	09/11/2024 22:05	Meio ambiente - Árvore ou Vegetação	1
18425599	1	UHGF - 15191	09/11/2024 17:33	09/11/2024 23:42	Não classificada	7
18424816	1	PRSD - 16316	09/11/2024 13:31	09/11/2024 18:00	Não classificada	14
18424979	1	BCSQ - 17010	09/11/2024 15:50	09/11/2024 18:12	Não classificada	106
18424979	2	BCSQ - 17010	09/11/2024 15:50	09/11/2024 18:12	Não classificada	253
18425299	1	JBT - 16295	09/11/2024 17:35	09/11/2024 20:27	Não classificada	1
18424761	1	JDN - 16298	09/11/2024 05:20	09/11/2024 17:54	Meio ambiente - Descarga Atmosférica	40
18425933	1	SGTU - 17062	09/11/2024 17:37	10/11/2024 08:04	Meio ambiente - Descarga Atmosférica	14
18425600	1	CMID - 17019	09/11/2024 17:37	09/11/2024 22:44	Meio ambiente - Descarga Atmosférica	1
18425162	1	CITU - 17022	09/11/2024 17:40	09/11/2024 19:03	Não classificada	11
18426938	1	IBYD - 15327	09/11/2024 17:39	10/11/2024 14:46	Não classificada	1
18426149	1	CRM - 17026	09/11/2024 17:42	10/11/2024 09:53	Meio ambiente - Árvore ou Vegetação	1
18425603	1	FCS - 15340	09/11/2024 17:42	09/11/2024 22:55	Meio ambiente - Descarga Atmosférica	57
18425604	1	IBAD - 17028	09/11/2024 17:43	09/11/2024 21:42	Meio ambiente - Descarga Atmosférica	1
18425419	1	UHSG - 15183	09/11/2024 17:42	09/11/2024 21:08	Meio ambiente - Árvore ou Vegetação	98
18426588	1	IGRU - 17030	09/11/2024 17:42	10/11/2024 12:17	Meio ambiente - Descarga Atmosférica	1
18426040	1	BHHR - 15125	09/11/2024 06:40	10/11/2024 09:30	Meio ambiente - Vento	134
18425163	1	SLAT - 15208	09/11/2024 17:46	09/11/2024 19:13	Meio ambiente - Descarga Atmosférica	46
18425255	1	VZPU - 15169	09/11/2024 17:48	09/11/2024 19:49	Meio ambiente - Descarga Atmosférica	2
18425255	2	VZPU - 15169	09/11/2024 17:48	09/11/2024 19:49	Meio ambiente - Descarga Atmosférica	44
18431746	1	MCLD - 15278	09/11/2024 14:32	09/11/2024 19:50	Não classificada	6
18431746	2	MCLD - 15278	09/11/2024 14:32	09/11/2024 19:50	Não classificada	4
18431746	3	MCLD - 15278	09/11/2024 14:32	10/11/2024 12:07	Não classificada	4
18431746	4	MCLD - 15278	09/11/2024 14:32	10/11/2024 13:08	Não classificada	10
18431746	5	MCLD - 15278	09/11/2024 14:32	11/11/2024 13:20	Não classificada	3
18431746	6	MCLD - 15278	09/11/2024 14:32	12/11/2024 08:29	Não classificada	7
18425370	1	GHE - 17029	09/11/2024 16:22	09/11/2024 20:37	Meio ambiente - Árvore ou Vegetação	25
18425370	2	GHE - 17029	09/11/2024 16:22	09/11/2024 20:37	Meio ambiente - Árvore ou Vegetação	203
18427193	1	UHSG - 15183	09/11/2024 13:28	10/11/2024 16:11	Meio ambiente - Descarga Atmosférica	1
18427200	1	GVSD - 17070	09/11/2024 17:50	10/11/2024 16:09	Não classificada	1
18425420	1	ITDD - 16294	09/11/2024 17:52	09/11/2024 20:56	Meio ambiente - Descarga Atmosférica	1
18425880	1	LGT - 16304	09/11/2024 17:52	10/11/2024 08:06	Meio ambiente - Descarga Atmosférica	11
18426280	1	PDS - 17051	09/11/2024 14:07	10/11/2024 10:30	Meio ambiente - Árvore ou Vegetação	2
18426007	1	INPD - 15316	09/11/2024 16:02	10/11/2024 09:00	Meio ambiente - Árvore ou Vegetação	8

18426007	2	INPD - 15316	09/11/2024 16:02	10/11/2024 09:00	Meio ambiente - Árvore ou Vegetação	5
18426008	1	INPD - 15316	09/11/2024 16:02	10/11/2024 09:00	Meio ambiente - Árvore ou Vegetação	1
18426009	1	INPD - 15316	09/11/2024 16:02	10/11/2024 09:00	Meio ambiente - Árvore ou Vegetação	22
18426010	1	INPD - 15316	09/11/2024 16:02	10/11/2024 09:00	Meio ambiente - Árvore ou Vegetação	115
18426011	1	INPD - 15316	09/11/2024 16:02	10/11/2024 09:00	Meio ambiente - Árvore ou Vegetação	92
18425897	1	BMN - 15134	09/11/2024 17:53	10/11/2024 08:14	Meio ambiente - Descarga Atmosférica	6
18425090	1	UHST - 16261	09/11/2024 18:04	09/11/2024 18:07	Meio ambiente - Descarga Atmosférica	5
18425090	2	UHST - 16261	09/11/2024 18:04	09/11/2024 18:07	Meio ambiente - Descarga Atmosférica	259
18425090	3	FCS - 15340	09/11/2024 18:04	09/11/2024 18:07	Meio ambiente - Descarga Atmosférica	25
18425090	3	UHST - 16261	09/11/2024 18:04	09/11/2024 18:07	Meio ambiente - Descarga Atmosférica	1807
18425090	4	UHST - 16261	09/11/2024 18:04	09/11/2024 18:07	Meio ambiente - Descarga Atmosférica	1055
18425090	5	UHST - 16261	09/11/2024 18:04	09/11/2024 18:07	Meio ambiente - Descarga Atmosférica	514
18425090	6	UHST - 16261	09/11/2024 18:04	09/11/2024 18:07	Meio ambiente - Descarga Atmosférica	642
18425090	7	UHST - 16261	09/11/2024 18:04	09/11/2024 18:07	Meio ambiente - Descarga Atmosférica	2795
18425607	1	GVSD - 17070	09/11/2024 17:58	09/11/2024 22:58	Meio ambiente - Vento	4
18428729	1	CVED - 17064	09/11/2024 17:59	09/11/2024 22:04	Meio ambiente - Descarga Atmosférica	18
18426351	1	SFIQ - 17065	09/11/2024 17:58	10/11/2024 10:12	Meio ambiente - Descarga Atmosférica	19
18425216	1	SSP - 15199	09/11/2024 16:19	09/11/2024 19:27	Meio ambiente - Vento	45
18425217	1	SSP - 15199	09/11/2024 18:19	09/11/2024 19:27	Meio ambiente - Vento	263
18425256	1	MDI - 16307	09/11/2024 18:00	09/11/2024 20:07	Meio ambiente - Descarga Atmosférica	7
18425114	1	UNIT - 17083	09/11/2024 12:58	09/11/2024 19:04	Meio ambiente - Descarga Atmosférica	1
18425120	1	UNIT - 17083	09/11/2024 14:04	09/11/2024 19:21	Meio ambiente - Descarga Atmosférica	1
18426279	1	JNUQ - 17038	09/11/2024 18:02	10/11/2024 10:47	Meio ambiente - Vento	6
18425371	1	LABU - 15292	09/11/2024 18:01	09/11/2024 20:42	Não classificada	262
18425829	1	CAX - 15143	09/11/2024 18:01	10/11/2024 07:18	Meio ambiente - Descarga Atmosférica	1
18425608	1	ALSD - 17090	09/11/2024 18:01	09/11/2024 21:32	Meio ambiente - Vento	1
18427703	1	SFIQ - 17065	09/11/2024 18:05	10/11/2024 19:07	Meio ambiente - Descarga Atmosférica	2
18431013	1	TOTU - 17072	09/11/2024 18:04	11/11/2024 22:02	Meio ambiente - Descarga Atmosférica	1
18425610	1	CMID - 17019	09/11/2024 18:05	09/11/2024 21:45	Meio ambiente - Descarga Atmosférica	9
18425615	1	SDEU - 17085	09/11/2024 12:55	09/11/2024 22:00	Meio ambiente - Vento	63
18524254	1	JNUT - 17066	09/11/2024 18:08	10/11/2024 06:59	Meio ambiente - Vento	47
18425611	1	UHTM - 15182	09/11/2024 18:09	10/11/2024 00:07	Meio ambiente - Árvore ou Vegetação	1
18425612	1	GHE - 17029	09/11/2024 18:10	09/11/2024 22:11	Meio ambiente - Árvore ou Vegetação	22
18425017	1	JNUQ - 17038	09/11/2024 11:45	09/11/2024 18:35	Meio ambiente - Descarga Atmosférica	3
18425017	2	JNUQ - 17038	09/11/2024 11:45	09/11/2024 18:35	Meio ambiente - Descarga Atmosférica	1
18425304	1	UHMM - 15189	09/11/2024 18:11	09/11/2024 20:14	Meio ambiente - Vento	1
18425164	1	BHSV - 15656	09/11/2024 18:12	09/11/2024 19:03	Meio ambiente - Descarga Atmosférica	151
18425613	1	CITU - 17022	09/11/2024 18:13	09/11/2024 22:20	Não classificada	12
18478219	1	BHS - 17014	09/11/2024 18:13	10/11/2024 15:44	Meio ambiente - Vento	2
18426012	1	IOM - 15315	09/11/2024 18:13	10/11/2024 09:03	Meio ambiente - Descarga Atmosférica	6
18425614	1	NLAQ - 17046	09/11/2024 18:13	09/11/2024 21:39	Meio ambiente - Árvore ou Vegetação	1
18426281	1	JDN - 16298	09/11/2024 18:16	10/11/2024 10:37	Meio ambiente - Descarga Atmosférica	1
18425616	1	BOED - 15137	09/11/2024 18:19	09/11/2024 22:02	Não classificada	30
18425616	2	BOED - 15137	09/11/2024 18:19	09/11/2024 22:02	Não classificada	2
18425263	1	ILIU - 16291	09/11/2024 18:19	09/11/2024 19:58	Meio ambiente - Vento	2
18425263	2	ILIU - 16291	09/11/2024 18:19	09/11/2024 19:58	Meio ambiente - Vento	3
18480430	1	MIB - 15274	09/11/2024 18:28	09/11/2024 18:35	Não classificada	285
18480430	2	MIB - 15274	09/11/2024 18:28	09/11/2024 18:35	Não classificada	40
18480430	3	MIB - 15274	09/11/2024 18:28	09/11/2024 18:35	Não classificada	343
18425617	1	IBAD - 17028	09/11/2024 18:20	09/11/2024 23:47	Meio ambiente - Descarga Atmosférica	20
18425222	1	CMN - 16278	09/11/2024 18:20	09/11/2024 19:42	Meio ambiente - Descarga Atmosférica	1
18480458	1	MIB - 15274	09/11/2024 18:30	09/11/2024 20:57	Não classificada	93
18480458	2	MIB - 15274	09/11/2024 18:30	09/11/2024 20:57	Não classificada	18
18480458	3	MIB - 15274	09/11/2024 18:30	09/11/2024 20:57	Não classificada	59
18480458	4	MIB - 15274	09/11/2024 18:30	09/11/2024 22:05	Não classificada	67
18480458	5	MIB - 15274	09/11/2024 18:30	09/11/2024 22:43	Não classificada	176
18480458	6	MIB - 15274	09/11/2024 18:30	10/11/2024 00:01	Não classificada	2
18480458	7	MIB - 15274	09/11/2024 18:30	10/11/2024 00:01	Não classificada	5

18480458	8	MIB - 15274	09/11/2024 18:30	10/11/2024 00:26	Não classificada	36
18426216	1	AXAU - 17076	09/11/2024 18:23	10/11/2024 10:28	Meio ambiente - Descarga Atmosférica	1
18425266	1	GVSD - 17070	09/11/2024 18:23	09/11/2024 19:49	Meio ambiente - Descarga Atmosférica	91
18425739	1	URAT - 17075	09/11/2024 18:23	10/11/2024 01:22	Não classificada	13
18425264	1	URAT - 17075	09/11/2024 18:23	09/11/2024 20:01	Não classificada	486
18523452	1	IIGU - 15319	09/11/2024 18:24	10/11/2024 21:11	Meio ambiente - Descarga Atmosférica	18
18425129	1	SQNU - 17078	09/11/2024 15:32	09/11/2024 19:04	Não classificada	2
18425422	1	BMN - 15134	09/11/2024 18:25	09/11/2024 21:09	Não classificada	8
18425373	1	GVSD - 17070	09/11/2024 18:27	09/11/2024 20:43	Meio ambiente - Árvore ou Vegetação	105
18425459	1	ARID - 15104	09/11/2024 18:29	09/11/2024 21:25	Meio ambiente - Vento	12
18425620	1	NERU - 17041	09/11/2024 18:31	09/11/2024 21:53	Meio ambiente - Descarga Atmosférica	1
18425619	1	FRUD - 17059	09/11/2024 18:31	09/11/2024 22:03	Meio ambiente - Vento	1
18425309	1	LAVD - 17034	09/11/2024 18:31	09/11/2024 20:25	Não classificada	2
18519910	1	SFIQ - 17065	09/11/2024 18:30	10/11/2024 15:45	Não classificada	6
18427392	1	UHSG - 15183	09/11/2024 18:32	10/11/2024 16:22	Meio ambiente - Vento	1
18425624	1	BHSE - 15129	09/11/2024 16:09	09/11/2024 23:20	Meio ambiente - Vento	74
18425977	1	STV - 17063	09/11/2024 18:34	10/11/2024 08:56	Não classificada	1
18428227	1	SQNU - 17078	09/11/2024 18:33	10/11/2024 23:21	Meio ambiente - Vento	1
18485741	1	CCHU - 15145	09/11/2024 18:43	09/11/2024 18:46	Meio ambiente - Vento	509
18485741	2	CCHU - 15145	09/11/2024 18:43	09/11/2024 18:46	Meio ambiente - Vento	1
18485741	3	CCHU - 15145	09/11/2024 18:43	09/11/2024 18:46	Meio ambiente - Vento	1
18485741	4	CCHU - 15145	09/11/2024 18:43	09/11/2024 18:46	Meio ambiente - Vento	941
18485741	5	CCHU - 15145	09/11/2024 18:43	09/11/2024 21:08	Meio ambiente - Vento	2315
18426103	1	AUIU - 15647	09/11/2024 18:22	10/11/2024 09:38	Meio ambiente - Descarga Atmosférica	14
18425374	1	IMRU - 17096	09/11/2024 18:36	09/11/2024 20:34	Meio ambiente - Descarga Atmosférica	1
18426794	1	SGTU - 17062	09/11/2024 16:17	10/11/2024 13:10	Não classificada	5
18426792	1	LPTU - 17032	09/11/2024 18:37	10/11/2024 13:29	Meio ambiente - Descarga Atmosférica	3
18426104	1	OLV - 15255	09/11/2024 18:38	10/11/2024 09:34	Meio ambiente - Vento	3
18521315	1	UHMM - 15189	09/11/2024 18:38	10/11/2024 11:15	Meio ambiente - Descarga Atmosférica	26
18475678	1	UHSG - 15183	09/11/2024 18:39	10/11/2024 09:33	Meio ambiente - Descarga Atmosférica	8
18426165	1	OLV - 15255	09/11/2024 18:40	10/11/2024 10:05	Meio ambiente - Vento	4
18425978	1	SFIQ - 17065	09/11/2024 18:41	10/11/2024 08:56	Meio ambiente - Descarga Atmosférica	4
18425267	1	FRUD - 17059	09/11/2024 18:41	09/11/2024 19:57	Meio ambiente - Árvore ou Vegetação	603
18426589	1	SFIQ - 17065	09/11/2024 18:41	10/11/2024 12:24	Meio ambiente - Descarga Atmosférica	2
18425460	1	AXAU - 17076	09/11/2024 17:40	09/11/2024 21:05	Meio ambiente - Vento	47
18425461	1	AXAU - 17076	09/11/2024 19:04	09/11/2024 21:05	Meio ambiente - Vento	138
18425423	1	ALSD - 17090	09/11/2024 18:45	09/11/2024 21:12	Não classificada	1
18427395	1	MUT - 15266	08/11/2024 20:43	10/11/2024 16:51	Meio ambiente - Árvore ou Vegetação	2
18425268	1	AETD - 17009	09/11/2024 18:46	09/11/2024 20:06	Meio ambiente - Descarga Atmosférica	469
18425311	1	RBSD - 15652	09/11/2024 18:46	09/11/2024 20:14	Meio ambiente - Descarga Atmosférica	41
18425425	1	GVSD - 17070	09/11/2024 18:48	09/11/2024 21:16	Meio ambiente - Vento	7
18425424	1	ULAN - 16340	09/11/2024 18:48	09/11/2024 21:02	Não classificada	19
18425312	1	GVST - 15333	09/11/2024 18:48	09/11/2024 20:13	Meio ambiente - Descarga Atmosférica	39
18425312	2	GVST - 15333	09/11/2024 18:48	09/11/2024 20:13	Meio ambiente - Descarga Atmosférica	1
18476177	1	UHSG - 15183	09/11/2024 18:48	10/11/2024 08:52	Meio ambiente - Descarga Atmosférica	2
18428165	1	PEB - 15249	09/11/2024 10:35	10/11/2024 18:30	Meio ambiente - Vento	78
18426427	1	JNUQ - 17038	09/11/2024 18:52	10/11/2024 11:19	Meio ambiente - Descarga Atmosférica	39
18425627	1	GVSD - 17070	09/11/2024 18:51	09/11/2024 22:33	Meio ambiente - Descarga Atmosférica	3
18425852	1	OUF - 15253	09/11/2024 18:53	10/11/2024 07:48	Meio ambiente - Vento	4
18426551	1	SUI - 17069	09/11/2024 18:53	10/11/2024 12:09	Meio ambiente - Descarga Atmosférica	4
18425210	1	IBTM - 16341	09/11/2024 17:27	09/11/2024 19:40	Não classificada	25
18426167	1	OLV - 15255	09/11/2024 18:54	10/11/2024 09:50	Meio ambiente - Árvore ou Vegetação	32
18425629	1	TCSU - 16336	09/11/2024 18:54	10/11/2024 00:13	Meio ambiente - Vento	36
18425629	1	TCSU - 15196	09/11/2024 18:54	10/11/2024 00:13	Meio ambiente - Vento	458
18425196	1	IANU - 15651	09/11/2024 15:41	09/11/2024 19:28	Não classificada	84
18425632	1	TOTU - 17072	09/11/2024 18:56	09/11/2024 23:02	Não classificada	356
18425633	1	GVSD - 17070	09/11/2024 19:04	09/11/2024 21:51	Meio ambiente - Descarga Atmosférica	2
18426284	1	CLHU - 17095	09/11/2024 19:02	10/11/2024 10:42	Não classificada	2

18476795	1	NLAU - 17047	09/11/2024 16:46	10/11/2024 01:52	Meio ambiente - Árvore ou Vegetação	42
18425742	1	URAT - 17075	09/11/2024 19:04	10/11/2024 01:01	Não classificada	20
18425831	1	BOED - 15137	09/11/2024 19:05	10/11/2024 07:17	Meio ambiente - Vento	38
18425743	1	ENC - 15343	09/11/2024 19:09	10/11/2024 00:42	Não classificada	14
18426013	1	CGAU - 15150	09/11/2024 18:57	10/11/2024 09:25	Meio ambiente - Árvore ou Vegetação	8
18425642	1	SRS - 17060	09/11/2024 19:16	09/11/2024 23:00	Não classificada	14
18427531	1	GVSD - 17070	09/11/2024 19:17	10/11/2024 17:37	Meio ambiente - Árvore ou Vegetação	1
18425273	1	TOTU - 17072	09/11/2024 19:16	09/11/2024 20:03	Meio ambiente - Descarga Atmosférica	28
18426168	1	AXAU - 17076	09/11/2024 19:18	10/11/2024 09:53	Meio ambiente - Descarga Atmosférica	1
18481582	2	PIUD - 17054	09/11/2024 19:29	09/11/2024 19:41	Meio ambiente - Árvore ou Vegetação	733
18481582	3	PIUD - 17054	09/11/2024 19:29	09/11/2024 20:47	Meio ambiente - Árvore ou Vegetação	18
18481582	4	PIUD - 17054	09/11/2024 19:29	09/11/2024 20:47	Meio ambiente - Árvore ou Vegetação	8
18481582	5	PIUD - 17054	09/11/2024 19:29	09/11/2024 21:38	Meio ambiente - Árvore ou Vegetação	130
18481582	6	PIUD - 17054	09/11/2024 19:29	10/11/2024 00:07	Meio ambiente - Árvore ou Vegetação	8
18481583	1	PIUD - 17054	09/11/2024 21:34	09/11/2024 21:42	Meio ambiente - Árvore ou Vegetação	18
18481583	2	PIUD - 17054	09/11/2024 21:34	09/11/2024 21:42	Meio ambiente - Árvore ou Vegetação	8
18481584	1	PIUD - 17054	10/11/2024 00:35	10/11/2024 00:41	Meio ambiente - Árvore ou Vegetação	26
18481584	2	PIUD - 17054	10/11/2024 00:35	10/11/2024 00:41	Meio ambiente - Árvore ou Vegetação	8
18425782	1	SFIQ - 17065	09/11/2024 19:21	10/11/2024 06:29	Não classificada	16
18426590	1	UNIT - 17083	09/11/2024 19:23	10/11/2024 12:16	Meio ambiente - Descarga Atmosférica	4
18426502	1	IGPD - 15324	09/11/2024 19:24	10/11/2024 12:04	Meio ambiente - Vento	18
18426945	1	MNVD - 15272	09/11/2024 17:24	10/11/2024 11:40	Meio ambiente - Árvore ou Vegetação	16
18426945	2	MNVD - 15272	09/11/2024 17:24	10/11/2024 12:25	Meio ambiente - Árvore ou Vegetação	43
18426945	3	MNVD - 15272	09/11/2024 17:24	10/11/2024 12:25	Meio ambiente - Árvore ou Vegetação	23
18426647	1	BMN - 15134	09/11/2024 19:28	10/11/2024 12:44	Meio ambiente - Árvore ou Vegetação	1
18429633	1	JDN - 16298	09/11/2024 19:29	11/11/2024 15:11	Meio ambiente - Árvore ou Vegetação	6
18425381	1	MCLD - 15278	09/11/2024 19:29	09/11/2024 20:53	Meio ambiente - Árvore ou Vegetação	1
18425382	1	BHCL - 16271	09/11/2024 19:32	09/11/2024 20:54	Não classificada	57
18425652	1	PSAU - 16323	09/11/2024 09:20	09/11/2024 19:49	Não classificada	2
18425653	1	PSAU - 16323	09/11/2024 19:44	09/11/2024 19:49	Não classificada	31
18425434	1	BETD - 15116	09/11/2024 19:35	09/11/2024 21:00	Não classificada	5
18429634	1	AETD - 17009	09/11/2024 19:38	11/11/2024 16:22	Meio ambiente - Descarga Atmosférica	1
18426648	1	BBI - 17033	09/11/2024 12:20	10/11/2024 10:49	Meio ambiente - Árvore ou Vegetação	45
18476571	1	CMH - 17021	09/11/2024 19:44	10/11/2024 16:58	Meio ambiente - Árvore ou Vegetação	3
18425898	1	SFIQ - 17065	09/11/2024 19:44	10/11/2024 08:19	Não classificada	1
18425655	1	ULAE - 15180	09/11/2024 19:45	09/11/2024 22:52	Meio ambiente - Vento	1
18426504	1	UHST - 16261	09/11/2024 19:47	10/11/2024 11:43	Meio ambiente - Vento	1
18426504	2	UHST - 16261	09/11/2024 19:47	10/11/2024 11:43	Meio ambiente - Vento	34
18426504	3	UHST - 16261	09/11/2024 19:47	10/11/2024 11:43	Meio ambiente - Vento	17
18431385	1	SFIQ - 17065	09/11/2024 18:45	10/11/2024 09:11	Meio ambiente - Inundação	12
18431385	2	SFIQ - 17065	09/11/2024 18:45	11/11/2024 17:20	Meio ambiente - Inundação	7
18425659	1	MOO - 17039	09/11/2024 19:49	09/11/2024 23:58	Meio ambiente - Vento	2
18425660	1	ULAE - 15180	09/11/2024 19:49	09/11/2024 22:13	Meio ambiente - Árvore ou Vegetação	7
18426014	1	CTR - 15351	09/11/2024 19:50	10/11/2024 09:07	Meio ambiente - Vento	1
18425465	1	PSAU - 16323	09/11/2024 19:52	09/11/2024 21:20	Meio ambiente - Vento	1
18425980	1	SEG - 17068	09/11/2024 19:51	10/11/2024 08:48	Meio ambiente - Descarga Atmosférica	1
18427521	1	SDED - 15215	09/11/2024 10:52	10/11/2024 17:49	Meio ambiente - Descarga Atmosférica	2
18425379	1	PZLU - 17050	09/11/2024 19:12	09/11/2024 20:33	Meio ambiente - Vento	72
18425665	1	CEL - 15147	09/11/2024 19:56	09/11/2024 22:56	Meio ambiente - Descarga Atmosférica	1
18425466	1	CRF - 15355	09/11/2024 16:47	09/11/2024 21:45	Meio ambiente - Vento	55
18425467	1	CRF - 15355	09/11/2024 20:41	09/11/2024 21:45	Meio ambiente - Vento	277
18425436	1	AUIU - 15647	09/11/2024 19:57	09/11/2024 21:00	Meio ambiente - Descarga Atmosférica	3
18425377	1	ARID - 15104	09/11/2024 18:59	09/11/2024 20:44	Meio ambiente - Descarga Atmosférica	1
18425670	1	CITU - 17022	09/11/2024 20:00	10/11/2024 00:07	Não classificada	6
18425793	1	MAL - 15281	09/11/2024 13:43	10/11/2024 01:07	Meio ambiente - Árvore ou Vegetação	2
18425675	1	MOO - 17039	09/11/2024 20:05	09/11/2024 21:53	Não classificada	3
18426946	1	DDI - 17027	09/11/2024 20:08	10/11/2024 14:24	Meio ambiente - Descarga Atmosférica	1
18427129	1	LJA - 15286	09/11/2024 17:33	10/11/2024 15:29	Meio ambiente - Árvore ou Vegetação	2
18513316	1	JMLT - 15301	09/11/2024 20:10	09/11/2024 21:18	Meio ambiente - Árvore ou Vegetação	41

18425437	1	PSP - 15233	09/11/2024 20:13	09/11/2024 21:09	Não classificada	6
18426796	1	IPC - 15314	09/11/2024 19:45	10/11/2024 13:02	Meio ambiente - Árvore ou Vegetação	1
18426067	1	YAN - 15165	09/11/2024 20:14	10/11/2024 09:25	Meio ambiente - Vento	1
18425682	2	CCHU - 15145	09/11/2024 20:24	09/11/2024 20:29	Não classificada	106
18425678	1	CTR - 15351	09/11/2024 20:16	09/11/2024 23:15	Meio ambiente - Vento	91
18425900	1	TOTU - 17072	09/11/2024 20:16	10/11/2024 08:22	Meio ambiente - Árvore ou Vegetação	2
18426947	1	GVSD - 17070	09/11/2024 19:01	10/11/2024 14:38	Meio ambiente - Vento	2
18426948	1	GVSD - 17070	09/11/2024 20:45	09/11/2024 21:30	Meio ambiente - Vento	1
18426949	1	GVSD - 17070	10/11/2024 13:19	10/11/2024 14:38	Meio ambiente - Vento	1
18427833	1	SEG - 17068	09/11/2024 18:45	10/11/2024 11:53	Não classificada	10
18426431	1	UNIT - 17083	09/11/2024 20:22	10/11/2024 11:28	Meio ambiente - Árvore ou Vegetação	1
18425683	1	SGTU - 17062	09/11/2024 20:26	09/11/2024 21:45	Meio ambiente - Descarga Atmosférica	2
18426341	1	AXAU - 17076	09/11/2024 20:28	10/11/2024 10:58	Não classificada	1
18425685	1	UHSG - 15183	09/11/2024 20:29	09/11/2024 23:14	Meio ambiente - Descarga Atmosférica	39
18425902	1	MAGU - 15282	09/11/2024 20:32	10/11/2024 08:18	Não classificada	54
18425795	1	TOTU - 17072	09/11/2024 07:09	10/11/2024 06:56	Meio ambiente - Descarga Atmosférica	3
18425394	1	PMSD - 17049	09/11/2024 14:33	09/11/2024 21:00	Não classificada	6
18426111	1	GVSD - 17070	09/11/2024 20:36	10/11/2024 09:40	Meio ambiente - Árvore ou Vegetação	6
18425903	1	AUIU - 15647	09/11/2024 20:38	10/11/2024 08:22	Meio ambiente - Descarga Atmosférica	1
18505905	1	UHGF - 15191	09/11/2024 20:38	09/11/2024 23:26	Não classificada	74
18426224	1	MNVD - 15272	09/11/2024 20:39	10/11/2024 10:16	Meio ambiente - Descarga Atmosférica	2
18425688	1	IMRU - 17096	09/11/2024 20:39	09/11/2024 23:42	Meio ambiente - Descarga Atmosférica	9
18425426	1	GVSD - 17070	09/11/2024 18:54	09/11/2024 21:15	Não classificada	1
18427834	1	ENC - 15343	09/11/2024 17:04	10/11/2024 15:20	Meio ambiente - Vento	14
18425753	1	URAT - 17075	09/11/2024 20:46	10/11/2024 00:34	Não classificada	34
18425691	1	BHJT - 15126	09/11/2024 20:46	09/11/2024 21:56	Meio ambiente - Vento	69
18427400	1	BDPD - 15114	09/11/2024 20:46	10/11/2024 16:16	Não classificada	9
18425938	1	PMSU - 17092	09/11/2024 20:49	10/11/2024 08:31	Meio ambiente - Descarga Atmosférica	1
18425537	1	JFAU - 17086	09/11/2024 14:02	09/11/2024 22:49	Não classificada	16
18426172	1	MCLD - 15278	09/11/2024 20:52	10/11/2024 09:58	Meio ambiente - Árvore ou Vegetação	1
18425885	1	CITU - 17022	09/11/2024 20:57	10/11/2024 08:03	Meio ambiente - Descarga Atmosférica	1
18428167	1	VZEU - 17091	09/11/2024 15:11	09/11/2024 22:32	Meio ambiente - Árvore ou Vegetação	133
18428167	2	VZEU - 17091	09/11/2024 15:11	10/11/2024 19:01	Meio ambiente - Árvore ou Vegetação	1
18428168	1	VZEU - 17091	10/11/2024 11:52	10/11/2024 14:18	Meio ambiente - Árvore ou Vegetação	132
18425696	1	PMSD - 17049	09/11/2024 21:01	09/11/2024 22:44	Meio ambiente - Descarga Atmosférica	1
18427835	1	AUIU - 15647	09/11/2024 21:00	10/11/2024 19:39	Não classificada	5
18427706	1	TCSU - 15196	09/11/2024 21:01	10/11/2024 18:32	Meio ambiente - Vento	1
18425701	1	SGTU - 17062	09/11/2024 21:20	09/11/2024 22:45	Meio ambiente - Descarga Atmosférica	83
18427618	1	FMA - 17055	09/11/2024 12:28	10/11/2024 18:17	Meio ambiente - Vento	1
18427619	1	FMA - 17055	10/11/2024 15:54	10/11/2024 18:17	Meio ambiente - Vento	169
18426173	1	CLHU - 17095	09/11/2024 21:15	10/11/2024 09:47	Meio ambiente - Descarga Atmosférica	7
18426433	1	CMH - 17021	09/11/2024 21:18	10/11/2024 11:30	Meio ambiente - Árvore ou Vegetação	6
18426509	1	TOTU - 17072	09/11/2024 10:51	10/11/2024 11:30	Meio ambiente - Vento	26
18425703	1	SRS - 17060	09/11/2024 20:13	09/11/2024 22:26	Não classificada	1
18425703	2	SRS - 17060	09/11/2024 20:13	09/11/2024 22:26	Não classificada	3
18426683	1	MDI - 16307	09/11/2024 21:22	10/11/2024 12:51	Meio ambiente - Descarga Atmosférica	8
18426045	1	FMA - 17055	09/11/2024 21:21	10/11/2024 09:16	Meio ambiente - Árvore ou Vegetação	2
18427131	1	UHST - 16261	09/11/2024 21:23	10/11/2024 15:18	Meio ambiente - Descarga Atmosférica	13
18426797	1	IBTM - 16341	09/11/2024 18:00	10/11/2024 01:58	Meio ambiente - Árvore ou Vegetação	28
18426799	1	IBTM - 16341	10/11/2024 00:01	10/11/2024 01:58	Meio ambiente - Árvore ou Vegetação	277
18426800	1	IBTM - 16341	10/11/2024 03:12	10/11/2024 03:21	Meio ambiente - Árvore ou Vegetação	1
18426800	2	BETD - 15116	10/11/2024 03:12	10/11/2024 03:21	Meio ambiente - Árvore ou Vegetação	5
18426800	2	IBTM - 16341	10/11/2024 03:12	10/11/2024 03:21	Meio ambiente - Árvore ou Vegetação	2
18425702	1	SLAT - 15208	09/11/2024 21:29	09/11/2024 22:51	Meio ambiente - Descarga Atmosférica	1
18426175	1	PTUU - 15229	09/11/2024 21:33	10/11/2024 09:31	Meio ambiente - Árvore ou Vegetação	1
18426801	1	TOE - 15195	09/11/2024 17:03	10/11/2024 09:48	Não classificada	30
18425895	1	CISL - 16282	09/11/2024 17:23	10/11/2024 08:12	Meio ambiente - Vento	3
18425895	1	SLUQ - 16328	09/11/2024 17:23	10/11/2024 08:12	Meio ambiente - Vento	31
18425704	1	DDI - 17027	09/11/2024 21:34	09/11/2024 22:22	Não classificada	1

18425710	1	IJAU - 17061	09/11/2024 17:57	09/11/2024 22:24	Meio ambiente - Vento	314
18425710	2	IJAU - 17061	09/11/2024 17:57	09/11/2024 22:24	Meio ambiente - Vento	264
18425710	3	IJAU - 17061	09/11/2024 17:57	09/11/2024 22:24	Meio ambiente - Vento	221
18425710	4	IJAU - 17061	09/11/2024 17:57	09/11/2024 22:24	Meio ambiente - Vento	1222
18425854	1	ULAN - 16340	09/11/2024 20:27	10/11/2024 07:45	Meio ambiente - Descarga Atmosférica	33
18425707	1	IGPD - 15324	09/11/2024 21:41	09/11/2024 23:06	Meio ambiente - Vento	370
18425622	1	CLHU - 17095	09/11/2024 18:39	09/11/2024 21:59	Meio ambiente - Descarga Atmosférica	1
18425709	1	TCS D - 16336	09/11/2024 21:42	09/11/2024 22:57	Não classificada	35
18425771	1	CEMT - 16283	09/11/2024 19:26	10/11/2024 04:41	Meio ambiente - Vento	2
18425771	1	RBST - 15225	09/11/2024 19:26	10/11/2024 04:41	Meio ambiente - Vento	6
18428858	1	ILIU - 16291	09/11/2024 21:57	09/11/2024 23:07	Meio ambiente - Vento	1
18428858	2	ILIU - 16291	09/11/2024 21:57	09/11/2024 23:07	Meio ambiente - Vento	1750
18428858	3	ILIU - 16291	09/11/2024 21:57	09/11/2024 23:49	Meio ambiente - Vento	1307
18428858	4	ILIU - 16291	09/11/2024 21:57	10/11/2024 03:13	Meio ambiente - Vento	87
18428858	5	ILIU - 16291	09/11/2024 21:57	10/11/2024 03:26	Meio ambiente - Vento	514
18425714	1	GVSD - 17070	09/11/2024 22:01	09/11/2024 22:05	Não classificada	1
18425833	1	URAT - 17075	09/11/2024 19:18	10/11/2024 07:36	Meio ambiente - Vento	11
18476143	1	JPIU - 15298	09/11/2024 21:55	10/11/2024 09:06	Meio ambiente - Descarga Atmosférica	26
18425715	1	PLOT - 16319	09/11/2024 22:04	09/11/2024 23:29	Não classificada	63
18425942	1	BHSE - 15129	09/11/2024 22:04	10/11/2024 08:45	Meio ambiente - Vento	99
18425716	1	INPD - 15316	09/11/2024 22:04	09/11/2024 22:33	Meio ambiente - Descarga Atmosférica	5
18426358	1	BBI - 17033	09/11/2024 22:06	10/11/2024 11:08	Meio ambiente - Descarga Atmosférica	1
18425717	1	INPD - 15316	09/11/2024 22:10	09/11/2024 23:47	Meio ambiente - Descarga Atmosférica	1
18426016	1	BDPD - 15114	09/11/2024 22:11	10/11/2024 09:07	Não classificada	1
18425759	1	NOG - 15650	09/11/2024 21:04	10/11/2024 00:05	Meio ambiente - Vento	14
18425760	1	NOG - 15650	09/11/2024 22:56	10/11/2024 00:05	Meio ambiente - Vento	3
18523427	1	TOTU - 17072	09/11/2024 22:13	10/11/2024 13:08	Meio ambiente - Descarga Atmosférica	196
18427133	1	CGAU - 15150	09/11/2024 22:18	10/11/2024 15:16	Meio ambiente - Descarga Atmosférica	5
18428733	1	PTC - 15235	09/11/2024 18:52	09/11/2024 23:39	Meio ambiente - Árvore ou Vegetação	4
18428733	2	PTC - 15235	09/11/2024 18:52	10/11/2024 00:00	Meio ambiente - Árvore ou Vegetação	2
18428733	3	PTC - 15235	09/11/2024 18:52	11/11/2024 10:30	Meio ambiente - Árvore ou Vegetação	1
18425866	1	NERU - 17041	09/11/2024 17:42	10/11/2024 07:59	Meio ambiente - Descarga Atmosférica	41
18426114	1	IOM - 15315	09/11/2024 22:27	10/11/2024 09:34	Não classificada	1
18426290	1	CCHU - 15145	09/11/2024 22:30	10/11/2024 10:41	Não classificada	55
18426203	1	CRL - 15354	09/11/2024 08:44	10/11/2024 10:23	Não classificada	2
18426068	1	NERU - 17041	09/11/2024 22:47	10/11/2024 09:28	Meio ambiente - Descarga Atmosférica	19
18425657	1	UNIT - 17083	09/11/2024 19:48	10/11/2024 00:06	Meio ambiente - Descarga Atmosférica	4
18425837	1	JPIU - 15298	09/11/2024 22:56	10/11/2024 07:19	Meio ambiente - Descarga Atmosférica	101
18425763	1	GVSD - 17070	09/11/2024 23:04	10/11/2024 00:34	Meio ambiente - Descarga Atmosférica	59
18426360	1	BHSE - 15129	09/11/2024 23:07	10/11/2024 11:24	Meio ambiente - Vento	62
18426361	1	BHSE - 15129	10/11/2024 09:19	10/11/2024 11:24	Meio ambiente - Vento	273
18426075	1	IJAU - 17061	09/11/2024 23:00	10/11/2024 09:30	Meio ambiente - Vento	66
18426075	2	IJAU - 17061	09/11/2024 23:00	10/11/2024 09:30	Meio ambiente - Vento	13
18426075	3	IJAU - 17061	09/11/2024 23:00	10/11/2024 09:30	Meio ambiente - Vento	221
18426075	4	IJAU - 17061	09/11/2024 23:00	10/11/2024 09:30	Meio ambiente - Vento	397
18425886	1	AXAU - 17076	09/11/2024 15:29	10/11/2024 08:28	Meio ambiente - Vento	69
18425887	1	AXAU - 17076	10/11/2024 07:01	10/11/2024 08:28	Meio ambiente - Vento	207
18426955	1	PZLU - 17050	09/11/2024 23:15	09/11/2024 23:18	Meio ambiente - Vento	57
18426955	2	PZLU - 17050	09/11/2024 23:15	09/11/2024 23:18	Meio ambiente - Vento	21
18426955	3	PZLU - 17050	09/11/2024 23:15	09/11/2024 23:22	Meio ambiente - Vento	2610
18426956	1	PZLU - 17050	09/11/2024 23:19	10/11/2024 09:27	Meio ambiente - Vento	21
18426956	2	PZLU - 17050	09/11/2024 23:19	10/11/2024 09:27	Meio ambiente - Vento	18
18426956	3	PZLU - 17050	09/11/2024 23:19	10/11/2024 11:14	Meio ambiente - Vento	36
18426956	4	PZLU - 17050	09/11/2024 23:19	10/11/2024 11:14	Meio ambiente - Vento	3
18426019	1	ALSD - 17090	09/11/2024 23:12	10/11/2024 09:08	Meio ambiente - Descarga Atmosférica	2
18425764	1	GVSD - 17070	09/11/2024 23:15	10/11/2024 00:53	Meio ambiente - Árvore ou Vegetação	73
18425766	1	BHAD - 16267	09/11/2024 23:21	10/11/2024 00:32	Meio ambiente - Descarga Atmosférica	4
18426076	1	CSN - 15352	09/11/2024 23:27	10/11/2024 09:25	Não classificada	20
18425767	1	CEMC - 16284	09/11/2024 23:23	10/11/2024 00:59	Não classificada	3

18425729	1	AETD - 17009	09/11/2024 07:57	10/11/2024 00:59	Meio ambiente - Descarga Atmosférica	5
18426749	1	TOTU - 17072	09/11/2024 23:26	10/11/2024 13:20	Meio ambiente - Descarga Atmosférica	7
18427532	1	IMRU - 17096	09/11/2024 23:29	10/11/2024 17:32	Meio ambiente - Descarga Atmosférica	2
18425574	1	NLAE - 16314	09/11/2024 16:45	09/11/2024 23:58	Meio ambiente - Árvore ou Vegetação	6
18425834	1	CUVD - 15349	09/11/2024 19:31	10/11/2024 07:38	Meio ambiente - Árvore ou Vegetação	9
18426802	1	CCHU - 15145	09/11/2024 23:43	10/11/2024 13:38	Não classificada	180
18426802	2	CCHU - 15145	09/11/2024 23:43	10/11/2024 13:38	Não classificada	51
18426429	1	PSP - 15233	09/11/2024 19:59	10/11/2024 11:39	Meio ambiente - Árvore ou Vegetação	5
18426020	1	CCHU - 15145	09/11/2024 23:43	10/11/2024 08:59	Não classificada	10
18483515	1	BHSN - 16277	09/11/2024 23:58	10/11/2024 02:17	Não classificada	799
18483515	2	BHSN - 16277	09/11/2024 23:58	10/11/2024 03:42	Não classificada	353
18426434	1	UHST - 16261	09/11/2024 22:37	10/11/2024 11:23	Meio ambiente - Descarga Atmosférica	1
18462675	1	BRDD - 17067	09/11/2024 16:32	12/11/2024 12:25	Meio ambiente - Vento	1
18426142	1	SFIQ - 17065	09/11/2024 14:34	10/11/2024 09:57	Meio ambiente - Descarga Atmosférica	1
18428684	1	BIIU - 17016	09/11/2024 06:31	11/11/2024 09:53	Meio ambiente - Descarga Atmosférica	2
18428857	1	UNIT - 17083	09/11/2024 20:48	11/11/2024 11:07	Meio ambiente - Descarga Atmosférica	1
18426708	1	CEL - 15147	10/11/2024 00:12	10/11/2024 13:07	Meio ambiente - Descarga Atmosférica	2
18425888	1	TSPU - 15193	10/11/2024 00:15	10/11/2024 08:04	Não classificada	260
18428169	1	PMSD - 17049	09/11/2024 21:12	10/11/2024 17:30	Meio ambiente - Descarga Atmosférica	1
18487525	1	ITDD - 16294	08/11/2024 15:50	10/11/2024 10:55	Meio ambiente - Árvore ou Vegetação	1
18487526	1	ITDD - 16294	09/11/2024 10:00	10/11/2024 10:55	Meio ambiente - Árvore ou Vegetação	1
18427916	1	BHAD - 16267	10/11/2024 00:52	10/11/2024 03:03	Meio ambiente - Árvore ou Vegetação	28
18427917	1	BHAD - 16267	10/11/2024 01:14	10/11/2024 03:03	Meio ambiente - Árvore ou Vegetação	20
18426179	1	SLAU - 17071	09/11/2024 20:33	10/11/2024 10:06	Meio ambiente - Árvore ou Vegetação	32
18426117	1	ESR - 16287	10/11/2024 00:47	10/11/2024 09:42	Meio ambiente - Descarga Atmosférica	28
18426957	1	BETC - 15115	10/11/2024 00:53	10/11/2024 14:27	Meio ambiente - Descarga Atmosférica	17
18427830	1	AETD - 17009	09/11/2024 14:49	10/11/2024 20:28	Meio ambiente - Descarga Atmosférica	1
18426164	1	BDPD - 15114	09/11/2024 18:27	10/11/2024 09:47	Meio ambiente - Vento	1
18426348	1	ITDD - 16294	09/11/2024 11:03	10/11/2024 11:15	Meio ambiente - Vento	2
18426805	1	CRM - 17026	10/11/2024 01:17	10/11/2024 13:33	Meio ambiente - Descarga Atmosférica	6
18426805	2	CRM - 17026	10/11/2024 01:17	10/11/2024 13:33	Meio ambiente - Descarga Atmosférica	5
18426292	1	SFIQ - 17065	10/11/2024 01:17	10/11/2024 10:43	Meio ambiente - Descarga Atmosférica	2
18425908	1	INPD - 15316	10/11/2024 01:33	10/11/2024 08:17	Meio ambiente - Descarga Atmosférica	40
18425768	1	PLOT - 16319	10/11/2024 01:50	10/11/2024 03:08	Meio ambiente - Árvore ou Vegetação	161
18501410	1	GVSD - 17070	09/11/2024 22:24	10/11/2024 13:35	Não classificada	69
18425911	1	IGPU - 16290	10/11/2024 03:04	10/11/2024 08:21	Meio ambiente - Árvore ou Vegetação	123
18425911	2	IGPU - 16290	10/11/2024 03:04	10/11/2024 08:21	Meio ambiente - Árvore ou Vegetação	2
18430790	1	GVSD - 17070	10/11/2024 03:58	11/11/2024 16:10	Meio ambiente - Vento	1
18426022	1	SUI - 17069	10/11/2024 03:52	10/11/2024 09:02	Meio ambiente - Descarga Atmosférica	65
18426806	1	TOE - 15195	10/11/2024 04:32	10/11/2024 07:07	Meio ambiente - Vento	57
18426806	2	TOE - 15195	10/11/2024 04:32	10/11/2024 07:07	Meio ambiente - Vento	1
18426806	3	TOE - 15195	10/11/2024 04:32	10/11/2024 09:32	Meio ambiente - Vento	303
18426806	4	TOE - 15195	10/11/2024 04:32	10/11/2024 09:32	Meio ambiente - Vento	1
18426806	5	TOE - 15195	10/11/2024 04:32	10/11/2024 09:32	Meio ambiente - Vento	1
18426807	1	TOE - 15195	10/11/2024 07:07	10/11/2024 09:32	Meio ambiente - Vento	57
18426807	2	TOE - 15195	10/11/2024 07:07	10/11/2024 09:32	Meio ambiente - Vento	1
18427135	1	LJA - 15286	10/11/2024 05:00	10/11/2024 15:15	Meio ambiente - Vento	12
18426960	2	JDN - 16298	10/11/2024 04:44	10/11/2024 05:03	Não classificada	2
18426960	3	JDN - 16298	10/11/2024 04:44	10/11/2024 05:03	Não classificada	81
18426960	4	JDN - 16298	10/11/2024 04:44	10/11/2024 05:03	Não classificada	1448
18426960	5	JDN - 16298	10/11/2024 04:44	10/11/2024 05:03	Não classificada	10
18426960	6	JDN - 16298	10/11/2024 04:44	10/11/2024 05:03	Não classificada	34
18426960	7	JDN - 16298	10/11/2024 04:44	10/11/2024 05:03	Não classificada	2263
18426960	8	JDN - 16298	10/11/2024 04:44	10/11/2024 05:40	Não classificada	4
18426960	9	JDN - 16298	10/11/2024 04:44	10/11/2024 05:40	Não classificada	791
18426960	10	JDN - 16298	10/11/2024 04:44	10/11/2024 05:40	Não classificada	12
18426960	11	JDN - 16298	10/11/2024 04:44	10/11/2024 05:40	Não classificada	133
18426960	12	JDN - 16298	10/11/2024 04:44	10/11/2024 05:40	Não classificada	266
18426960	13	JDN - 16298	10/11/2024 04:44	10/11/2024 11:43	Não classificada	54

18426808	1	IGRU - 17030	10/11/2024 05:28	10/11/2024 13:49	Meio ambiente - Descarga Atmosférica	5
18426808	2	IGRU - 17030	10/11/2024 05:28	10/11/2024 13:49	Meio ambiente - Descarga Atmosférica	8
18425783	1	PRTU - 17057	10/11/2024 05:33	10/11/2024 06:31	Não classificada	44
18426049	1	PMSU - 17092	10/11/2024 05:33	10/11/2024 09:18	Não classificada	1
18426362	1	UNIT - 17083	10/11/2024 05:32	10/11/2024 11:04	Não classificada	1
18426180	1	CMN - 16278	10/11/2024 05:34	10/11/2024 10:00	Meio ambiente - Descarga Atmosférica	66
18425841	1	CEL - 15147	10/11/2024 05:38	10/11/2024 07:19	Meio ambiente - Descarga Atmosférica	3
18426653	1	MZL - 15263	10/11/2024 05:43	10/11/2024 12:43	Meio ambiente - Descarga Atmosférica	8
18425988	1	MUZD - 17044	10/11/2024 05:47	10/11/2024 08:54	Meio ambiente - Vento	2
18425952	1	CVED - 17064	10/11/2024 05:48	10/11/2024 08:34	Meio ambiente - Descarga Atmosférica	8
18425952	2	CVED - 17064	10/11/2024 05:48	10/11/2024 08:34	Meio ambiente - Descarga Atmosférica	1
18426510	1	IGPD - 15324	09/11/2024 19:22	10/11/2024 12:21	Meio ambiente - Árvore ou Vegetação	93
18427403	3	GVSD - 17070	10/11/2024 06:00	10/11/2024 06:04	Não classificada	10
18427403	4	GVSD - 17070	10/11/2024 06:00	10/11/2024 06:04	Não classificada	33
18427403	5	GVSD - 17070	10/11/2024 06:00	10/11/2024 06:04	Não classificada	15
18427403	6	GVSD - 17070	10/11/2024 06:00	10/11/2024 06:04	Não classificada	15
18427403	7	GVSD - 17070	10/11/2024 06:00	10/11/2024 06:04	Não classificada	19
18427403	8	GVSD - 17070	10/11/2024 06:00	10/11/2024 06:04	Não classificada	49
18427403	9	GVSD - 17070	10/11/2024 06:00	10/11/2024 06:04	Não classificada	312
18427403	10	GVSD - 17070	10/11/2024 06:00	10/11/2024 06:04	Não classificada	1596
18427403	11	GVSD - 17070	10/11/2024 06:00	10/11/2024 06:04	Não classificada	42
18427403	12	GVSD - 17070	10/11/2024 06:00	10/11/2024 06:04	Não classificada	3
18427403	13	GVSD - 17070	10/11/2024 06:00	10/11/2024 06:04	Não classificada	4
18427403	14	GVSD - 17070	10/11/2024 06:00	10/11/2024 06:13	Não classificada	19
18427403	15	GVSD - 17070	10/11/2024 06:00	10/11/2024 06:13	Não classificada	113
18427403	16	GVSD - 17070	10/11/2024 06:00	10/11/2024 06:27	Não classificada	166
18427403	17	GVSD - 17070	10/11/2024 06:00	10/11/2024 06:27	Não classificada	65
18427403	18	GVSD - 17070	10/11/2024 06:00	10/11/2024 06:27	Não classificada	71
18427403	19	GVSD - 17070	10/11/2024 06:00	10/11/2024 06:27	Não classificada	13
18427403	20	GVSD - 17070	10/11/2024 06:00	10/11/2024 06:27	Não classificada	6
18427403	21	GVSD - 17070	10/11/2024 06:00	10/11/2024 10:08	Não classificada	2
18427403	22	GVSD - 17070	10/11/2024 06:00	10/11/2024 10:08	Não classificada	1098
18427403	23	GVSD - 17070	10/11/2024 06:00	10/11/2024 10:08	Não classificada	2
18427403	24	GVSD - 17070	10/11/2024 06:00	10/11/2024 10:08	Não classificada	1
18425821	1	BMO - 15135	10/11/2024 05:52	10/11/2024 07:07	Meio ambiente - Descarga Atmosférica	3
18431038	1	IBAD - 17028	10/11/2024 06:06	10/11/2024 08:58	Meio ambiente - Vento	3
18431038	2	IBAD - 17028	10/11/2024 06:06	10/11/2024 08:58	Meio ambiente - Vento	2
18431038	3	IBAD - 17028	10/11/2024 06:06	10/11/2024 08:58	Meio ambiente - Vento	732
18431038	4	IBAD - 17028	10/11/2024 06:06	10/11/2024 08:58	Meio ambiente - Vento	25
18431038	5	IBAD - 17028	10/11/2024 06:06	10/11/2024 08:58	Meio ambiente - Vento	89
18431038	7	IBAD - 17028	10/11/2024 06:06	10/11/2024 22:48	Meio ambiente - Vento	35
18431038	8	IBAD - 17028	10/11/2024 06:06	11/11/2024 17:36	Meio ambiente - Vento	159
18431038	9	IBAD - 17028	10/11/2024 06:06	11/11/2024 17:36	Meio ambiente - Vento	18
18481521	1	CAX - 15143	10/11/2024 06:03	10/11/2024 09:21	Meio ambiente - Descarga Atmosférica	77
18481521	2	CAX - 15143	10/11/2024 06:03	10/11/2024 09:21	Meio ambiente - Descarga Atmosférica	4
18426363	1	NERU - 17041	10/11/2024 06:05	10/11/2024 11:16	Não classificada	2
18427404	1	YAN - 15165	10/11/2024 06:12	10/11/2024 16:37	Meio ambiente - Vento	16
18426297	1	JTAD - 15295	10/11/2024 06:13	10/11/2024 10:50	Meio ambiente - Vento	10
18426077	1	SGTU - 17062	10/11/2024 06:12	10/11/2024 09:30	Meio ambiente - Descarga Atmosférica	1
18426298	1	GPED - 15335	10/11/2024 06:18	10/11/2024 10:48	Meio ambiente - Vento	5
18425899	1	FCS - 15340	09/11/2024 19:45	10/11/2024 08:14	Não classificada	3
18425899	2	FCS - 15340	09/11/2024 19:45	10/11/2024 08:14	Não classificada	22
18427138	1	UHPT - 15186	10/11/2024 06:21	10/11/2024 15:04	Não classificada	22
18427138	2	UHPT - 15186	10/11/2024 06:21	10/11/2024 15:04	Não classificada	65
18425889	1	BHSE - 15129	10/11/2024 06:22	10/11/2024 08:08	Meio ambiente - Árvore ou Vegetação	177
18425843	1	LGT - 16304	10/11/2024 06:22	10/11/2024 07:35	Não classificada	14
18427533	1	PDP - 15646	10/11/2024 06:23	10/11/2024 16:30	Meio ambiente - Descarga Atmosférica	5
18425890	1	MCLQ - 17040	10/11/2024 06:30	10/11/2024 08:01	Não classificada	165
18425890	1	MCLU - 16308	10/11/2024 06:30	10/11/2024 08:01	Não classificada	8

18425872	1	SLAD - 16334	10/11/2024 06:32	10/11/2024 07:51	Meio ambiente - Vento	261
18426436	1	VZEU - 17091	10/11/2024 06:33	10/11/2024 11:35	Não classificada	1
18427406	1	BHSE - 15129	10/11/2024 06:42	10/11/2024 08:44	Meio ambiente - Árvore ou Vegetação	454
18427406	2	BHSE - 15129	10/11/2024 06:42	10/11/2024 09:13	Meio ambiente - Árvore ou Vegetação	3
18427406	3	BHSE - 15129	10/11/2024 06:42	10/11/2024 10:20	Meio ambiente - Árvore ou Vegetação	37
18427406	4	BHSE - 15129	10/11/2024 06:42	10/11/2024 15:27	Meio ambiente - Árvore ou Vegetação	56
18426961	1	GVSD - 17070	10/11/2024 06:41	10/11/2024 14:04	Não classificada	3
18426961	1	GVSU - 15332	10/11/2024 06:41	10/11/2024 14:04	Não classificada	67
18427405	1	NNE - 15262	10/11/2024 06:42	10/11/2024 16:49	Meio ambiente - Descarga Atmosférica	1
18425954	1	LPTU - 17032	10/11/2024 06:43	10/11/2024 08:38	Meio ambiente - Descarga Atmosférica	19
18425954	2	LPTU - 17032	10/11/2024 06:43	10/11/2024 08:38	Meio ambiente - Descarga Atmosférica	1
18425953	1	JDN - 16298	10/11/2024 06:42	10/11/2024 08:31	Não classificada	2
18427536	1	UHSG - 15183	10/11/2024 06:56	10/11/2024 09:17	Não classificada	1
18427536	2	UHSG - 15183	10/11/2024 06:56	10/11/2024 09:17	Não classificada	174
18427536	3	UHSG - 15183	10/11/2024 06:56	10/11/2024 09:17	Não classificada	8
18427536	4	UHSG - 15183	10/11/2024 06:56	10/11/2024 09:17	Não classificada	2
18427536	5	UHSG - 15183	10/11/2024 06:56	10/11/2024 10:08	Não classificada	227
18427536	6	UHSG - 15183	10/11/2024 06:56	10/11/2024 12:00	Não classificada	5
18427536	7	UHSG - 15183	10/11/2024 06:56	10/11/2024 13:10	Não classificada	35
18427536	9	UHSG - 15183	10/11/2024 06:56	10/11/2024 13:44	Não classificada	22
18427537	1	UHSG - 15183	10/11/2024 14:09	10/11/2024 14:54	Não classificada	1
18427537	2	UHSG - 15183	10/11/2024 14:09	10/11/2024 14:54	Não classificada	174
18427537	3	UHSG - 15183	10/11/2024 14:09	10/11/2024 14:54	Não classificada	8
18427537	4	UHSG - 15183	10/11/2024 14:09	10/11/2024 14:54	Não classificada	2
18425915	1	BHPM - 16275	10/11/2024 06:50	10/11/2024 08:15	Meio ambiente - Vento	609
18426962	1	CEL - 15147	10/11/2024 06:51	10/11/2024 14:12	Meio ambiente - Descarga Atmosférica	2
18482875	1	AXAU - 17076	10/11/2024 06:53	10/11/2024 14:16	Meio ambiente - Descarga Atmosférica	7
18426811	1	TOTU - 17072	10/11/2024 06:55	10/11/2024 13:59	Meio ambiente - Árvore ou Vegetação	6
18426231	1	PSOU - 15231	10/11/2024 06:55	10/11/2024 10:20	Não classificada	2
18426081	1	MOO - 17039	10/11/2024 06:57	10/11/2024 09:32	Meio ambiente - Árvore ou Vegetação	4
18427408	1	GVSD - 17070	10/11/2024 06:58	10/11/2024 16:56	Meio ambiente - Árvore ou Vegetação	1
18425957	1	AXAU - 17076	10/11/2024 07:00	10/11/2024 08:26	Meio ambiente - Árvore ou Vegetação	82
18426437	1	TOTU - 17072	10/11/2024 06:59	10/11/2024 11:28	Meio ambiente - Descarga Atmosférica	5
18426437	2	TOTU - 17072	10/11/2024 06:59	10/11/2024 11:28	Meio ambiente - Descarga Atmosférica	119
18426812	1	CPG - 17017	10/11/2024 07:02	10/11/2024 13:55	Meio ambiente - Vento	10
18427139	1	VZEU - 17091	10/11/2024 07:03	10/11/2024 15:22	Meio ambiente - Descarga Atmosférica	1
18475568	1	AOR - 15102	10/11/2024 07:03	10/11/2024 12:11	Não classificada	143
18475568	1	YAN - 15165	10/11/2024 07:03	10/11/2024 12:11	Não classificada	1
18426964	1	SGS - 16331	10/11/2024 07:04	10/11/2024 14:38	Não classificada	5
18428742	1	UHSG - 15183	10/11/2024 07:05	11/11/2024 09:22	Meio ambiente - Vento	1
18426233	1	NNE - 15262	10/11/2024 07:07	10/11/2024 10:15	Meio ambiente - Descarga Atmosférica	6
18426554	1	SRS - 17060	10/11/2024 07:07	10/11/2024 12:07	Meio ambiente - Árvore ou Vegetação	1
18426234	1	EPS - 15341	10/11/2024 07:09	10/11/2024 10:20	Meio ambiente - Vento	38
18425958	1	CITU - 17022	10/11/2024 07:08	10/11/2024 08:37	Meio ambiente - Árvore ou Vegetação	1
18426366	1	SRS - 17060	10/11/2024 07:08	10/11/2024 11:03	Meio ambiente - Vento	6
18426366	2	SRS - 17060	10/11/2024 07:08	10/11/2024 11:03	Meio ambiente - Vento	31
18427140	1	TSPU - 15193	10/11/2024 07:08	10/11/2024 14:51	Meio ambiente - Descarga Atmosférica	9
18425993	1	BHHR - 15125	10/11/2024 07:16	10/11/2024 08:55	Não classificada	99
18425991	1	CRL - 15354	10/11/2024 07:11	10/11/2024 08:55	Meio ambiente - Descarga Atmosférica	4
18427201	1	JNUT - 17066	10/11/2024 07:11	10/11/2024 16:09	Meio ambiente - Descarga Atmosférica	1
18427141	1	GVSD - 17070	10/11/2024 07:12	10/11/2024 15:06	Meio ambiente - Descarga Atmosférica	48
18428208	1	GVSD - 17070	10/11/2024 07:12	10/11/2024 22:56	Não classificada	7
18426235	1	BCSQ - 17010	10/11/2024 07:12	10/11/2024 10:27	Meio ambiente - Árvore ou Vegetação	2
18425992	1	SLAD - 16334	10/11/2024 07:13	10/11/2024 08:47	Meio ambiente - Descarga Atmosférica	1
18426367	1	PDP - 15646	10/11/2024 07:15	10/11/2024 10:48	Meio ambiente - Descarga Atmosférica	1
18425983	1	IMRU - 17096	09/11/2024 20:10	10/11/2024 08:40	Meio ambiente - Descarga Atmosférica	75
18426026	1	DVLD - 17023	10/11/2024 07:19	10/11/2024 09:09	Não classificada	12
18429639	1	VGAD - 17087	10/11/2024 07:19	11/11/2024 16:53	Não classificada	16
18427410	1	JMLT - 15301	10/11/2024 07:19	10/11/2024 16:22	Meio ambiente - Vento	2

18426303	1	INPD - 15316	10/11/2024 07:20	10/11/2024 10:37	Meio ambiente - Vento	13
18426303	2	INPD - 15316	10/11/2024 07:20	10/11/2024 10:37	Meio ambiente - Vento	2
18427143	1	CCHU - 15145	10/11/2024 07:20	10/11/2024 15:18	Não classificada	4
18427143	2	CCHU - 15145	10/11/2024 07:20	10/11/2024 15:18	Não classificada	104
18426181	1	PYN - 15228	10/11/2024 07:21	10/11/2024 09:55	Meio ambiente - Descarga Atmosférica	2
18426121	1	JQT - 16297	10/11/2024 06:27	10/11/2024 09:34	Meio ambiente - Descarga Atmosférica	92
18427411	1	SER - 16332	10/11/2024 07:23	10/11/2024 16:45	Meio ambiente - Descarga Atmosférica	5
18426238	1	BETT - 16265	10/11/2024 07:23	10/11/2024 10:22	Meio ambiente - Árvore ou Vegetação	116
18426052	1	PRSD - 16316	10/11/2024 07:24	10/11/2024 09:12	Meio ambiente - Descarga Atmosférica	1
18427412	1	UHST - 16261	10/11/2024 07:27	10/11/2024 16:16	Meio ambiente - Descarga Atmosférica	1
18426516	1	BOED - 15137	09/11/2024 22:28	10/11/2024 11:48	Não classificada	30
18426516	2	BOED - 15137	09/11/2024 22:28	10/11/2024 11:48	Não classificada	2
18426305	1	CITU - 17022	10/11/2024 07:29	10/11/2024 10:24	Meio ambiente - Descarga Atmosférica	6
18426438	1	PMSD - 17049	10/11/2024 07:29	10/11/2024 11:27	Não classificada	2
18426182	1	PPS - 16315	10/11/2024 07:31	10/11/2024 10:03	Meio ambiente - Descarga Atmosférica	52
18426054	1	BETC - 15115	10/11/2024 07:31	10/11/2024 09:10	Meio ambiente - Vento	104
18429640	1	TOTU - 17072	10/11/2024 07:31	11/11/2024 08:26	Meio ambiente - Árvore ou Vegetação	1
18465199	1	JNUT - 17066	10/11/2024 07:31	10/11/2024 13:02	Meio ambiente - Descarga Atmosférica	1
18426086	1	CRM - 17026	10/11/2024 07:33	10/11/2024 09:23	Meio ambiente - Vento	64
18426028	1	LGT - 16304	10/11/2024 07:34	10/11/2024 09:03	Meio ambiente - Descarga Atmosférica	106
18427539	1	URAT - 17075	10/11/2024 07:43	10/11/2024 17:04	Não classificada	1
18427538	1	AUIU - 15647	10/11/2024 07:34	10/11/2024 17:15	Meio ambiente - Descarga Atmosférica	5
18426370	1	IIGD - 15321	10/11/2024 07:35	10/11/2024 11:09	Meio ambiente - Descarga Atmosférica	119
18427413	1	TOTU - 17072	10/11/2024 07:36	10/11/2024 16:43	Meio ambiente - Descarga Atmosférica	5
18427785	1	CEL - 15147	10/11/2024 07:28	10/11/2024 12:13	Meio ambiente - Árvore ou Vegetação	3
18426239	1	BCV - 17013	10/11/2024 07:37	10/11/2024 10:19	Meio ambiente - Descarga Atmosférica	54
18426239	2	BCV - 17013	10/11/2024 07:37	10/11/2024 10:19	Meio ambiente - Descarga Atmosférica	3
18425985	1	NNE - 15262	09/11/2024 21:22	10/11/2024 08:50	Meio ambiente - Vento	126
18429641	1	JDN - 16298	10/11/2024 07:39	11/11/2024 15:42	Não classificada	2
18428101	1	NVN - 15257	10/11/2024 07:38	10/11/2024 21:50	Meio ambiente - Vento	1
18427919	1	IMRU - 17096	10/11/2024 07:38	10/11/2024 20:47	Meio ambiente - Árvore ou Vegetação	1
18426754	1	BDM - 15113	10/11/2024 07:42	10/11/2024 13:20	Não classificada	1
18426307	1	MNN - 15273	10/11/2024 07:43	10/11/2024 10:44	Não classificada	3
18427146	1	LBD - 16305	10/11/2024 07:46	10/11/2024 15:23	Meio ambiente - Vento	1
18427147	1	PDP - 15646	10/11/2024 07:46	10/11/2024 15:38	Meio ambiente - Árvore ou Vegetação	6
18427973	1	BRDD - 17067	10/11/2024 07:46	10/11/2024 21:07	Não classificada	5
18426056	1	LAVD - 17034	10/11/2024 07:46	10/11/2024 09:20	Meio ambiente - Vento	39
18426124	1	PRSU - 15239	10/11/2024 07:48	10/11/2024 09:38	Meio ambiente - Descarga Atmosférica	25
18426715	1	CRF - 15355	10/11/2024 07:48	10/11/2024 13:09	Meio ambiente - Descarga Atmosférica	10
18546001	1	IANU - 15651	10/11/2024 03:38	10/11/2024 08:33	Meio ambiente - Descarga Atmosférica	32
18546001	2	IANU - 15651	10/11/2024 03:38	10/11/2024 08:33	Meio ambiente - Descarga Atmosférica	70
18426972	1	SRT - 16329	10/11/2024 07:53	10/11/2024 14:31	Meio ambiente - Descarga Atmosférica	1
18426972	2	SRT - 16329	10/11/2024 07:53	10/11/2024 14:31	Meio ambiente - Descarga Atmosférica	89
18426972	3	SRT - 16329	10/11/2024 07:53	10/11/2024 14:31	Meio ambiente - Descarga Atmosférica	1
18426087	1	BETQ - 16266	10/11/2024 07:54	10/11/2024 09:26	Não classificada	88
18523500	1	CINC - 16281	10/11/2024 08:00	10/11/2024 10:25	Meio ambiente - Vento	117
18426592	1	SFIQ - 17065	10/11/2024 07:54	10/11/2024 12:22	Não classificada	3
18426617	1	PIUD - 17054	10/11/2024 07:54	10/11/2024 12:33	Meio ambiente - Descarga Atmosférica	1
18425917	1	CAX - 15143	10/11/2024 07:17	10/11/2024 08:15	Meio ambiente - Descarga Atmosférica	82
18425917	2	CAX - 15143	10/11/2024 07:17	10/11/2024 08:15	Meio ambiente - Descarga Atmosférica	79
18426442	1	CLUU - 17025	10/11/2024 07:56	10/11/2024 11:39	Meio ambiente - Árvore ou Vegetação	2
18426188	1	OLV - 15255	10/11/2024 07:57	10/11/2024 09:58	Meio ambiente - Vento	16
18426188	2	OLV - 15255	10/11/2024 07:57	10/11/2024 09:58	Meio ambiente - Vento	53
18426519	1	ALSD - 17090	10/11/2024 07:58	10/11/2024 11:41	Não classificada	1
18426089	1	INPD - 15316	10/11/2024 08:02	10/11/2024 09:27	Meio ambiente - Descarga Atmosférica	2
18427154	1	IIGU - 15319	10/11/2024 08:08	10/11/2024 15:50	Meio ambiente - Descarga Atmosférica	5
18427155	1	MOO - 17039	10/11/2024 08:08	10/11/2024 15:10	Meio ambiente - Árvore ou Vegetação	1
18426190	1	UNIT - 17083	10/11/2024 08:09	10/11/2024 09:57	Não classificada	4
18426248	1	IAD - 15331	10/11/2024 08:10	10/11/2024 10:20	Não classificada	4

18427787	1	UHSG - 15183	10/11/2024 08:12	10/11/2024 19:31	Meio ambiente - Vento	3
18427156	1	URAT - 17075	10/11/2024 08:12	10/11/2024 15:58	Meio ambiente - Descarga Atmosférica	1
18426444	1	CISL - 16282	10/11/2024 08:12	10/11/2024 11:19	Meio ambiente - Árvore ou Vegetação	57
18426444	2	CISL - 16282	10/11/2024 08:12	10/11/2024 11:19	Meio ambiente - Árvore ou Vegetação	31
18426444	3	CISL - 16282	10/11/2024 08:12	10/11/2024 11:19	Meio ambiente - Árvore ou Vegetação	123
18426058	1	SLAT - 15208	10/11/2024 08:12	10/11/2024 09:20	Meio ambiente - Descarga Atmosférica	1
18426593	1	SUI - 17069	10/11/2024 08:11	10/11/2024 12:19	Meio ambiente - Árvore ou Vegetação	2
18426523	1	MOO - 17039	10/11/2024 08:14	10/11/2024 11:50	Meio ambiente - Árvore ou Vegetação	1
18427158	1	JNUT - 17066	10/11/2024 08:15	10/11/2024 15:31	Não classificada	15
18428747	1	IOM - 15315	10/11/2024 08:14	11/11/2024 10:13	Não classificada	3
18426170	1	PIUD - 17054	09/11/2024 19:45	10/11/2024 10:00	Meio ambiente - Descarga Atmosférica	6
18426311	1	MAGT - 17037	10/11/2024 08:17	10/11/2024 10:31	Meio ambiente - Árvore ou Vegetação	1
18426556	1	UHST - 16261	10/11/2024 08:16	10/11/2024 12:10	Meio ambiente - Descarga Atmosférica	2
18429642	1	URAU - 17079	10/11/2024 06:30	11/11/2024 13:32	Meio ambiente - Árvore ou Vegetação	11
18426619	1	MIB - 15274	10/11/2024 08:18	10/11/2024 12:39	Não classificada	2
18427160	1	PSP - 15233	10/11/2024 08:18	10/11/2024 15:34	Meio ambiente - Vento	1
18426250	1	GHE - 17029	10/11/2024 08:19	10/11/2024 10:09	Meio ambiente - Árvore ou Vegetação	4
18426126	1	BMN - 15134	10/11/2024 08:19	10/11/2024 09:36	Meio ambiente - Descarga Atmosférica	2
18426447	1	CITU - 17022	10/11/2024 08:19	10/11/2024 11:40	Meio ambiente - Descarga Atmosférica	1
18426448	1	SQNU - 17078	10/11/2024 08:20	10/11/2024 11:24	Meio ambiente - Vento	1
18426191	1	PSAU - 16323	10/11/2024 08:19	10/11/2024 09:51	Meio ambiente - Descarga Atmosférica	30
18426191	2	PSAU - 16323	10/11/2024 08:19	10/11/2024 09:51	Meio ambiente - Descarga Atmosférica	1
18426192	1	LNT - 17035	10/11/2024 08:23	10/11/2024 10:07	Meio ambiente - Vento	18
18426378	1	PZLU - 17050	10/11/2024 08:25	10/11/2024 11:00	Não classificada	48
18427167	1	UHSG - 15183	10/11/2024 08:29	10/11/2024 15:10	Meio ambiente - Descarga Atmosférica	16
18427417	1	COJ - 15305	10/11/2024 08:28	10/11/2024 16:24	Meio ambiente - Descarga Atmosférica	1
18426092	1	BETT - 16265	10/11/2024 08:30	10/11/2024 09:31	Meio ambiente - Vento	170
18426976	1	CCHU - 15145	10/11/2024 08:31	10/11/2024 14:27	Não classificada	12
18428447	1	CAX - 15143	10/11/2024 08:31	11/11/2024 08:20	Meio ambiente - Descarga Atmosférica	2
18426195	1	PSAU - 16323	10/11/2024 08:30	10/11/2024 09:50	Não classificada	66
18427168	1	CLHU - 17095	10/11/2024 08:31	10/11/2024 16:00	Meio ambiente - Árvore ou Vegetação	2
18428446	1	RSP - 15220	10/11/2024 08:31	11/11/2024 08:08	Meio ambiente - Vento	2
18426557	1	SGTU - 17062	10/11/2024 08:32	10/11/2024 12:07	Meio ambiente - Descarga Atmosférica	1
18426655	1	CCHU - 15145	10/11/2024 08:32	10/11/2024 12:47	Meio ambiente - Descarga Atmosférica	16
18426450	1	CEMT - 16283	10/11/2024 08:34	10/11/2024 11:24	Meio ambiente - Árvore ou Vegetação	2
18426450	1	RBST - 15225	10/11/2024 08:34	10/11/2024 11:24	Meio ambiente - Árvore ou Vegetação	7
18427169	1	SUI - 17069	10/11/2024 08:33	10/11/2024 15:23	Meio ambiente - Descarga Atmosférica	18
18427169	2	SUI - 17069	10/11/2024 08:33	10/11/2024 15:23	Meio ambiente - Descarga Atmosférica	1
18427542	1	CETU - 15149	10/11/2024 08:33	10/11/2024 17:08	Meio ambiente - Descarga Atmosférica	4
18426196	1	DVLD - 17023	10/11/2024 03:57	10/11/2024 10:11	Meio ambiente - Árvore ou Vegetação	51
18426756	1	LUZU - 15284	10/11/2024 08:35	10/11/2024 13:20	Meio ambiente - Descarga Atmosférica	43
18426524	1	CTR - 15351	10/11/2024 08:35	10/11/2024 11:45	Meio ambiente - Vento	8
18428748	1	IOM - 15315	09/11/2024 18:43	10/11/2024 08:50	Meio ambiente - Vento	279
18428750	1	IOM - 15315	10/11/2024 08:51	10/11/2024 10:51	Meio ambiente - Vento	1
18428750	2	IOM - 15315	10/11/2024 08:51	10/11/2024 10:57	Meio ambiente - Vento	147
18428750	3	IOM - 15315	10/11/2024 08:51	11/11/2024 10:00	Meio ambiente - Vento	131
18426558	1	RBSU - 16312	10/11/2024 08:37	10/11/2024 12:10	Meio ambiente - Vento	56
18426451	1	PRTU - 17057	10/11/2024 08:37	10/11/2024 11:00	Meio ambiente - Vento	2
18429014	1	IOM - 15315	10/11/2024 08:36	11/11/2024 12:53	Meio ambiente - Árvore ou Vegetação	9
18426094	1	LPTU - 17032	10/11/2024 08:39	10/11/2024 09:28	Meio ambiente - Árvore ou Vegetação	1
18426381	1	AFNU - 17015	10/11/2024 08:42	10/11/2024 11:17	Meio ambiente - Vento	54
18426980	1	PRTU - 17057	10/11/2024 08:41	10/11/2024 14:46	Meio ambiente - Descarga Atmosférica	1
18426979	1	AMN - 16264	10/11/2024 08:41	10/11/2024 14:37	Meio ambiente - Descarga Atmosférica	1
18427712	1	VG AU - 17089	10/11/2024 08:41	10/11/2024 19:08	Não classificada	19
18426257	1	SGTU - 17062	10/11/2024 08:41	10/11/2024 10:27	Meio ambiente - Vento	9
18427788	1	CMN - 16278	10/11/2024 08:45	10/11/2024 19:30	Meio ambiente - Descarga Atmosférica	14
18427788	2	CMN - 16278	10/11/2024 08:45	10/11/2024 19:30	Meio ambiente - Descarga Atmosférica	1
18427788	3	CMN - 16278	10/11/2024 08:45	10/11/2024 19:30	Meio ambiente - Descarga Atmosférica	51
18427788	4	CMN - 16278	10/11/2024 08:45	10/11/2024 19:30	Meio ambiente - Descarga Atmosférica	127

18427788	5	CMN - 16278	10/11/2024 08:45	10/11/2024 19:30	Meio ambiente - Descarga Atmosférica	21
18426757	1	PRTD - 17074	10/11/2024 08:44	10/11/2024 13:25	Meio ambiente - Descarga Atmosférica	1
18426525	1	RPR - 16325	10/11/2024 08:45	10/11/2024 11:43	Meio ambiente - Descarga Atmosférica	3
18426981	1	CVED - 17064	10/11/2024 08:45	10/11/2024 14:07	Não classificada	1
18426227	1	MAL - 15281	10/11/2024 05:53	10/11/2024 10:13	Meio ambiente - Vento	45
18426821	1	LABU - 15292	10/11/2024 08:46	10/11/2024 13:55	Meio ambiente - Vento	2
18426382	1	GVST - 15333	10/11/2024 08:48	10/11/2024 10:55	Meio ambiente - Descarga Atmosférica	23
18426758	1	ULAE - 15180	10/11/2024 08:47	10/11/2024 13:19	Meio ambiente - Árvore ou Vegetação	3
18429644	1	LBD - 16305	10/11/2024 08:47	11/11/2024 15:07	Meio ambiente - Vento	1
18426258	1	SSP - 15199	10/11/2024 08:50	10/11/2024 10:31	Meio ambiente - Vento	1
18426565	1	BRL - 15140	10/11/2024 08:51	10/11/2024 12:15	Meio ambiente - Vento	1
18540137	1	IOM - 15315	10/11/2024 08:59	10/11/2024 13:00	Meio ambiente - Vento	736
18540137	2	IOM - 15315	10/11/2024 08:59	10/11/2024 14:37	Meio ambiente - Vento	35
18540137	3	IOM - 15315	10/11/2024 08:59	10/11/2024 14:37	Meio ambiente - Vento	17
18540137	4	IOM - 15315	10/11/2024 08:59	10/11/2024 14:37	Meio ambiente - Vento	204
18540137	5	IOM - 15315	10/11/2024 08:59	10/11/2024 14:37	Meio ambiente - Vento	8
18540137	6	IOM - 15315	10/11/2024 08:59	10/11/2024 19:43	Meio ambiente - Vento	64
18540137	7	IOM - 15315	10/11/2024 08:59	11/11/2024 18:35	Meio ambiente - Vento	48
18426385	1	PSAU - 16323	10/11/2024 08:53	10/11/2024 11:12	Meio ambiente - Descarga Atmosférica	11
18426197	1	CPO - 17018	10/11/2024 08:52	10/11/2024 09:49	Meio ambiente - Árvore ou Vegetação	1
18426259	1	LAVD - 17034	10/11/2024 08:53	10/11/2024 10:22	Meio ambiente - Árvore ou Vegetação	2
18426527	1	BETC - 15115	10/11/2024 08:56	10/11/2024 11:44	Meio ambiente - Descarga Atmosférica	54
18427421	1	UHST - 16261	10/11/2024 08:56	10/11/2024 17:01	Meio ambiente - Árvore ou Vegetação	2
18426095	1	IUAU - 17031	10/11/2024 09:19	10/11/2024 09:59	Meio ambiente - Árvore ou Vegetação	36
18426120	1	OUF - 15253	10/11/2024 06:12	10/11/2024 09:35	Meio ambiente - Vento	238
18427713	1	SLUU - 16326	10/11/2024 08:58	10/11/2024 18:57	Meio ambiente - Descarga Atmosférica	6
18426529	1	BHPM - 16275	10/11/2024 08:59	10/11/2024 11:45	Meio ambiente - Vento	122
18426529	1	RBST - 15225	10/11/2024 08:59	10/11/2024 11:45	Meio ambiente - Vento	4
18426623	1	SLAU - 17071	10/11/2024 04:19	10/11/2024 10:47	Meio ambiente - Árvore ou Vegetação	16
18426623	2	SLAU - 17071	10/11/2024 04:19	10/11/2024 10:47	Meio ambiente - Árvore ou Vegetação	1
18426623	4	SLAU - 17071	10/11/2024 04:19	10/11/2024 12:54	Meio ambiente - Árvore ou Vegetação	16
18426458	1	MOO - 17039	10/11/2024 09:00	10/11/2024 11:19	Não classificada	6
18427174	1	PMSU - 17092	10/11/2024 09:01	10/11/2024 15:41	Não classificada	2
18426386	1	GVSD - 17070	10/11/2024 09:00	10/11/2024 11:13	Não classificada	69
18428193	1	SFIQ - 17065	10/11/2024 09:01	10/11/2024 22:47	Não classificada	1
18427714	1	SLN - 15206	10/11/2024 09:00	10/11/2024 18:35	Meio ambiente - Descarga Atmosférica	1
18426498	1	CNLU - 15164	09/11/2024 11:12	10/11/2024 11:59	Meio ambiente - Descarga Atmosférica	21
18427546	1	CTR - 15351	10/11/2024 09:02	10/11/2024 17:04	Meio ambiente - Descarga Atmosférica	3
18427838	1	GVSD - 17070	10/11/2024 09:03	10/11/2024 19:56	Não classificada	44
18426263	1	BETC - 15115	10/11/2024 09:04	10/11/2024 10:22	Meio ambiente - Vento	1
18426760	1	PSAD - 15237	10/11/2024 09:04	10/11/2024 13:26	Meio ambiente - Vento	2
18426177	1	TCSD - 16336	09/11/2024 22:52	10/11/2024 10:02	Meio ambiente - Descarga Atmosférica	35
18428754	1	TOTU - 17072	10/11/2024 09:05	11/11/2024 09:27	Meio ambiente - Descarga Atmosférica	5
18428866	1	CMN - 16278	10/11/2024 09:05	11/11/2024 12:07	Não classificada	11
18428867	1	TOTU - 17072	10/11/2024 09:05	11/11/2024 11:36	Meio ambiente - Árvore ou Vegetação	2
18426459	1	BDPD - 15114	10/11/2024 09:06	10/11/2024 11:18	Não classificada	84
18428450	1	UHMM - 15189	10/11/2024 09:06	11/11/2024 08:26	Meio ambiente - Descarga Atmosférica	5
18427176	1	ULAD - 15181	10/11/2024 09:08	10/11/2024 15:08	Não classificada	9
18427625	1	GVSD - 17070	10/11/2024 09:08	10/11/2024 18:15	Meio ambiente - Vento	3
18426988	1	UHSG - 15183	10/11/2024 09:08	10/11/2024 14:26	Não classificada	2
18426388	1	TTD - 15192	10/11/2024 09:08	10/11/2024 11:07	Não classificada	5
18426388	2	TTD - 15192	10/11/2024 09:08	10/11/2024 11:07	Não classificada	398
18428753	1	TOTU - 17072	10/11/2024 08:58	11/11/2024 10:42	Meio ambiente - Árvore ou Vegetação	1
18426989	1	PMSD - 17049	10/11/2024 09:09	10/11/2024 14:35	Meio ambiente - Descarga Atmosférica	1
18426530	1	GVSD - 17070	10/11/2024 09:12	10/11/2024 11:59	Não classificada	76
18476436	1	UHSG - 15183	10/11/2024 09:11	10/11/2024 15:22	Meio ambiente - Árvore ou Vegetação	1
18426826	1	MTZ - 15267	10/11/2024 09:11	10/11/2024 13:30	Meio ambiente - Vento	3
18429646	1	CMD - 15158	10/11/2024 09:12	11/11/2024 16:04	Meio ambiente - Descarga Atmosférica	1

18426827	1	DVLD - 17023	10/11/2024 09:13	10/11/2024 10:48	Meio ambiente - Descarga Atmosférica	3
18519068	1	BHSN - 16277	10/11/2024 09:15	10/11/2024 11:57	Meio ambiente - Descarga Atmosférica	23
18427423	1	BDPD - 15114	10/11/2024 09:15	10/11/2024 16:40	Meio ambiente - Árvore ou Vegetação	1
18426531	1	MOO - 17039	10/11/2024 09:14	10/11/2024 12:00	Meio ambiente - Descarga Atmosférica	1
18428755	1	TOTU - 17072	10/11/2024 09:17	11/11/2024 09:55	Meio ambiente - Descarga Atmosférica	1
18427548	1	SALU - 15217	10/11/2024 09:18	10/11/2024 17:40	Meio ambiente - Descarga Atmosférica	1
18428756	1	PZLU - 17050	10/11/2024 09:17	11/11/2024 10:28	Meio ambiente - Árvore ou Vegetação	2
18428453	1	SGTU - 17062	10/11/2024 09:18	10/11/2024 15:05	Não classificada	1
18426995	1	INPD - 15316	10/11/2024 09:17	10/11/2024 14:01	Meio ambiente - Árvore ou Vegetação	1
18426995	2	INPD - 15316	10/11/2024 09:17	10/11/2024 14:01	Meio ambiente - Árvore ou Vegetação	1
18426831	1	CMD - 15158	10/11/2024 09:25	10/11/2024 13:38	Meio ambiente - Descarga Atmosférica	2
18426832	1	SQNU - 17078	09/11/2024 14:30	10/11/2024 11:23	Meio ambiente - Árvore ou Vegetação	20
18426323	1	CVED - 17064	10/11/2024 09:20	10/11/2024 10:49	Não classificada	1
18428454	1	CMN - 16278	10/11/2024 09:21	11/11/2024 08:06	Meio ambiente - Descarga Atmosférica	3
18428758	1	SQNU - 17078	10/11/2024 09:21	10/11/2024 15:43	Meio ambiente - Descarga Atmosférica	24
18427425	1	GVSD - 17070	10/11/2024 09:20	10/11/2024 16:31	Meio ambiente - Descarga Atmosférica	2
18427179	1	JNUT - 17066	10/11/2024 09:21	10/11/2024 15:46	Meio ambiente - Vento	78
18427790	1	JMLT - 15301	10/11/2024 09:20	10/11/2024 19:34	Meio ambiente - Descarga Atmosférica	68
18426392	1	SLN - 15206	10/11/2024 09:20	10/11/2024 10:56	Não classificada	1
18426392	2	SLN - 15206	10/11/2024 09:20	10/11/2024 10:56	Não classificada	64
18427180	1	GHE - 17029	10/11/2024 09:23	10/11/2024 15:21	Meio ambiente - Árvore ou Vegetação	1
18427549	1	LJA - 15286	10/11/2024 09:23	10/11/2024 16:52	Meio ambiente - Vento	4
18428757	1	TOTU - 17072	10/11/2024 09:19	11/11/2024 10:42	Meio ambiente - Descarga Atmosférica	1
18426265	1	IOM - 15315	10/11/2024 09:23	10/11/2024 10:21	Meio ambiente - Árvore ou Vegetação	2
18426763	1	SALU - 15217	10/11/2024 09:22	10/11/2024 13:24	Não classificada	22
18427839	1	IJAU - 17061	10/11/2024 09:24	10/11/2024 19:40	Meio ambiente - Árvore ou Vegetação	75
18427841	1	SUI - 17069	09/11/2024 22:24	10/11/2024 11:18	Meio ambiente - Vento	237
18426324	1	BHPM - 16275	10/11/2024 09:27	10/11/2024 10:52	Meio ambiente - Vento	12
18427426	1	CAX - 15143	10/11/2024 09:27	10/11/2024 16:40	Meio ambiente - Descarga Atmosférica	1
18426720	1	UHST - 16261	10/11/2024 09:27	10/11/2024 13:03	Meio ambiente - Descarga Atmosférica	1
18426464	1	SLAT - 15208	10/11/2024 09:28	10/11/2024 11:30	Meio ambiente - Árvore ou Vegetação	1
18427202	1	BETC - 15115	10/11/2024 09:32	10/11/2024 16:05	Meio ambiente - Árvore ou Vegetação	27
18426834	1	SLN - 15206	10/11/2024 09:37	10/11/2024 09:41	Não classificada	5
18426834	2	SLN - 15206	10/11/2024 09:37	10/11/2024 09:41	Não classificada	807
18426834	2	TOE - 15195	10/11/2024 09:37	10/11/2024 09:41	Não classificada	173
18426834	3	SLN - 15206	10/11/2024 09:37	10/11/2024 09:41	Não classificada	623
18426834	4	SLN - 15206	10/11/2024 09:37	10/11/2024 09:41	Não classificada	35
18426834	4	TOE - 15195	10/11/2024 09:37	10/11/2024 09:41	Não classificada	1099
18426834	5	TOE - 15195	10/11/2024 09:37	10/11/2024 09:41	Não classificada	1
18426834	6	TOE - 15195	10/11/2024 09:37	10/11/2024 11:18	Não classificada	151
18426834	7	TOE - 15195	10/11/2024 09:37	10/11/2024 11:18	Não classificada	277
18426834	8	TOE - 15195	10/11/2024 09:37	10/11/2024 11:21	Não classificada	1
18426834	9	TOE - 15195	10/11/2024 09:37	10/11/2024 11:21	Não classificada	207
18426834	10	TOE - 15195	10/11/2024 09:37	10/11/2024 11:21	Não classificada	179
18426657	1	IGPD - 15324	10/11/2024 09:34	10/11/2024 12:40	Meio ambiente - Vento	5
18520955	1	BRDD - 17067	10/11/2024 09:35	10/11/2024 19:55	Não classificada	42
18428064	1	JQT - 16297	10/11/2024 09:36	10/11/2024 21:39	Meio ambiente - Descarga Atmosférica	102
18426251	1	CLHU - 17095	10/11/2024 08:20	10/11/2024 10:17	Meio ambiente - Vento	1
18427186	1	IGPU - 16290	10/11/2024 09:39	10/11/2024 15:04	Meio ambiente - Vento	1
18426467	1	PEB - 15249	10/11/2024 09:41	10/11/2024 11:30	Meio ambiente - Descarga Atmosférica	5
18426467	2	PEB - 15249	10/11/2024 09:41	10/11/2024 11:30	Meio ambiente - Descarga Atmosférica	1
18429648	1	AMN - 16264	10/11/2024 05:50	10/11/2024 13:13	Meio ambiente - Árvore ou Vegetação	5
18429648	2	AMN - 16264	10/11/2024 05:50	10/11/2024 16:20	Meio ambiente - Árvore ou Vegetação	1
18429648	3	AMN - 16264	10/11/2024 05:50	10/11/2024 17:56	Meio ambiente - Árvore ou Vegetação	83
18429648	4	AMN - 16264	10/11/2024 05:50	10/11/2024 17:56	Meio ambiente - Árvore ou Vegetação	1
18429648	5	AMN - 16264	10/11/2024 05:50	11/11/2024 09:46	Meio ambiente - Árvore ou Vegetação	1
18429648	6	AMN - 16264	10/11/2024 05:50	11/11/2024 09:46	Meio ambiente - Árvore ou Vegetação	25
18429648	7	AMN - 16264	10/11/2024 05:50	11/11/2024 12:24	Meio ambiente - Árvore ou Vegetação	1
18429648	8	AMN - 16264	10/11/2024 05:50	11/11/2024 12:24	Meio ambiente - Árvore ou Vegetação	39

18426721	1	JNUQ - 17038	10/11/2024 09:42	10/11/2024 13:13	Não classificada	1
18426400	1	TOTU - 17072	10/11/2024 09:43	10/11/2024 11:13	Meio ambiente - Descarga Atmosférica	408
18426598	1	CPO - 17018	10/11/2024 09:45	10/11/2024 12:25	Meio ambiente - Vento	8
18427187	1	CPG - 17017	10/11/2024 09:45	10/11/2024 15:18	Meio ambiente - Árvore ou Vegetação	1
18426573	1	OLV - 15255	10/11/2024 09:45	10/11/2024 12:07	Meio ambiente - Vento	1
18428759	1	TOTU - 17072	10/11/2024 09:45	11/11/2024 08:52	Meio ambiente - Descarga Atmosférica	2
18426836	1	SLAU - 17071	10/11/2024 09:45	10/11/2024 13:42	Meio ambiente - Vento	4
18426471	1	CPO - 17018	10/11/2024 09:46	10/11/2024 11:30	Meio ambiente - Vento	1
18427188	1	BBI - 17033	10/11/2024 09:46	10/11/2024 15:26	Meio ambiente - Descarga Atmosférica	3
18426296	1	PRSD - 16316	10/11/2024 05:34	10/11/2024 10:34	Meio ambiente - Árvore ou Vegetação	1
18427718	1	GVSD - 17070	10/11/2024 09:48	10/11/2024 18:46	Meio ambiente - Descarga Atmosférica	3
18427189	1	CGAU - 15150	10/11/2024 09:49	10/11/2024 15:40	Não classificada	3
18427189	2	CGAU - 15150	10/11/2024 09:49	10/11/2024 15:40	Não classificada	1
18487276	1	TOTU - 17072	09/11/2024 21:21	10/11/2024 12:20	Meio ambiente - Descarga Atmosférica	1
18426327	1	CGAU - 15150	10/11/2024 05:35	10/11/2024 11:02	Meio ambiente - Árvore ou Vegetação	14
18427628	1	PZLU - 17050	10/11/2024 09:53	10/11/2024 18:07	Meio ambiente - Descarga Atmosférica	1
18426576	1	CRL - 15354	10/11/2024 09:53	10/11/2024 12:05	Meio ambiente - Descarga Atmosférica	1
18426576	2	CRL - 15354	10/11/2024 09:53	10/11/2024 12:05	Meio ambiente - Descarga Atmosférica	4
18428869	1	SLUU - 16326	10/11/2024 09:55	11/11/2024 11:15	Meio ambiente - Árvore ou Vegetação	2
18428869	2	SLUU - 16326	10/11/2024 09:55	11/11/2024 11:15	Meio ambiente - Árvore ou Vegetação	20
18430375	1	ELMU - 17088	10/11/2024 09:57	11/11/2024 18:19	Meio ambiente - Descarga Atmosférica	5
18428760	1	PZLU - 17050	10/11/2024 09:58	11/11/2024 10:41	Meio ambiente - Vento	6
18428228	1	VZPU - 15169	10/11/2024 09:59	10/11/2024 23:23	Não classificada	4
18427206	1	ILIU - 16291	10/11/2024 10:02	10/11/2024 15:42	Não classificada	1
18427206	2	ILIU - 16291	10/11/2024 10:02	10/11/2024 15:42	Não classificada	152
18426339	1	UHST - 16261	09/11/2024 19:27	10/11/2024 11:02	Meio ambiente - Descarga Atmosférica	2
18426339	2	UHST - 16261	09/11/2024 19:27	10/11/2024 11:02	Meio ambiente - Descarga Atmosférica	53
18426339	3	UHST - 16261	09/11/2024 19:27	10/11/2024 11:02	Meio ambiente - Descarga Atmosférica	93
18427005	1	VZEU - 17091	10/11/2024 10:05	10/11/2024 14:08	Meio ambiente - Árvore ou Vegetação	2
18427208	1	JBT - 16295	10/11/2024 10:04	10/11/2024 15:00	Meio ambiente - Vento	4
18426329	1	JNUQ - 17038	10/11/2024 06:41	10/11/2024 11:04	Meio ambiente - Árvore ou Vegetação	1
18426601	1	BOED - 15137	10/11/2024 10:08	10/11/2024 12:21	Meio ambiente - Vento	38
18427212	1	PMSU - 17092	10/11/2024 10:07	10/11/2024 15:19	Meio ambiente - Descarga Atmosférica	2
18426659	1	PZLU - 17050	10/11/2024 10:07	10/11/2024 12:43	Meio ambiente - Descarga Atmosférica	2
18427213	1	SRS - 17060	10/11/2024 10:07	10/11/2024 14:58	Não classificada	65
18427214	1	OLV - 15255	10/11/2024 10:09	10/11/2024 16:09	Não classificada	16
18427214	2	OLV - 15255	10/11/2024 10:09	10/11/2024 16:09	Não classificada	53
18426473	1	URAT - 17075	10/11/2024 10:09	10/11/2024 11:23	Não classificada	1
18427923	1	GHE - 17029	10/11/2024 10:10	10/11/2024 20:36	Não classificada	39
18426629	1	ADOD - 15095	10/11/2024 10:09	10/11/2024 12:28	Meio ambiente - Vento	1
18426379	1	LNT - 17035	10/11/2024 08:42	10/11/2024 10:57	Não classificada	28
18426379	2	LNT - 17035	10/11/2024 08:42	10/11/2024 10:57	Não classificada	4
18428209	1	ENC - 15343	10/11/2024 10:12	10/11/2024 23:03	Meio ambiente - Descarga Atmosférica	7
18427157	1	IMRU - 17096	10/11/2024 08:13	10/11/2024 15:01	Meio ambiente - Descarga Atmosférica	11
18426383	1	AXAU - 17076	10/11/2024 08:52	10/11/2024 11:04	Meio ambiente - Árvore ou Vegetação	1
18427006	1	JMLT - 15301	10/11/2024 10:15	10/11/2024 14:47	Meio ambiente - Vento	34
18426730	1	FCS - 15340	10/11/2024 10:18	10/11/2024 13:02	Meio ambiente - Vento	52
18426843	1	JPIU - 15298	10/11/2024 10:15	10/11/2024 13:41	Meio ambiente - Descarga Atmosférica	1
18427551	1	UNIT - 17083	10/11/2024 10:16	10/11/2024 17:31	Meio ambiente - Descarga Atmosférica	1
18429654	1	CMD - 15158	10/11/2024 10:19	11/11/2024 14:11	Meio ambiente - Descarga Atmosférica	2
18426731	1	SSP - 15199	10/11/2024 10:21	10/11/2024 12:43	Não classificada	1
18427007	1	CTR - 15351	10/11/2024 10:20	10/11/2024 14:35	Meio ambiente - Descarga Atmosférica	2
18426631	1	SLAD - 16334	10/11/2024 10:21	10/11/2024 12:29	Meio ambiente - Árvore ou Vegetação	1
18427430	1	TOTU - 17072	10/11/2024 10:21	10/11/2024 16:40	Meio ambiente - Árvore ou Vegetação	2
18426405	1	BDPD - 15114	10/11/2024 10:22	10/11/2024 11:14	Não classificada	29
18429655	1	TOE - 15195	10/11/2024 10:23	11/11/2024 14:29	Não classificada	4
18427844	1	FCS - 15340	10/11/2024 10:23	10/11/2024 20:28	Meio ambiente - Descarga Atmosférica	2
18427009	1	PRTD - 17074	10/11/2024 10:27	10/11/2024 14:21	Meio ambiente - Descarga Atmosférica	1
18427791	1	JNUT - 17066	10/11/2024 10:27	10/11/2024 19:13	Meio ambiente - Descarga Atmosférica	4

18427435	1	JDN - 16298	10/11/2024 07:49	10/11/2024 16:26	Meio ambiente - Árvore ou Vegetação	66
18426846	1	ALSD - 17090	10/11/2024 10:28	10/11/2024 13:36	Não classificada	1
18427010	1	IIGT - 15320	10/11/2024 10:28	10/11/2024 14:06	Meio ambiente - Vento	4
18429015	1	GVSD - 17070	10/11/2024 10:29	11/11/2024 13:39	Meio ambiente - Árvore ou Vegetação	1
18427012	1	CPO - 17018	10/11/2024 10:30	10/11/2024 13:53	Meio ambiente - Descarga Atmosférica	1
18426477	1	DVLU - 17024	10/11/2024 10:30	10/11/2024 11:32	Não classificada	22
18426847	1	PIUD - 17054	10/11/2024 10:29	10/11/2024 14:00	Meio ambiente - Árvore ou Vegetação	1
18427011	1	CGAU - 15150	10/11/2024 10:30	10/11/2024 14:09	Meio ambiente - Descarga Atmosférica	21
18431403	1	PSAU - 16323	10/11/2024 10:32	10/11/2024 13:30	Meio ambiente - Descarga Atmosférica	14
18427013	1	CPO - 17018	10/11/2024 10:31	10/11/2024 14:10	Não classificada	17
18427014	1	CRL - 15354	10/11/2024 10:33	10/11/2024 14:35	Meio ambiente - Descarga Atmosférica	1
18427433	1	AETD - 17009	10/11/2024 10:35	10/11/2024 16:17	Meio ambiente - Descarga Atmosférica	1
18426849	1	CVED - 17064	10/11/2024 10:34	10/11/2024 13:48	Meio ambiente - Vento	1
18427845	1	ADOD - 15095	10/11/2024 10:34	10/11/2024 20:16	Meio ambiente - Vento	1
18427434	1	CITU - 17022	10/11/2024 10:36	10/11/2024 16:59	Meio ambiente - Descarga Atmosférica	1
18427220	1	UHSG - 15183	10/11/2024 10:36	10/11/2024 14:53	Meio ambiente - Vento	50
18426839	1	SQNU - 17078	10/11/2024 10:03	10/11/2024 13:40	Meio ambiente - Descarga Atmosférica	45
18426445	1	NVN - 15257	10/11/2024 08:12	10/11/2024 11:21	Meio ambiente - Árvore ou Vegetação	20
18427556	1	SFIQ - 17065	10/11/2024 10:37	10/11/2024 17:37	Meio ambiente - Descarga Atmosférica	1
18427016	1	CMID - 17019	10/11/2024 10:37	10/11/2024 14:05	Meio ambiente - Descarga Atmosférica	1
18426767	1	LJA - 15286	10/11/2024 10:39	10/11/2024 13:24	Meio ambiente - Árvore ou Vegetação	1
18428765	1	SFIQ - 17065	10/11/2024 10:39	11/11/2024 09:17	Não classificada	1
18427000	1	TCSD - 16336	10/11/2024 09:48	10/11/2024 14:11	Meio ambiente - Vento	10
18427557	1	MUZD - 17044	10/11/2024 10:42	10/11/2024 17:26	Não classificada	1
18426664	1	BHSV - 15656	10/11/2024 10:43	10/11/2024 12:47	Meio ambiente - Vento	151
18427925	1	UHSG - 15183	10/11/2024 10:42	10/11/2024 20:35	Meio ambiente - Vento	2
18427227	1	MNVD - 15272	10/11/2024 10:46	10/11/2024 15:03	Meio ambiente - Descarga Atmosférica	1
18428766	1	GVST - 15333	10/11/2024 10:45	11/11/2024 10:26	Meio ambiente - Descarga Atmosférica	4
18427021	1	BBI - 17033	10/11/2024 10:48	10/11/2024 14:05	Meio ambiente - Descarga Atmosférica	11
18426390	1	JBT - 16295	10/11/2024 09:11	10/11/2024 11:09	Meio ambiente - Árvore ou Vegetação	78
18428459	1	UHMM - 15189	10/11/2024 10:50	11/11/2024 07:49	Meio ambiente - Descarga Atmosférica	2
18426769	1	PRSU - 15239	10/11/2024 10:51	10/11/2024 13:23	Não classificada	1
18426769	2	PRSU - 15239	10/11/2024 10:51	10/11/2024 13:23	Não classificada	15
18427024	1	INPD - 15316	10/11/2024 10:50	10/11/2024 14:28	Meio ambiente - Árvore ou Vegetação	1
18427236	1	BHJT - 15126	10/11/2024 09:47	10/11/2024 16:19	Meio ambiente - Descarga Atmosférica	77
18427237	1	BHJT - 15126	10/11/2024 15:09	10/11/2024 16:19	Meio ambiente - Descarga Atmosférica	199
18428144	1	BDPD - 15114	10/11/2024 10:52	10/11/2024 21:44	Meio ambiente - Árvore ou Vegetação	1
18426735	1	NLAE - 16314	09/11/2024 20:05	10/11/2024 13:37	Meio ambiente - Árvore ou Vegetação	4
18426736	1	NLAE - 16314	10/11/2024 11:06	10/11/2024 13:37	Meio ambiente - Árvore ou Vegetação	13
18427232	1	AGF - 15098	10/11/2024 10:56	10/11/2024 14:57	Meio ambiente - Descarga Atmosférica	33
18427232	2	AGF - 15098	10/11/2024 10:56	10/11/2024 14:57	Meio ambiente - Descarga Atmosférica	15
18427979	1	PRTD - 17074	10/11/2024 10:59	10/11/2024 21:24	Meio ambiente - Descarga Atmosférica	1
18427026	1	MOO - 17039	10/11/2024 10:58	10/11/2024 14:15	Meio ambiente - Vento	2
18427233	1	CGAU - 15150	10/11/2024 10:59	10/11/2024 14:54	Meio ambiente - Descarga Atmosférica	1
18427559	1	EPS - 15341	10/11/2024 11:01	10/11/2024 17:43	Não classificada	44
18427029	1	BBI - 17033	10/11/2024 11:02	10/11/2024 13:35	Meio ambiente - Descarga Atmosférica	2
18427239	1	LUZU - 15284	10/11/2024 11:04	10/11/2024 14:52	Meio ambiente - Descarga Atmosférica	1
18430376	1	IOM - 15315	10/11/2024 11:06	11/11/2024 17:53	Meio ambiente - Árvore ou Vegetação	1
18427242	1	TOTU - 17072	10/11/2024 11:07	10/11/2024 14:53	Meio ambiente - Vento	1
18426737	1	FRUD - 17059	10/11/2024 11:08	10/11/2024 12:57	Meio ambiente - Árvore ou Vegetação	1
18426999	1	CLHU - 17095	10/11/2024 09:31	10/11/2024 14:08	Meio ambiente - Descarga Atmosférica	19
18427980	1	CCHU - 15145	10/11/2024 11:10	10/11/2024 20:59	Meio ambiente - Vento	69
18426580	1	JUAU - 17036	10/11/2024 11:10	10/11/2024 12:15	Meio ambiente - Árvore ou Vegetação	1
18426774	1	TTD - 15192	10/11/2024 11:17	10/11/2024 12:06	Não classificada	5764
18426774	2	TTD - 15192	10/11/2024 11:17	10/11/2024 12:26	Não classificada	619
18487154	1	GVSD - 17070	10/11/2024 11:13	10/11/2024 11:23	Meio ambiente - Vento	10
18487154	2	GVSD - 17070	10/11/2024 11:13	10/11/2024 11:23	Meio ambiente - Vento	33
18487154	3	GVSD - 17070	10/11/2024 11:13	10/11/2024 11:23	Meio ambiente - Vento	15

18487154	4	GVSD - 17070	10/11/2024 11:13	10/11/2024 11:23	Meio ambiente - Vento	15
18487154	5	GVSD - 17070	10/11/2024 11:13	10/11/2024 11:23	Meio ambiente - Vento	19
18487154	6	GVSD - 17070	10/11/2024 11:13	10/11/2024 11:23	Meio ambiente - Vento	49
18487154	7	GVSD - 17070	10/11/2024 11:13	10/11/2024 11:23	Meio ambiente - Vento	312
18487154	8	GVSD - 17070	10/11/2024 11:13	10/11/2024 11:23	Meio ambiente - Vento	1589
18487154	9	GVSD - 17070	10/11/2024 11:13	10/11/2024 11:23	Meio ambiente - Vento	42
18487154	10	GVSD - 17070	10/11/2024 11:13	10/11/2024 11:23	Meio ambiente - Vento	3
18487154	11	GVSD - 17070	10/11/2024 11:13	10/11/2024 11:23	Meio ambiente - Vento	4
18487154	12	GVSD - 17070	10/11/2024 11:13	10/11/2024 11:25	Meio ambiente - Vento	186
18487154	13	GVSD - 17070	10/11/2024 11:13	10/11/2024 11:25	Meio ambiente - Vento	1866
18487154	14	GVSD - 17070	10/11/2024 11:13	10/11/2024 11:25	Meio ambiente - Vento	71
18487154	15	GVSD - 17070	10/11/2024 11:13	10/11/2024 11:25	Meio ambiente - Vento	13
18487154	17	GVSD - 17070	10/11/2024 11:13	10/11/2024 11:25	Meio ambiente - Vento	6
18487154	19	GVSD - 17070	10/11/2024 11:13	10/11/2024 12:29	Meio ambiente - Vento	800
18487154	20	GVSD - 17070	10/11/2024 11:13	10/11/2024 13:30	Meio ambiente - Vento	1
18487154	21	GVSD - 17070	10/11/2024 11:13	10/11/2024 13:30	Meio ambiente - Vento	272
18487154	22	GVSD - 17070	10/11/2024 11:13	10/11/2024 13:30	Meio ambiente - Vento	2
18487154	23	GVSD - 17070	10/11/2024 11:13	10/11/2024 13:30	Meio ambiente - Vento	1
18487154	24	GVSD - 17070	10/11/2024 11:13	10/11/2024 18:32	Meio ambiente - Vento	1
18487154	25	GVSD - 17070	10/11/2024 11:13	10/11/2024 18:34	Meio ambiente - Vento	29
18427243	1	SFIQ - 17065	10/11/2024 11:16	10/11/2024 14:58	Meio ambiente - Árvore ou Vegetação	2
18429016	1	FXA - 16288	10/11/2024 11:16	11/11/2024 13:35	Meio ambiente - Árvore ou Vegetação	11
18427031	2	CVED - 17064	10/11/2024 11:17	10/11/2024 14:26	Meio ambiente - Vento	7
18428128	1	GHE - 17029	10/11/2024 11:17	10/11/2024 22:21	Não classificada	1
18427632	1	MZL - 15263	10/11/2024 11:27	10/11/2024 16:04	Meio ambiente - Árvore ou Vegetação	105
18427632	2	MZL - 15263	10/11/2024 11:27	10/11/2024 16:05	Meio ambiente - Árvore ou Vegetação	1
18427632	3	MZL - 15263	10/11/2024 11:27	10/11/2024 16:05	Meio ambiente - Árvore ou Vegetação	154
18427633	1	MZL - 15263	10/11/2024 16:04	10/11/2024 16:40	Meio ambiente - Árvore ou Vegetação	59
18427633	2	MZL - 15263	10/11/2024 16:04	10/11/2024 18:27	Meio ambiente - Árvore ou Vegetação	46
18427564	1	BRL - 15140	10/11/2024 11:19	10/11/2024 17:08	Não classificada	1
18428768	1	AXAU - 17076	09/11/2024 19:31	10/11/2024 14:28	Não classificada	3
18428768	2	AXAU - 17076	09/11/2024 19:31	10/11/2024 16:30	Não classificada	1
18428768	3	AXAU - 17076	09/11/2024 19:31	10/11/2024 16:30	Não classificada	8
18428768	4	AXAU - 17076	09/11/2024 19:31	10/11/2024 18:36	Não classificada	4
18428768	5	AXAU - 17076	09/11/2024 19:31	11/11/2024 10:34	Não classificada	1
18427033	1	GVSD - 17070	10/11/2024 11:22	10/11/2024 14:13	Meio ambiente - Descarga Atmosférica	21
18427846	1	IOM - 15315	10/11/2024 11:21	10/11/2024 19:46	Meio ambiente - Vento	198
18505500	1	BRDD - 17067	09/11/2024 19:33	10/11/2024 18:51	Não classificada	20
18426607	1	MOO - 17039	10/11/2024 11:23	10/11/2024 12:25	Meio ambiente - Vento	6
18427439	1	LPTU - 17032	10/11/2024 11:23	10/11/2024 15:46	Meio ambiente - Árvore ou Vegetação	12
18428872	1	MZL - 15263	10/11/2024 11:24	11/11/2024 10:56	Não classificada	32
18427441	1	SRS - 17060	10/11/2024 11:24	10/11/2024 16:21	Não classificada	1
18427196	1	SFIQ - 17065	09/11/2024 16:31	10/11/2024 16:11	Meio ambiente - Descarga Atmosférica	1
18426599	1	TPCD - 17073	10/11/2024 09:50	10/11/2024 12:19	Não classificada	13
18428461	1	ENC - 15343	10/11/2024 11:27	11/11/2024 07:53	Não classificada	3
18426741	1	PRSU - 15239	10/11/2024 11:28	10/11/2024 12:52	Meio ambiente - Descarga Atmosférica	1
18430918	1	MNN - 15273	10/11/2024 06:37	10/11/2024 13:31	Meio ambiente - Árvore ou Vegetação	56
18430918	2	MNN - 15273	10/11/2024 06:37	10/11/2024 13:31	Meio ambiente - Árvore ou Vegetação	19
18430918	3	MNN - 15273	10/11/2024 06:37	11/11/2024 09:21	Meio ambiente - Árvore ou Vegetação	38
18430918	4	MNN - 15273	10/11/2024 06:37	11/11/2024 16:55	Meio ambiente - Árvore ou Vegetação	94
18430918	5	MNN - 15273	10/11/2024 06:37	11/11/2024 16:55	Meio ambiente - Árvore ou Vegetação	13
18427248	1	MCLQ - 17040	10/11/2024 11:30	10/11/2024 14:49	Meio ambiente - Descarga Atmosférica	4
18427039	1	PEB - 15249	10/11/2024 11:30	10/11/2024 14:46	Não classificada	3
18427037	1	CLS - 17077	10/11/2024 11:29	10/11/2024 14:07	Não classificada	1
18428266	1	UHTM - 15182	10/11/2024 11:29	11/11/2024 00:24	Meio ambiente - Descarga Atmosférica	1
18427634	1	CTR - 15351	10/11/2024 11:31	10/11/2024 18:24	Meio ambiente - Descarga Atmosférica	1
18427440	1	INPD - 15316	10/11/2024 11:24	10/11/2024 16:46	Meio ambiente - Descarga Atmosférica	3
18501487	1	YAN - 15165	10/11/2024 06:43	10/11/2024 13:54	Meio ambiente - Árvore ou Vegetação	22
18501487	2	YAN - 15165	10/11/2024 06:43	10/11/2024 16:45	Meio ambiente - Árvore ou Vegetação	8

18501488	1	YAN - 15165	10/11/2024 14:00	11/11/2024 19:20	Meio ambiente - Árvore ou Vegetação	1
18427981	1	SRT - 16329	10/11/2024 11:34	10/11/2024 20:56	Não classificada	9
18432463	1	CMN - 16278	10/11/2024 11:35	12/11/2024 14:42	Meio ambiente - Descarga Atmosférica	1
18427040	1	CVED - 17064	10/11/2024 11:38	10/11/2024 14:03	Meio ambiente - Descarga Atmosférica	1
18427254	1	TTD - 15192	10/11/2024 11:37	10/11/2024 15:52	Meio ambiente - Descarga Atmosférica	1
18427442	1	JNUT - 17066	10/11/2024 11:37	10/11/2024 16:42	Meio ambiente - Descarga Atmosférica	25
18519965	1	SFIQ - 17065	09/11/2024 14:32	10/11/2024 12:30	Meio ambiente - Descarga Atmosférica	29
18426867	1	DVLU - 17024	10/11/2024 11:52	10/11/2024 13:31	Meio ambiente - Árvore ou Vegetação	22
18427255	1	LGT - 16304	10/11/2024 11:40	10/11/2024 15:54	Meio ambiente - Descarga Atmosférica	1
18426866	1	DVLD - 17023	10/11/2024 07:53	10/11/2024 14:13	Meio ambiente - Vento	57
18427257	1	CVED - 17064	10/11/2024 11:43	10/11/2024 14:49	Meio ambiente - Vento	1
18427258	1	UHTM - 15182	10/11/2024 11:44	10/11/2024 16:11	Não classificada	1
18427258	2	UHTM - 15182	10/11/2024 11:44	10/11/2024 16:11	Não classificada	28
18427259	1	BRDD - 17067	10/11/2024 11:45	10/11/2024 15:33	Meio ambiente - Descarga Atmosférica	20
18426865	1	BHBN - 17048	10/11/2024 11:45	10/11/2024 13:45	Não classificada	5
18426865	2	BHBN - 17048	10/11/2024 11:45	10/11/2024 13:45	Não classificada	107
18427446	1	ITMU - 15310	10/11/2024 10:00	10/11/2024 17:20	Meio ambiente - Vento	2
18427446	2	ITMU - 15310	10/11/2024 10:00	10/11/2024 17:20	Meio ambiente - Vento	4
18427443	1	UHSG - 15183	10/11/2024 11:49	10/11/2024 16:45	Meio ambiente - Descarga Atmosférica	1
18427635	1	AMN - 16264	10/11/2024 11:49	10/11/2024 18:11	Meio ambiente - Descarga Atmosférica	2
18427047	1	BHCL - 16271	10/11/2024 11:51	10/11/2024 14:45	Meio ambiente - Árvore ou Vegetação	9
18427444	1	BHSV - 15656	10/11/2024 11:52	10/11/2024 16:30	Meio ambiente - Árvore ou Vegetação	21
18428462	1	TOTU - 17072	10/11/2024 11:52	11/11/2024 07:50	Meio ambiente - Árvore ou Vegetação	2
18427445	1	CGAU - 15150	10/11/2024 11:55	10/11/2024 16:22	Meio ambiente - Descarga Atmosférica	1
18426869	1	PSP - 15233	10/11/2024 11:56	10/11/2024 13:54	Meio ambiente - Árvore ou Vegetação	8
18426870	1	PRTU - 17057	10/11/2024 11:58	10/11/2024 13:45	Meio ambiente - Descarga Atmosférica	1
18427267	1	CPO - 17018	10/11/2024 12:00	10/11/2024 15:11	Meio ambiente - Descarga Atmosférica	1
18426871	1	BMN - 15134	10/11/2024 12:01	10/11/2024 13:56	Meio ambiente - Descarga Atmosférica	1
18427793	1	DDI - 17027	10/11/2024 12:01	10/11/2024 18:38	Meio ambiente - Descarga Atmosférica	1
18427793	2	DDI - 17027	10/11/2024 12:01	10/11/2024 18:38	Meio ambiente - Descarga Atmosférica	2
18427449	1	LNT - 17035	10/11/2024 12:02	10/11/2024 16:22	Não classificada	9
18427448	1	GVSD - 17070	10/11/2024 12:02	10/11/2024 16:26	Meio ambiente - Descarga Atmosférica	4
18427450	1	MFED - 15276	10/11/2024 12:02	10/11/2024 16:44	Meio ambiente - Descarga Atmosférica	2
18432979	1	INPD - 15316	10/11/2024 08:28	10/11/2024 15:14	Meio ambiente - Árvore ou Vegetação	2
18432980	1	INPD - 15316	10/11/2024 12:14	10/11/2024 16:33	Meio ambiente - Árvore ou Vegetação	5
18432980	2	INPD - 15316	10/11/2024 12:14	12/11/2024 15:40	Meio ambiente - Árvore ou Vegetação	9
18427054	1	CTR - 15351	10/11/2024 12:04	10/11/2024 14:39	Meio ambiente - Vento	1
18427278	1	IGPD - 15324	10/11/2024 12:17	10/11/2024 15:20	Meio ambiente - Árvore ou Vegetação	8
18427722	1	CMH - 17021	10/11/2024 12:07	10/11/2024 18:49	Não classificada	17
18428463	1	GHE - 17029	10/11/2024 12:07	11/11/2024 08:16	Meio ambiente - Árvore ou Vegetação	1
18428066	1	GVSD - 17070	10/11/2024 12:09	10/11/2024 21:29	Meio ambiente - Descarga Atmosférica	1
18427452	1	DMTU - 15346	10/11/2024 12:09	10/11/2024 16:53	Meio ambiente - Descarga Atmosférica	2
18427453	1	OLV - 15255	10/11/2024 06:17	10/11/2024 15:46	Não classificada	8
18428464	1	SUI - 17069	10/11/2024 12:10	11/11/2024 08:55	Meio ambiente - Descarga Atmosférica	4
18427276	1	IIGU - 15319	10/11/2024 12:12	10/11/2024 15:21	Meio ambiente - Descarga Atmosférica	26
18426669	1	BHAD - 16267	10/11/2024 08:01	10/11/2024 12:55	Não classificada	1
18426670	1	BHAD - 16267	10/11/2024 12:24	10/11/2024 12:55	Não classificada	3
18427277	1	MCLQ - 17040	10/11/2024 12:14	10/11/2024 15:24	Meio ambiente - Descarga Atmosférica	63
18426675	1	SQNU - 17078	09/11/2024 16:45	10/11/2024 13:01	Meio ambiente - Árvore ou Vegetação	12
18426873	1	CTR - 15351	10/11/2024 12:16	10/11/2024 13:45	Meio ambiente - Vento	1
18426668	1	GVSD - 17070	10/11/2024 12:17	10/11/2024 12:41	Não classificada	16
18427280	1	LGT - 16304	10/11/2024 12:18	10/11/2024 15:13	Não classificada	2
18427638	1	INPD - 15316	10/11/2024 12:18	10/11/2024 18:13	Não classificada	1
18427060	1	NLAU - 17047	10/11/2024 12:37	10/11/2024 12:54	Meio ambiente - Árvore ou Vegetação	1216
18427060	2	NLAU - 17047	10/11/2024 12:37	10/11/2024 13:24	Meio ambiente - Árvore ou Vegetação	19
18427060	3	NLAU - 17047	10/11/2024 12:37	10/11/2024 14:25	Meio ambiente - Árvore ou Vegetação	357
18427639	1	CMID - 17019	10/11/2024 12:19	10/11/2024 18:10	Meio ambiente - Descarga Atmosférica	1
18427454	1	PZLU - 17050	10/11/2024 12:24	10/11/2024 16:24	Não classificada	6
18427454	2	PZLU - 17050	10/11/2024 12:24	10/11/2024 16:24	Não classificada	1

18427724	1	UHSG - 15183	10/11/2024 12:23	10/11/2024 18:31	Não classificada	1
18427059	1	RBSD - 15652	10/11/2024 12:25	10/11/2024 14:04	Meio ambiente - Descarga Atmosférica	34
18427059	1	RBST - 15225	10/11/2024 12:25	10/11/2024 14:04	Meio ambiente - Descarga Atmosférica	105
18427058	1	CLUU - 17025	10/11/2024 12:25	10/11/2024 14:25	Meio ambiente - Árvore ou Vegetação	8
18429661	1	TOE - 15195	10/11/2024 12:25	11/11/2024 15:56	Meio ambiente - Descarga Atmosférica	2
18426693	1	OUF - 15253	10/11/2024 09:27	10/11/2024 12:52	Não classificada	76
18427002	1	OUF - 15253	10/11/2024 09:56	10/11/2024 14:23	Meio ambiente - Descarga Atmosférica	4
18427568	1	CRL - 15354	10/11/2024 12:27	10/11/2024 17:41	Meio ambiente - Descarga Atmosférica	2
18427626	1	ARID - 15104	10/11/2024 09:16	10/11/2024 18:01	Meio ambiente - Vento	1
18427794	1	NVC - 15655	10/11/2024 12:28	10/11/2024 19:26	Meio ambiente - Árvore ou Vegetação	5
18427287	1	LBD - 16305	10/11/2024 12:30	10/11/2024 15:23	Meio ambiente - Vento	1
18427795	1	MOO - 17039	10/11/2024 11:35	10/11/2024 15:31	Meio ambiente - Descarga Atmosférica	6
18544695	1	ARID - 15104	10/11/2024 12:32	10/11/2024 16:26	Meio ambiente - Vento	13
18427290	1	LNT - 17035	10/11/2024 12:35	10/11/2024 15:14	Não classificada	1
18426875	1	MSO - 15269	10/11/2024 12:35	10/11/2024 13:56	Meio ambiente - Árvore ou Vegetação	1
18427291	1	ULAE - 15180	10/11/2024 12:36	10/11/2024 15:29	Não classificada	11
18427066	1	UNIT - 17083	10/11/2024 12:36	10/11/2024 14:44	Meio ambiente - Descarga Atmosférica	4
18427292	1	GVSD - 17070	10/11/2024 12:36	10/11/2024 14:57	Não classificada	40
18427099	1	SDED - 15215	09/11/2024 08:46	10/11/2024 15:19	Meio ambiente - Descarga Atmosférica	11
18427850	1	SNS - 15202	10/11/2024 12:24	10/11/2024 20:22	Meio ambiente - Descarga Atmosférica	1
18427294	1	PRTD - 17074	10/11/2024 12:41	10/11/2024 15:35	Meio ambiente - Descarga Atmosférica	14
18427293	1	IGRU - 17030	10/11/2024 12:40	10/11/2024 15:25	Meio ambiente - Vento	3
18427296	1	CPO - 17018	10/11/2024 12:42	10/11/2024 15:02	Meio ambiente - Vento	3
18427571	1	NERU - 17041	10/11/2024 12:43	10/11/2024 17:34	Meio ambiente - Descarga Atmosférica	1
18427458	1	SLN - 15206	10/11/2024 12:44	10/11/2024 16:25	Meio ambiente - Árvore ou Vegetação	1
18427298	1	SLN - 15206	10/11/2024 12:46	10/11/2024 15:29	Meio ambiente - Árvore ou Vegetação	5
18427071	1	SSP - 15199	10/11/2024 12:45	10/11/2024 14:27	Meio ambiente - Vento	58
18427071	2	SSP - 15199	10/11/2024 12:45	10/11/2024 14:27	Meio ambiente - Vento	2
18427303	1	CLUU - 17025	10/11/2024 09:07	10/11/2024 16:04	Meio ambiente - Árvore ou Vegetação	27
18427572	1	BCSQ - 17010	10/11/2024 12:48	10/11/2024 17:15	Não classificada	1
18427073	1	SSP - 15199	10/11/2024 12:49	10/11/2024 14:42	Meio ambiente - Árvore ou Vegetação	1
18430377	1	MCLD - 15278	10/11/2024 12:40	11/11/2024 13:00	Meio ambiente - Descarga Atmosférica	2
18429662	1	AETD - 17009	10/11/2024 12:52	11/11/2024 14:42	Meio ambiente - Árvore ou Vegetação	2
18427644	1	UHSG - 15183	10/11/2024 12:53	10/11/2024 18:12	Meio ambiente - Vento	7
18513524	1	TTD - 15192	10/11/2024 12:55	10/11/2024 14:51	Não classificada	69
18427307	1	UHST - 16261	10/11/2024 13:00	10/11/2024 15:02	Meio ambiente - Descarga Atmosférica	19
18427075	1	SFIQ - 17065	10/11/2024 12:55	10/11/2024 14:23	Meio ambiente - Descarga Atmosférica	1
18426879	1	BMN - 15134	10/11/2024 12:55	10/11/2024 13:50	Meio ambiente - Descarga Atmosférica	1
18427460	1	SUI - 17069	10/11/2024 10:43	10/11/2024 16:42	Meio ambiente - Vento	30
18441915	1	GVSD - 17070	09/11/2024 18:15	11/11/2024 18:52	Meio ambiente - Árvore ou Vegetação	2
18441916	1	GVSD - 17070	10/11/2024 09:09	10/11/2024 15:44	Meio ambiente - Árvore ou Vegetação	5
18441916	2	GVSD - 17070	10/11/2024 09:09	10/11/2024 15:44	Meio ambiente - Árvore ou Vegetação	5
18441916	3	GVSD - 17070	10/11/2024 09:09	10/11/2024 16:00	Meio ambiente - Árvore ou Vegetação	7
18441916	4	GVSD - 17070	10/11/2024 09:09	10/11/2024 16:00	Meio ambiente - Árvore ou Vegetação	2
18427646	1	MUZD - 17044	10/11/2024 12:59	10/11/2024 18:02	Não classificada	1
18427986	1	GVSD - 17070	10/11/2024 12:59	10/11/2024 21:04	Não classificada	1
18427852	1	BCV - 17013	10/11/2024 12:59	10/11/2024 19:35	Meio ambiente - Descarga Atmosférica	52
18427647	1	SFIQ - 17065	10/11/2024 13:02	10/11/2024 18:16	Não classificada	1
18427311	1	BHS - 17014	10/11/2024 13:05	10/11/2024 15:36	Meio ambiente - Vento	24
18427078	1	PMSU - 17092	10/11/2024 13:05	10/11/2024 14:02	Meio ambiente - Descarga Atmosférica	82
18427080	1	CLUU - 17025	10/11/2024 13:07	10/11/2024 14:32	Meio ambiente - Vento	11
18427461	1	BBI - 17033	10/11/2024 13:08	10/11/2024 16:25	Meio ambiente - Descarga Atmosférica	1
18429665	1	JQT - 16297	10/11/2024 01:11	11/11/2024 14:30	Meio ambiente - Árvore ou Vegetação	6
18427575	1	PRTD - 17074	10/11/2024 13:10	10/11/2024 17:15	Meio ambiente - Descarga Atmosférica	4
18427726	1	BMO - 15135	10/11/2024 13:11	10/11/2024 18:50	Não classificada	1
18427463	1	SALU - 15217	10/11/2024 10:38	10/11/2024 16:52	Não classificada	31
18427313	1	PMSU - 17092	10/11/2024 13:13	10/11/2024 15:13	Meio ambiente - Árvore ou Vegetação	1
18427316	1	SLAT - 15208	10/11/2024 13:17	10/11/2024 15:06	Meio ambiente - Árvore ou Vegetação	1
18427317	1	MOO - 17039	10/11/2024 13:17	10/11/2024 15:49	Não classificada	4

18427650	1	GVSD - 17070	10/11/2024 14:00	10/11/2024 14:21	Não classificada	3
18427648	1	UHSG - 15183	10/11/2024 13:21	10/11/2024 17:57	Meio ambiente - Árvore ou Vegetação	10
18427578	1	IGPD - 15324	10/11/2024 13:21	10/11/2024 17:39	Meio ambiente - Descarga Atmosférica	25
18427565	1	BBI - 17033	10/11/2024 11:54	10/11/2024 17:08	Meio ambiente - Árvore ou Vegetação	1
18427324	1	LPTU - 17032	10/11/2024 13:25	10/11/2024 15:52	Meio ambiente - Descarga Atmosférica	4
18427324	2	LPTU - 17032	10/11/2024 13:25	10/11/2024 15:52	Meio ambiente - Descarga Atmosférica	1
18427323	1	MCLQ - 17040	10/11/2024 13:24	10/11/2024 15:34	Meio ambiente - Árvore ou Vegetação	1
18427467	1	CSN - 15352	09/11/2024 20:25	10/11/2024 16:44	Meio ambiente - Vento	2
18427467	2	CSN - 15352	09/11/2024 20:25	10/11/2024 16:44	Meio ambiente - Vento	71
18427468	1	PSP - 15233	08/11/2024 15:11	10/11/2024 17:20	Não classificada	2
18427469	1	PSP - 15233	10/11/2024 13:52	10/11/2024 17:20	Não classificada	4
18427086	1	TOTU - 17072	10/11/2024 13:26	10/11/2024 14:17	Meio ambiente - Descarga Atmosférica	32
18428467	1	CLHU - 17095	09/11/2024 21:00	10/11/2024 15:29	Meio ambiente - Descarga Atmosférica	27
18428467	2	CLHU - 17095	09/11/2024 21:00	11/11/2024 08:45	Meio ambiente - Descarga Atmosférica	1
18428467	3	CLHU - 17095	09/11/2024 21:00	11/11/2024 08:45	Meio ambiente - Descarga Atmosférica	35
18427649	1	MCDD - 15280	10/11/2024 13:27	10/11/2024 18:05	Meio ambiente - Vento	1
18427581	1	AMN - 16264	10/11/2024 13:30	10/11/2024 13:41	Não classificada	1
18427581	2	AMN - 16264	10/11/2024 13:30	10/11/2024 13:41	Não classificada	265
18427581	2	JDN - 16298	10/11/2024 13:30	10/11/2024 13:41	Não classificada	2
18427581	3	AMN - 16264	10/11/2024 13:30	10/11/2024 13:41	Não classificada	854
18427581	3	JDN - 16298	10/11/2024 13:30	10/11/2024 13:41	Não classificada	930
18427581	4	AMN - 16264	10/11/2024 13:30	10/11/2024 13:41	Não classificada	9
18427581	5	AMN - 16264	10/11/2024 13:30	10/11/2024 13:41	Não classificada	4
18427581	6	JDN - 16298	10/11/2024 13:30	10/11/2024 13:41	Não classificada	114
18428147	1	CEL - 15147	10/11/2024 13:33	10/11/2024 14:27	Meio ambiente - Árvore ou Vegetação	59
18428147	2	CEL - 15147	10/11/2024 13:33	10/11/2024 22:57	Meio ambiente - Árvore ou Vegetação	5
18428067	1	GVSD - 17070	10/11/2024 13:31	10/11/2024 21:45	Meio ambiente - Vento	12
18427651	1	GHE - 17029	10/11/2024 13:31	10/11/2024 17:54	Não classificada	5
18427093	1	JUAU - 17036	10/11/2024 10:44	10/11/2024 13:58	Não classificada	2
18427329	1	PEB - 15249	10/11/2024 13:33	10/11/2024 15:34	Meio ambiente - Descarga Atmosférica	12
18427580	1	ACSU - 15094	10/11/2024 13:33	10/11/2024 17:19	Meio ambiente - Árvore ou Vegetação	3
18429019	1	TOTU - 17072	10/11/2024 13:33	11/11/2024 12:28	Meio ambiente - Árvore ou Vegetação	3
18429019	2	TOTU - 17072	10/11/2024 13:33	11/11/2024 12:28	Meio ambiente - Árvore ou Vegetação	1
18427464	1	UHST - 16261	10/11/2024 13:28	10/11/2024 16:17	Não classificada	1
18427332	1	SLN - 15206	10/11/2024 13:34	10/11/2024 15:45	Meio ambiente - Descarga Atmosférica	1
18427332	2	SLN - 15206	10/11/2024 13:34	10/11/2024 15:45	Meio ambiente - Descarga Atmosférica	64
18430379	1	FCS - 15340	10/11/2024 13:35	11/11/2024 17:17	Meio ambiente - Árvore ou Vegetação	2
18427335	1	SFIQ - 17065	10/11/2024 13:36	10/11/2024 15:21	Não classificada	1
18427273	1	SRS - 17060	10/11/2024 12:11	10/11/2024 16:07	Meio ambiente - Vento	1
18427273	2	SRS - 17060	10/11/2024 12:11	10/11/2024 16:07	Meio ambiente - Vento	3
18429666	1	FXA - 16288	10/11/2024 08:15	10/11/2024 10:02	Meio ambiente - Árvore ou Vegetação	1
18429666	2	FXA - 16288	10/11/2024 08:15	10/11/2024 10:02	Meio ambiente - Árvore ou Vegetação	114
18429667	2	FXA - 16288	10/11/2024 10:04	11/11/2024 17:00	Meio ambiente - Árvore ou Vegetação	34
18427337	1	CITU - 17022	10/11/2024 13:37	10/11/2024 15:00	Meio ambiente - Descarga Atmosférica	1
18482959	1	SQNU - 17078	10/11/2024 13:38	10/11/2024 16:43	Meio ambiente - Descarga Atmosférica	12
18428468	1	SFIQ - 17065	10/11/2024 13:39	11/11/2024 08:00	Não classificada	1
18427470	1	TTD - 15192	10/11/2024 13:38	10/11/2024 16:55	Meio ambiente - Descarga Atmosférica	1
18427338	1	SRS - 17060	10/11/2024 13:40	10/11/2024 14:49	Não classificada	34
18541108	1	CMD - 15158	10/11/2024 09:10	10/11/2024 15:42	Meio ambiente - Árvore ou Vegetação	58
18428383	1	JNUT - 17066	10/11/2024 13:41	11/11/2024 06:07	Meio ambiente - Vento	6
18427340	1	CRM - 17026	10/11/2024 13:43	10/11/2024 15:37	Não classificada	19
18431463	1	ELMU - 17088	10/11/2024 13:43	12/11/2024 08:33	Meio ambiente - Árvore ou Vegetação	1
18501744	1	NVN - 15257	09/11/2024 22:48	10/11/2024 15:06	Não classificada	23
18501744	2	NVN - 15257	09/11/2024 22:48	10/11/2024 16:57	Não classificada	44
18501744	3	MOO - 17039	09/11/2024 22:48	10/11/2024 18:29	Não classificada	1
18501744	4	MOO - 17039	09/11/2024 22:48	10/11/2024 18:29	Não classificada	46
18501744	4	NVN - 15257	09/11/2024 22:48	10/11/2024 18:29	Não classificada	2
18501744	5	MOO - 17039	09/11/2024 22:48	10/11/2024 19:29	Não classificada	10
18501744	6	MOO - 17039	09/11/2024 22:48	10/11/2024 20:26	Não classificada	2

18501748	1	MOO - 17039	10/11/2024 16:04	10/11/2024 18:55	Não classificada	2
18427472	2	SRS - 17060	10/11/2024 11:48	10/11/2024 15:26	Não classificada	10
18427853	1	PTE - 17056	10/11/2024 13:46	10/11/2024 20:13	Meio ambiente - Descarga Atmosférica	1
18427926	1	BMN - 15134	10/11/2024 13:46	10/11/2024 20:33	Meio ambiente - Descarga Atmosférica	2
18504419	1	NOG - 15650	10/11/2024 13:59	10/11/2024 14:05	Meio ambiente - Vento	3
18504419	2	NOG - 15650	10/11/2024 13:59	10/11/2024 14:05	Meio ambiente - Vento	2
18431984	1	RPR - 16325	10/11/2024 13:48	12/11/2024 11:35	Meio ambiente - Descarga Atmosférica	1
18427730	1	TSPU - 15193	10/11/2024 13:49	10/11/2024 18:36	Meio ambiente - Descarga Atmosférica	1
18495093	1	PSP - 15233	10/11/2024 09:07	12/11/2024 14:40	Meio ambiente - Árvore ou Vegetação	5
18495094	1	PSP - 15233	10/11/2024 14:10	12/11/2024 14:40	Meio ambiente - Árvore ou Vegetação	1
18427471	1	CITU - 17022	10/11/2024 13:55	10/11/2024 16:29	Meio ambiente - Árvore ou Vegetação	1
18428775	1	AFNU - 17015	10/11/2024 13:56	11/11/2024 10:20	Meio ambiente - Descarga Atmosférica	2
18428775	2	AFNU - 17015	10/11/2024 13:56	11/11/2024 10:20	Meio ambiente - Descarga Atmosférica	2
18427352	1	JUAU - 17036	10/11/2024 13:58	10/11/2024 15:51	Não classificada	3
18427356	1	INPD - 15316	10/11/2024 12:28	10/11/2024 14:34	Meio ambiente - Árvore ou Vegetação	11
18427356	2	INPD - 15316	10/11/2024 12:28	10/11/2024 15:45	Meio ambiente - Árvore ou Vegetação	1
18427356	3	INPD - 15316	10/11/2024 12:28	10/11/2024 15:45	Meio ambiente - Árvore ou Vegetação	11
18427582	1	FCS - 15340	10/11/2024 14:01	10/11/2024 17:28	Meio ambiente - Descarga Atmosférica	1
18427475	1	EPS - 15341	10/11/2024 14:03	10/11/2024 16:49	Não classificada	275
18427656	1	SLN - 15206	10/11/2024 14:03	10/11/2024 18:00	Meio ambiente - Descarga Atmosférica	3
18427182	1	CLHU - 17095	10/11/2024 09:26	10/11/2024 15:13	Não classificada	1
18427478	1	MSO - 15269	10/11/2024 14:06	10/11/2024 16:33	Meio ambiente - Descarga Atmosférica	2
18428196	1	PDP - 15646	10/11/2024 10:39	10/11/2024 16:28	Meio ambiente - Árvore ou Vegetação	59
18428196	2	PDP - 15646	10/11/2024 10:39	10/11/2024 16:28	Meio ambiente - Árvore ou Vegetação	6
18427480	1	JUAU - 17036	10/11/2024 14:08	10/11/2024 16:44	Não classificada	3
18426922	1	SQNU - 17078	09/11/2024 11:10	10/11/2024 14:37	Não classificada	2
18427354	1	IUAU - 17031	10/11/2024 14:03	10/11/2024 15:57	Meio ambiente - Descarga Atmosférica	1
18426950	1	CRF - 15355	09/11/2024 21:16	10/11/2024 14:41	Não classificada	8
18429668	1	CMD - 15158	10/11/2024 14:14	11/11/2024 14:09	Meio ambiente - Descarga Atmosférica	2
18427322	1	PRSU - 15239	10/11/2024 13:23	10/11/2024 15:24	Meio ambiente - Árvore ou Vegetação	1
18427322	2	PRSU - 15239	10/11/2024 13:23	10/11/2024 15:24	Meio ambiente - Árvore ou Vegetação	15
18427660	1	ILIU - 16291	10/11/2024 10:19	10/11/2024 15:32	Meio ambiente - Árvore ou Vegetação	2
18427365	1	PRSD - 16316	10/11/2024 14:23	10/11/2024 16:13	Meio ambiente - Descarga Atmosférica	15
18428472	1	NVSU - 17053	10/11/2024 14:27	11/11/2024 09:12	Não classificada	2
18427097	1	CNLU - 15164	08/11/2024 18:31	10/11/2024 14:50	Meio ambiente - Descarga Atmosférica	1
18427097	2	CNLU - 15164	08/11/2024 18:31	10/11/2024 14:50	Meio ambiente - Descarga Atmosférica	10
18427586	1	CLHU - 17095	10/11/2024 14:28	10/11/2024 17:31	Não classificada	2
18427312	1	BHS - 17014	10/11/2024 13:13	10/11/2024 14:55	Meio ambiente - Vento	4
18427312	2	BHS - 17014	10/11/2024 13:13	10/11/2024 14:55	Meio ambiente - Vento	208
18427274	1	SFIQ - 17065	10/11/2024 12:12	10/11/2024 14:59	Meio ambiente - Descarga Atmosférica	1
18427274	2	SFIQ - 17065	10/11/2024 12:12	10/11/2024 14:59	Meio ambiente - Descarga Atmosférica	49
18427310	1	LNT - 17035	10/11/2024 13:05	10/11/2024 14:56	Não classificada	28
18427310	2	LNT - 17035	10/11/2024 13:05	10/11/2024 14:56	Não classificada	4
18427485	1	AUIU - 15647	10/11/2024 14:35	10/11/2024 16:16	Meio ambiente - Descarga Atmosférica	1
18428150	1	UHMM - 15189	10/11/2024 06:59	10/11/2024 18:58	Meio ambiente - Árvore ou Vegetação	3
18428151	1	UHMM - 15189	10/11/2024 15:25	10/11/2024 20:47	Meio ambiente - Árvore ou Vegetação	274
18427489	1	AOR - 15102	10/11/2024 08:24	10/11/2024 16:43	Meio ambiente - Vento	8
18427372	1	IANU - 15651	10/11/2024 09:25	10/11/2024 16:42	Meio ambiente - Árvore ou Vegetação	14
18494727	1	IOM - 15315	10/11/2024 14:51	10/11/2024 14:55	Meio ambiente - Vento	8
18494727	2	IOM - 15315	10/11/2024 14:51	10/11/2024 14:55	Meio ambiente - Vento	10
18494727	3	IOM - 15315	10/11/2024 14:51	10/11/2024 14:55	Meio ambiente - Vento	3302
18494727	4	IOM - 15315	10/11/2024 14:51	10/11/2024 14:55	Meio ambiente - Vento	1283
18494727	5	IOM - 15315	10/11/2024 14:51	10/11/2024 14:55	Meio ambiente - Vento	10
18494727	7	IOM - 15315	10/11/2024 14:51	10/11/2024 16:36	Meio ambiente - Vento	2754
18494727	8	IOM - 15315	10/11/2024 14:51	10/11/2024 16:58	Meio ambiente - Vento	3178
18494727	9	IOM - 15315	10/11/2024 14:51	10/11/2024 18:03	Meio ambiente - Vento	1
18494727	11	IOM - 15315	10/11/2024 14:51	10/11/2024 18:42	Meio ambiente - Vento	2
18494750	1	IOM - 15315	10/11/2024 16:58	10/11/2024 17:04	Meio ambiente - Vento	2316

18494750	2	IOM - 15315	10/11/2024 16:58	10/11/2024 17:10	Meio ambiente - Vento	3178
18494764	1	IOM - 15315	10/11/2024 17:51	10/11/2024 18:34	Meio ambiente - Vento	5
18494764	2	IOM - 15315	10/11/2024 17:51	10/11/2024 18:34	Meio ambiente - Vento	851
18494764	3	IOM - 15315	10/11/2024 17:51	10/11/2024 18:34	Meio ambiente - Vento	1094
18494764	5	IOM - 15315	10/11/2024 17:51	10/11/2024 18:51	Meio ambiente - Vento	2
18494764	6	IOM - 15315	10/11/2024 17:51	10/11/2024 18:51	Meio ambiente - Vento	10
18494764	7	IOM - 15315	10/11/2024 17:51	10/11/2024 18:51	Meio ambiente - Vento	2377
18494764	8	IOM - 15315	10/11/2024 17:51	10/11/2024 18:51	Meio ambiente - Vento	10
18427490	1	NLAE - 16314	10/11/2024 15:09	10/11/2024 16:20	Meio ambiente - Árvore ou Vegetação	37
18428474	1	RSP - 15220	10/11/2024 14:43	11/11/2024 08:22	Meio ambiente - Vento	1
18427371	1	CMID - 17019	10/11/2024 14:48	10/11/2024 15:41	Meio ambiente - Descarga Atmosférica	1
18520230	1	BDPD - 15114	10/11/2024 12:47	10/11/2024 22:47	Não classificada	75
18427491	1	CPO - 17018	10/11/2024 14:54	10/11/2024 16:52	Meio ambiente - Descarga Atmosférica	1
18428152	1	BHSN - 16277	10/11/2024 15:31	10/11/2024 21:47	Não classificada	94
18428452	1	IBYD - 15327	10/11/2024 09:09	11/11/2024 08:54	Não classificada	1
18427374	2	AMN - 16264	10/11/2024 14:53	10/11/2024 15:28	Meio ambiente - Vento	819
18427374	3	AMN - 16264	10/11/2024 14:53	10/11/2024 15:28	Meio ambiente - Vento	147
18427374	4	AMN - 16264	10/11/2024 14:53	10/11/2024 15:28	Meio ambiente - Vento	15
18427374	5	AMN - 16264	10/11/2024 14:53	10/11/2024 15:28	Meio ambiente - Vento	3
18427199	1	IJAU - 17061	09/11/2024 17:40	10/11/2024 16:13	Meio ambiente - Vento	23
18427593	1	SFIQ - 17065	10/11/2024 14:59	10/11/2024 17:45	Não classificada	2
18427861	1	CSAU - 17020	10/11/2024 14:59	10/11/2024 20:05	Não classificada	1
18428883	1	BCV - 17013	10/11/2024 14:59	11/11/2024 11:58	Meio ambiente - Descarga Atmosférica	2
18427733	1	ARID - 15104	10/11/2024 15:01	10/11/2024 18:37	Meio ambiente - Descarga Atmosférica	1
18427662	1	NVSU - 17053	10/11/2024 15:04	10/11/2024 18:24	Não classificada	757
18427663	1	TOE - 15195	10/11/2024 15:05	10/11/2024 18:08	Não classificada	6
18475555	1	CRL - 15354	10/11/2024 11:55	10/11/2024 15:28	Não classificada	57
18427862	1	CLHU - 17095	10/11/2024 15:11	10/11/2024 19:57	Não classificada	3
18431464	1	MZL - 15263	10/11/2024 15:16	12/11/2024 08:37	Meio ambiente - Descarga Atmosférica	3
18427376	1	GVSD - 17070	10/11/2024 11:27	10/11/2024 16:26	Meio ambiente - Árvore ou Vegetação	3
18427665	1	BCV - 17013	10/11/2024 15:20	10/11/2024 17:54	Meio ambiente - Árvore ou Vegetação	51
18427665	2	BCV - 17013	10/11/2024 15:20	10/11/2024 17:54	Meio ambiente - Árvore ou Vegetação	123
18429022	1	AOR - 15102	10/11/2024 15:27	11/11/2024 12:47	Meio ambiente - Descarga Atmosférica	2
18427666	1	JPIU - 15298	10/11/2024 15:30	10/11/2024 18:04	Meio ambiente - Descarga Atmosférica	2
18427737	1	EPS - 15341	10/11/2024 15:30	10/11/2024 18:39	Não classificada	1
18427297	1	PDS - 17051	10/11/2024 12:45	10/11/2024 16:07	Meio ambiente - Árvore ou Vegetação	27
18427864	1	UHTM - 15182	10/11/2024 15:32	10/11/2024 19:45	Meio ambiente - Árvore ou Vegetação	211
18427989	1	MVD - 15264	10/11/2024 15:33	10/11/2024 21:16	Meio ambiente - Vento	3
18479216	1	GPED - 15335	10/11/2024 15:44	10/11/2024 15:49	Não classificada	182
18479216	2	GPED - 15335	10/11/2024 15:44	10/11/2024 15:50	Não classificada	1
18479216	3	GPED - 15335	10/11/2024 15:44	10/11/2024 15:50	Não classificada	116
18479218	1	GPED - 15335	10/11/2024 15:44	10/11/2024 16:28	Não classificada	1071
18479218	2	GPED - 15335	10/11/2024 15:44	10/11/2024 16:28	Não classificada	126
18479218	4	GPED - 15335	10/11/2024 15:44	10/11/2024 16:28	Não classificada	63
18479221	1	GPED - 15335	10/11/2024 15:44	10/11/2024 17:59	Não classificada	90
18479221	2	GPED - 15335	10/11/2024 15:44	10/11/2024 17:59	Não classificada	144
18479221	3	GPED - 15335	10/11/2024 15:44	10/11/2024 22:50	Não classificada	31
18479223	1	GPED - 15335	10/11/2024 19:10	10/11/2024 23:00	Não classificada	4
18479223	2	GPED - 15335	10/11/2024 19:10	10/11/2024 23:00	Não classificada	126
18479223	3	GPED - 15335	10/11/2024 19:10	10/11/2024 23:00	Não classificada	2
18427597	1	NNE - 15262	10/11/2024 15:35	10/11/2024 17:27	Meio ambiente - Vento	5
18427928	1	PZLU - 17050	10/11/2024 11:52	10/11/2024 17:23	Meio ambiente - Descarga Atmosférica	46
18427599	1	CGAU - 15150	10/11/2024 15:40	10/11/2024 17:10	Meio ambiente - Vento	8
18428291	1	VZEU - 17091	10/11/2024 15:52	10/11/2024 18:03	Meio ambiente - Descarga Atmosférica	55
18428291	2	VZEU - 17091	10/11/2024 15:52	10/11/2024 18:03	Meio ambiente - Descarga Atmosférica	26
18428291	3	VZEU - 17091	10/11/2024 15:52	10/11/2024 23:19	Meio ambiente - Descarga Atmosférica	26
18428292	1	VZEU - 17091	10/11/2024 18:03	10/11/2024 18:51	Meio ambiente - Descarga Atmosférica	31
18428292	2	VZEU - 17091	10/11/2024 18:03	10/11/2024 21:26	Meio ambiente - Descarga Atmosférica	24
18428292	3	VZEU - 17091	10/11/2024 18:03	10/11/2024 21:26	Meio ambiente - Descarga Atmosférica	26

18428293	1	VZEU - 17091	10/11/2024 18:51	10/11/2024 21:26	Meio ambiente - Descarga Atmosférica	31
18427507	1	ENC - 15343	10/11/2024 13:33	10/11/2024 17:18	Meio ambiente - Vento	7
18428479	1	UNIT - 17083	10/11/2024 15:48	11/11/2024 08:53	Não classificada	2
18428779	1	MVD - 15264	10/11/2024 15:48	11/11/2024 09:39	Meio ambiente - Árvore ou Vegetação	4
18427505	1	PRRU - 15241	10/11/2024 15:50	10/11/2024 17:01	Meio ambiente - Descarga Atmosférica	98
18427929	1	PMSD - 17049	10/11/2024 15:51	10/11/2024 20:33	Meio ambiente - Vento	1
18428173	1	PMSD - 17049	10/11/2024 14:48	10/11/2024 19:01	Não classificada	4
18428173	2	PMSD - 17049	10/11/2024 14:48	10/11/2024 19:25	Não classificada	2
18427483	1	LPTU - 17032	10/11/2024 14:29	10/11/2024 16:19	Meio ambiente - Descarga Atmosférica	17
18428780	1	MNVD - 15272	10/11/2024 15:58	11/11/2024 10:49	Não classificada	5
18427992	1	JNUQ - 17038	10/11/2024 15:59	10/11/2024 21:21	Não classificada	151
18427742	1	JNUQ - 17038	10/11/2024 16:03	10/11/2024 18:35	Não classificada	141
18427670	1	PTUU - 15229	10/11/2024 16:03	10/11/2024 18:09	Meio ambiente - Vento	1
18427672	1	RPR - 16325	10/11/2024 16:05	10/11/2024 18:13	Meio ambiente - Descarga Atmosférica	27
18428781	1	AXAU - 17076	10/11/2024 16:06	11/11/2024 07:55	Meio ambiente - Descarga Atmosférica	1
18427809	1	JNUQ - 17038	10/11/2024 16:07	10/11/2024 19:25	Não classificada	159
18427511	1	AETD - 17009	10/11/2024 16:15	10/11/2024 16:40	Não classificada	64
18428782	1	UNIT - 17083	10/11/2024 16:08	11/11/2024 09:53	Meio ambiente - Descarga Atmosférica	1
18429672	1	MVD - 15264	10/11/2024 16:08	11/11/2024 16:55	Meio ambiente - Descarga Atmosférica	10
18429672	2	MVD - 15264	10/11/2024 16:08	11/11/2024 16:55	Meio ambiente - Descarga Atmosférica	9
18427573	1	CMH - 17021	10/11/2024 12:50	10/11/2024 17:38	Meio ambiente - Descarga Atmosférica	1
18427510	1	SUI - 17069	10/11/2024 16:16	10/11/2024 17:02	Meio ambiente - Descarga Atmosférica	1
18427674	1	BHPM - 16275	10/11/2024 17:10	10/11/2024 18:25	Meio ambiente - Árvore ou Vegetação	39
18429673	1	JQT - 16297	10/11/2024 10:10	10/11/2024 18:52	Meio ambiente - Árvore ou Vegetação	92
18431404	1	SER - 16332	10/11/2024 16:21	11/11/2024 21:59	Não classificada	6
18427602	1	DVLD - 17023	10/11/2024 16:17	10/11/2024 17:34	Não classificada	5
18428294	1	MIB - 15274	10/11/2024 16:15	11/11/2024 01:56	Meio ambiente - Descarga Atmosférica	60
18427630	1	GVSD - 17070	10/11/2024 10:55	10/11/2024 17:53	Meio ambiente - Descarga Atmosférica	31
18428887	1	CMN - 16278	10/11/2024 16:22	11/11/2024 11:36	Não classificada	7
18427745	1	PTC - 15235	10/11/2024 16:21	10/11/2024 18:40	Meio ambiente - Descarga Atmosférica	4
18428070	1	JBT - 16295	10/11/2024 14:12	10/11/2024 21:47	Meio ambiente - Árvore ou Vegetação	1
18428071	1	JBT - 16295	10/11/2024 16:57	10/11/2024 21:47	Meio ambiente - Árvore ou Vegetação	77
18427675	1	FCS - 15340	10/11/2024 16:23	10/11/2024 18:08	Meio ambiente - Descarga Atmosférica	1
18427811	1	BIIU - 17016	10/11/2024 16:24	10/11/2024 18:41	Meio ambiente - Descarga Atmosférica	1
18429674	1	NNE - 15262	10/11/2024 16:30	11/11/2024 16:02	Meio ambiente - Descarga Atmosférica	2
18514584	1	SLUU - 16326	10/11/2024 16:31	10/11/2024 21:30	Não classificada	37
18514584	2	SLUU - 16326	10/11/2024 16:31	10/11/2024 21:30	Não classificada	7
18428783	1	AMN - 16264	10/11/2024 16:33	11/11/2024 09:30	Não classificada	1
18427545	1	TOTU - 17072	10/11/2024 08:58	10/11/2024 17:05	Meio ambiente - Descarga Atmosférica	77
18427545	2	TOTU - 17072	10/11/2024 08:58	10/11/2024 17:05	Meio ambiente - Descarga Atmosférica	92
18428175	1	PIUD - 17054	10/11/2024 11:02	10/11/2024 19:23	Meio ambiente - Árvore ou Vegetação	11
18428072	1	CLUU - 17025	10/11/2024 16:36	10/11/2024 21:33	Meio ambiente - Árvore ou Vegetação	27
18428784	1	FXA - 16288	10/11/2024 16:37	11/11/2024 09:53	Meio ambiente - Descarga Atmosférica	1
18428784	2	FXA - 16288	10/11/2024 16:37	11/11/2024 09:53	Meio ambiente - Descarga Atmosférica	24
18428785	1	FCS - 15340	10/11/2024 16:38	11/11/2024 10:04	Meio ambiente - Descarga Atmosférica	6
18427869	1	CITU - 17022	10/11/2024 16:38	10/11/2024 20:02	Meio ambiente - Árvore ou Vegetação	4
18427681	1	SALU - 15217	10/11/2024 15:03	10/11/2024 18:34	Meio ambiente - Árvore ou Vegetação	17
18427681	2	SALU - 15217	10/11/2024 15:03	10/11/2024 18:34	Meio ambiente - Árvore ou Vegetação	45
18428482	1	BRL - 15140	10/11/2024 16:44	11/11/2024 08:00	Meio ambiente - Descarga Atmosférica	4
18427678	1	RBSU - 16312	10/11/2024 16:44	10/11/2024 18:12	Meio ambiente - Vento	3
18428250	1	TCSD - 16336	10/11/2024 16:44	10/11/2024 23:54	Não classificada	10
18427750	1	GVSD - 17070	10/11/2024 16:47	10/11/2024 18:49	Meio ambiente - Descarga Atmosférica	44
18427750	2	GVSD - 17070	10/11/2024 16:47	10/11/2024 18:49	Meio ambiente - Descarga Atmosférica	6
18427682	1	GVSD - 17070	10/11/2024 16:50	10/11/2024 18:04	Meio ambiente - Árvore ou Vegetação	4
18428118	1	CRM - 17026	10/11/2024 16:52	10/11/2024 22:05	Meio ambiente - Descarga Atmosférica	1
18430383	1	SFIQ - 17065	10/11/2024 16:51	11/11/2024 18:23	Meio ambiente - Árvore ou Vegetação	1
18429677	1	MZL - 15263	10/11/2024 16:51	11/11/2024 16:07	Meio ambiente - Descarga Atmosférica	5
18428130	1	PRTD - 17074	10/11/2024 16:53	10/11/2024 22:13	Meio ambiente - Vento	8
18428130	2	PRTD - 17074	10/11/2024 16:53	10/11/2024 22:13	Meio ambiente - Vento	1

18524498	1	MFED - 15276	10/11/2024 16:56	10/11/2024 20:07	Meio ambiente - Vento	2
18428787	1	LUZU - 15284	10/11/2024 16:57	11/11/2024 09:46	Meio ambiente - Árvore ou Vegetação	2
18476520	1	MIB - 15274	10/11/2024 17:06	10/11/2024 17:17	Meio ambiente - Descarga Atmosférica	285
18476520	2	MIB - 15274	10/11/2024 17:06	10/11/2024 17:17	Meio ambiente - Descarga Atmosférica	40
18476520	3	MIB - 15274	10/11/2024 17:06	10/11/2024 17:17	Meio ambiente - Descarga Atmosférica	342
18476520	4	MIB - 15274	10/11/2024 17:06	10/11/2024 17:25	Meio ambiente - Descarga Atmosférica	591
18476520	5	MIB - 15274	10/11/2024 17:06	10/11/2024 17:25	Meio ambiente - Descarga Atmosférica	53
18476520	6	MIB - 15274	10/11/2024 17:06	10/11/2024 18:57	Meio ambiente - Descarga Atmosférica	329
18476520	7	MIB - 15274	10/11/2024 17:06	10/11/2024 18:57	Meio ambiente - Descarga Atmosférica	205
18476520	8	MIB - 15274	10/11/2024 17:06	10/11/2024 18:57	Meio ambiente - Descarga Atmosférica	7
18476520	9	MIB - 15274	10/11/2024 17:06	10/11/2024 19:25	Meio ambiente - Descarga Atmosférica	46
18476520	10	MIB - 15274	10/11/2024 17:06	10/11/2024 19:25	Meio ambiente - Descarga Atmosférica	27
18476520	11	MIB - 15274	10/11/2024 17:06	11/11/2024 00:34	Meio ambiente - Descarga Atmosférica	25
18476520	12	MIB - 15274	10/11/2024 17:06	11/11/2024 17:10	Meio ambiente - Descarga Atmosférica	55
18476520	13	MIB - 15274	10/11/2024 17:06	11/11/2024 17:10	Meio ambiente - Descarga Atmosférica	1
18476521	1	MIB - 15274	10/11/2024 20:26	10/11/2024 20:41	Meio ambiente - Descarga Atmosférica	46
18476521	2	MIB - 15274	10/11/2024 20:26	10/11/2024 20:41	Meio ambiente - Descarga Atmosférica	27
18427875	1	SQNU - 17078	10/11/2024 17:01	10/11/2024 19:47	Não classificada	178
18427513	1	GVSD - 17070	10/11/2024 12:24	10/11/2024 17:19	Não classificada	28
18427513	1	GVSD - 15332	10/11/2024 12:24	10/11/2024 17:19	Não classificada	16
18427753	1	CAQU - 15142	10/11/2024 17:06	10/11/2024 18:56	Não classificada	1
18427933	1	JUAU - 17036	10/11/2024 18:32	10/11/2024 18:44	Meio ambiente - Descarga Atmosférica	1
18427933	2	JUAU - 17036	10/11/2024 18:32	10/11/2024 18:44	Meio ambiente - Descarga Atmosférica	2
18427933	3	JUAU - 17036	10/11/2024 18:32	10/11/2024 18:44	Meio ambiente - Descarga Atmosférica	121
18427689	1	TCSU - 15196	10/11/2024 17:15	10/11/2024 18:06	Não classificada	1
18440051	1	UHSG - 15183	10/11/2024 08:25	12/11/2024 15:30	Não classificada	2
18440052	1	UHSG - 15183	10/11/2024 17:28	12/11/2024 15:30	Não classificada	1
18429684	1	NES - 17043	09/11/2024 15:27	11/11/2024 14:10	Meio ambiente - Árvore ou Vegetação	1
18429026	1	IBAD - 17028	10/11/2024 13:58	10/11/2024 17:29	Meio ambiente - Árvore ou Vegetação	6
18429027	1	IBAD - 17028	10/11/2024 17:29	11/11/2024 11:14	Meio ambiente - Árvore ou Vegetação	5
18427880	1	CUVD - 15349	10/11/2024 10:24	10/11/2024 20:50	Meio ambiente - Árvore ou Vegetação	16
18427690	1	BETD - 15116	10/11/2024 17:20	10/11/2024 18:05	Meio ambiente - Descarga Atmosférica	548
18427878	1	AFNU - 17015	10/11/2024 17:22	10/11/2024 19:45	Meio ambiente - Vento	112
18428486	1	JUAU - 17036	10/11/2024 17:22	11/11/2024 08:28	Meio ambiente - Árvore ou Vegetação	4
18427881	1	AETD - 17009	10/11/2024 08:14	10/11/2024 19:45	Meio ambiente - Árvore ou Vegetação	5
18428154	1	CSAU - 17020	10/11/2024 11:51	10/11/2024 18:59	Meio ambiente - Árvore ou Vegetação	3
18428075	1	UNIT - 17083	10/11/2024 17:32	10/11/2024 17:36	Não classificada	62
18428075	2	UNIT - 17083	10/11/2024 17:32	10/11/2024 17:36	Não classificada	5
18429685	1	IJAU - 17061	09/11/2024 09:31	11/11/2024 13:00	Meio ambiente - Vento	2
18495118	1	TOTU - 17072	09/11/2024 18:16	11/11/2024 17:15	Não classificada	1
18495119	1	TOTU - 17072	09/11/2024 18:16	11/11/2024 17:15	Não classificada	4
18495119	2	TOTU - 17072	09/11/2024 18:16	11/11/2024 20:05	Não classificada	5
18495119	3	TOTU - 17072	09/11/2024 18:16	12/11/2024 15:30	Não classificada	2
18495119	4	TOTU - 17072	09/11/2024 18:16	12/11/2024 16:58	Não classificada	4
18495119	5	TOTU - 17072	09/11/2024 18:16	12/11/2024 17:01	Não classificada	1
18428176	1	CETU - 15149	10/11/2024 09:39	10/11/2024 19:04	Meio ambiente - Árvore ou Vegetação	58
18428176	2	CETU - 15149	10/11/2024 09:39	10/11/2024 23:03	Meio ambiente - Árvore ou Vegetação	17
18428177	1	CETU - 15149	10/11/2024 22:26	10/11/2024 23:03	Meio ambiente - Árvore ou Vegetação	58
18428001	1	MFED - 15276	10/11/2024 17:28	10/11/2024 21:17	Meio ambiente - Vento	3
18428002	1	PZLU - 17050	10/11/2024 17:29	10/11/2024 21:11	Meio ambiente - Vento	116
18427819	1	MZL - 15263	10/11/2024 17:29	10/11/2024 19:25	Não classificada	49
18427692	1	PTHD - 15234	10/11/2024 17:31	10/11/2024 18:22	Meio ambiente - Descarga Atmosférica	120
18428263	1	AETD - 17009	10/11/2024 17:36	11/11/2024 00:18	Meio ambiente - Descarga Atmosférica	1
18428488	1	GHE - 17029	10/11/2024 17:36	11/11/2024 08:18	Meio ambiente - Árvore ou Vegetação	1
18427767	1	PRSU - 15239	10/11/2024 17:37	10/11/2024 18:52	Meio ambiente - Árvore ou Vegetação	3
18428489	1	PRTU - 17057	10/11/2024 17:37	11/11/2024 08:26	Não classificada	2
18428105	1	MCLQ - 17040	10/11/2024 16:39	10/11/2024 21:52	Não classificada	194
18428105	2	MCLQ - 17040	10/11/2024 16:39	10/11/2024 21:52	Não classificada	1
18427821	1	RPR - 16325	10/11/2024 17:44	10/11/2024 19:28	Meio ambiente - Vento	43

18427884	1	YAN - 15165	10/11/2024 17:38	10/11/2024 20:08	Não classificada	3
18519779	1	CTR - 15351	10/11/2024 17:40	10/11/2024 22:27	Meio ambiente - Descarga Atmosférica	13
18428004	1	MFED - 15276	10/11/2024 13:15	10/11/2024 19:15	Não classificada	18
18428004	2	MFED - 15276	10/11/2024 13:15	10/11/2024 21:38	Não classificada	41
18427886	1	PTHD - 15234	10/11/2024 17:42	10/11/2024 19:44	Meio ambiente - Descarga Atmosférica	2
18428251	1	UHST - 16261	10/11/2024 17:42	10/11/2024 23:57	Não classificada	1
18427935	1	PMSD - 17049	10/11/2024 17:43	10/11/2024 20:40	Meio ambiente - Descarga Atmosférica	1
18483716	1	PRRU - 15241	10/11/2024 17:38	10/11/2024 21:31	Meio ambiente - Árvore ou Vegetação	75
18483716	2	PRRU - 15241	10/11/2024 17:38	11/11/2024 09:34	Meio ambiente - Árvore ou Vegetação	54
18483716	3	PRRU - 15241	10/11/2024 17:38	12/11/2024 20:52	Meio ambiente - Árvore ou Vegetação	222
18483716	4	PRRU - 15241	10/11/2024 17:38	12/11/2024 20:52	Meio ambiente - Árvore ou Vegetação	1
18483716	5	PRRU - 15241	10/11/2024 17:38	12/11/2024 20:52	Meio ambiente - Árvore ou Vegetação	4
18483716	6	PRRU - 15241	10/11/2024 17:38	13/11/2024 14:07	Meio ambiente - Árvore ou Vegetação	1
18428790	1	MCLD - 15278	10/11/2024 17:47	11/11/2024 10:42	Não classificada	4
18428790	2	MCLD - 15278	10/11/2024 17:47	11/11/2024 10:42	Não classificada	10
18427716	1	CMD - 15158	10/11/2024 09:15	10/11/2024 18:36	Não classificada	20
18427716	2	CMD - 15158	10/11/2024 09:15	10/11/2024 18:36	Não classificada	175
18428490	1	SUI - 17069	10/11/2024 17:48	11/11/2024 08:19	Meio ambiente - Descarga Atmosférica	2
18428003	1	PIUD - 17054	10/11/2024 17:49	10/11/2024 21:17	Meio ambiente - Árvore ou Vegetação	15
18427807	1	MCLQ - 17040	10/11/2024 15:05	10/11/2024 19:13	Não classificada	50
18427807	2	MCLQ - 17040	10/11/2024 15:05	10/11/2024 19:13	Não classificada	1
18427807	3	MCLQ - 17040	10/11/2024 15:05	10/11/2024 19:13	Não classificada	1
18427807	4	MCLQ - 17040	10/11/2024 15:05	10/11/2024 19:13	Não classificada	54
18428491	1	TOTU - 17072	10/11/2024 17:51	11/11/2024 09:05	Meio ambiente - Vento	5
18428893	1	MZL - 15263	10/11/2024 17:53	11/11/2024 12:14	Meio ambiente - Descarga Atmosférica	2
18428210	1	PDS - 17051	10/11/2024 17:53	10/11/2024 22:59	Não classificada	4
18430384	1	JNUQ - 17038	10/11/2024 16:05	11/11/2024 14:09	Meio ambiente - Árvore ou Vegetação	2
18430385	1	JNUQ - 17038	10/11/2024 18:01	10/11/2024 19:45	Meio ambiente - Árvore ou Vegetação	170
18430385	2	JNUQ - 17038	10/11/2024 18:01	10/11/2024 22:25	Meio ambiente - Árvore ou Vegetação	334
18430385	3	JNUQ - 17038	10/11/2024 18:01	11/11/2024 15:45	Meio ambiente - Árvore ou Vegetação	37
18545950	1	SGTU - 17062	10/11/2024 15:22	10/11/2024 19:03	Meio ambiente - Descarga Atmosférica	145
18545950	2	SGTU - 17062	10/11/2024 15:22	10/11/2024 19:03	Meio ambiente - Descarga Atmosférica	70
18428077	1	DVLD - 17023	10/11/2024 17:54	10/11/2024 21:27	Meio ambiente - Vento	1
18430387	1	IPC - 15314	10/11/2024 18:00	11/11/2024 18:40	Meio ambiente - Árvore ou Vegetação	4
18427936	1	BHAT - 16268	10/11/2024 17:55	10/11/2024 20:48	Meio ambiente - Vento	46
18429688	1	TOE - 15195	10/11/2024 17:56	11/11/2024 13:55	Não classificada	7
18428792	1	LNT - 17035	10/11/2024 17:59	11/11/2024 09:14	Não classificada	35
18431529	1	ADOD - 15095	10/11/2024 18:00	11/11/2024 11:41	Meio ambiente - Descarga Atmosférica	1
18427889	1	ITMU - 15310	10/11/2024 18:01	10/11/2024 19:57	Meio ambiente - Inundação	1
18427727	1	UHST - 16261	10/11/2024 13:14	10/11/2024 18:43	Meio ambiente - Descarga Atmosférica	1
18428894	1	PMSU - 17092	10/11/2024 18:06	11/11/2024 12:21	Não classificada	1
18427778	1	PTC - 15235	10/11/2024 18:08	10/11/2024 18:57	Não classificada	26
18430791	1	PMSU - 17092	10/11/2024 10:07	11/11/2024 19:00	Meio ambiente - Árvore ou Vegetação	1
18430792	1	PMSU - 17092	10/11/2024 19:38	11/11/2024 19:00	Meio ambiente - Árvore ou Vegetação	2
18427893	1	IIGU - 15319	10/11/2024 18:12	10/11/2024 20:05	Meio ambiente - Árvore ou Vegetação	2
18427812	1	AFNU - 17015	10/11/2024 16:34	10/11/2024 19:14	Meio ambiente - Vento	32
18427860	1	VZPU - 15169	10/11/2024 14:40	10/11/2024 20:00	Não classificada	96
18427860	2	VZPU - 15169	10/11/2024 14:40	10/11/2024 20:00	Não classificada	4
18429691	1	JNUQ - 17038	10/11/2024 18:20	11/11/2024 14:58	Meio ambiente - Vento	5
18429690	1	UHST - 16261	10/11/2024 18:20	11/11/2024 14:30	Meio ambiente - Descarga Atmosférica	4
18427937	1	PDS - 17051	10/11/2024 18:20	10/11/2024 20:31	Meio ambiente - Vento	2
18429692	1	UHMM - 15189	10/11/2024 18:21	11/11/2024 15:02	Meio ambiente - Descarga Atmosférica	2
18431787	1	ELMU - 17088	10/11/2024 18:21	12/11/2024 10:31	Meio ambiente - Descarga Atmosférica	4
18428240	1	TOTU - 17072	10/11/2024 18:22	10/11/2024 23:35	Meio ambiente - Descarga Atmosférica	269
18427854	1	NES - 17043	10/11/2024 13:47	10/11/2024 19:50	Não classificada	256
18427854	2	NES - 17043	10/11/2024 13:47	10/11/2024 19:50	Não classificada	37
18427854	3	NES - 17043	10/11/2024 13:47	10/11/2024 19:50	Não classificada	2
18428079	1	NVN - 15257	10/11/2024 18:29	10/11/2024 21:35	Não classificada	6

18427940	1	SLAU - 17071	10/11/2024 18:31	10/11/2024 20:46	Não classificada	1
18428897	1	LNT - 17035	10/11/2024 18:33	11/11/2024 11:19	Não classificada	2
18429694	1	PZLU - 17050	10/11/2024 18:34	11/11/2024 16:29	Meio ambiente - Árvore ou Vegetação	1
18431405	1	UHMM - 15189	10/11/2024 18:36	12/11/2024 08:00	Meio ambiente - Descarga Atmosférica	33
18429695	1	BMN - 15134	10/11/2024 18:39	11/11/2024 13:53	Meio ambiente - Árvore ou Vegetação	8
18430390	1	MVD - 15264	10/11/2024 18:42	11/11/2024 17:50	Meio ambiente - Árvore ou Vegetação	6
18429696	1	JUAU - 17036	10/11/2024 18:43	11/11/2024 14:08	Meio ambiente - Árvore ou Vegetação	7
18536651	1	RBST - 15225	10/11/2024 18:48	10/11/2024 20:51	Meio ambiente - Descarga Atmosférica	413
18536651	1	RBSU - 16312	10/11/2024 18:48	10/11/2024 20:51	Meio ambiente - Descarga Atmosférica	22
18428898	1	UNIT - 17083	10/11/2024 18:45	11/11/2024 12:00	Meio ambiente - Vento	1
18428794	1	CRF - 15355	10/11/2024 18:45	11/11/2024 09:17	Meio ambiente - Árvore ou Vegetação	1
18429699	1	MAGU - 15282	10/11/2024 16:57	11/11/2024 14:27	Meio ambiente - Árvore ou Vegetação	9
18427885	1	SFIQ - 17065	10/11/2024 17:39	10/11/2024 19:35	Não classificada	1
18427858	1	AETD - 17009	10/11/2024 14:28	10/11/2024 19:38	Meio ambiente - Descarga Atmosférica	49
18428899	1	SFIQ - 17065	10/11/2024 18:56	11/11/2024 11:33	Não classificada	1
18429700	1	TOTU - 17072	10/11/2024 18:58	11/11/2024 15:24	Meio ambiente - Árvore ou Vegetação	1
18428269	1	JUAU - 17036	10/11/2024 19:02	11/11/2024 00:34	Meio ambiente - Descarga Atmosférica	6
18428797	1	UHST - 16261	10/11/2024 19:07	11/11/2024 10:16	Meio ambiente - Vento	1
18427851	1	IOM - 15315	10/11/2024 12:36	10/11/2024 19:52	Não classificada	13
18430391	1	EPS - 15341	10/11/2024 19:08	11/11/2024 17:43	Não classificada	8
18429702	1	UHMM - 15189	10/11/2024 15:46	10/11/2024 20:23	Meio ambiente - Árvore ou Vegetação	84
18429702	2	UHMM - 15189	10/11/2024 15:46	11/11/2024 14:49	Meio ambiente - Árvore ou Vegetação	27
18429704	1	BDPD - 15114	09/11/2024 18:28	11/11/2024 16:45	Meio ambiente - Árvore ou Vegetação	5
18429031	1	MDI - 16307	10/11/2024 16:35	11/11/2024 13:40	Meio ambiente - Vento	3
18524673	1	GHE - 17029	10/11/2024 07:13	10/11/2024 20:38	Meio ambiente - Descarga Atmosférica	7
18524673	2	GHE - 17029	10/11/2024 07:13	10/11/2024 20:38	Meio ambiente - Descarga Atmosférica	68
18428179	1	NLAE - 16314	10/11/2024 19:16	10/11/2024 22:41	Meio ambiente - Árvore ou Vegetação	6
18430392	1	BMN - 15134	10/11/2024 19:18	11/11/2024 17:45	Meio ambiente - Descarga Atmosférica	1
18428121	1	BETC - 15115	10/11/2024 19:20	10/11/2024 22:09	Meio ambiente - Vento	17
18428021	1	UHST - 16261	10/11/2024 19:21	10/11/2024 20:57	Meio ambiente - Árvore ou Vegetação	1
18427847	2	TOE - 15195	10/11/2024 11:43	10/11/2024 20:04	Meio ambiente - Descarga Atmosférica	5
18428157	1	MOO - 17039	10/11/2024 19:23	10/11/2024 22:26	Meio ambiente - Descarga Atmosférica	1
18427931	1	BBI - 17033	10/11/2024 17:04	10/11/2024 20:35	Meio ambiente - Descarga Atmosférica	11
18428133	1	CISL - 16282	10/11/2024 19:29	10/11/2024 22:19	Meio ambiente - Vento	4
18428801	1	CAX - 15143	10/11/2024 19:31	11/11/2024 09:52	Meio ambiente - Descarga Atmosférica	1
18428224	1	URAT - 17075	10/11/2024 19:31	10/11/2024 23:10	Não classificada	9
18428512	1	AXAU - 17076	10/11/2024 19:34	11/11/2024 09:12	Meio ambiente - Vento	7
18428904	1	MIB - 15274	10/11/2024 16:12	10/11/2024 21:53	Meio ambiente - Árvore ou Vegetação	335
18428905	1	MIB - 15274	10/11/2024 20:36	10/11/2024 21:53	Meio ambiente - Árvore ou Vegetação	412
18430395	1	BCV - 17013	10/11/2024 18:06	10/11/2024 19:58	Meio ambiente - Árvore ou Vegetação	2
18430395	2	BCV - 17013	10/11/2024 18:06	11/11/2024 14:30	Meio ambiente - Árvore ou Vegetação	51
18430395	3	BCV - 17013	10/11/2024 18:06	11/11/2024 14:30	Meio ambiente - Árvore ou Vegetação	121
18428902	1	MIB - 15274	10/11/2024 19:41	11/11/2024 11:00	Meio ambiente - Árvore ou Vegetação	2
18428271	1	SQNU - 17078	10/11/2024 19:46	11/11/2024 00:28	Não classificada	21
18427934	1	UNIT - 17083	10/11/2024 17:40	10/11/2024 20:33	Meio ambiente - Vento	1
18429037	1	ITDD - 16294	10/11/2024 19:47	11/11/2024 13:43	Meio ambiente - Vento	18
18442827	1	ITDD - 16294	09/11/2024 19:44	11/11/2024 09:12	Meio ambiente - Árvore ou Vegetação	2
18429039	1	GVSD - 17070	09/11/2024 17:49	11/11/2024 13:11	Meio ambiente - Árvore ou Vegetação	3
18428877	1	GVSD - 17070	10/11/2024 12:26	11/11/2024 11:59	Meio ambiente - Vento	9
18428029	1	LGT - 16304	10/11/2024 19:58	10/11/2024 20:59	Meio ambiente - Vento	227
18428226	1	VZPU - 15169	10/11/2024 20:05	10/11/2024 23:14	Meio ambiente - Descarga Atmosférica	1
18428092	1	BETT - 16265	10/11/2024 20:14	10/11/2024 21:33	Meio ambiente - Árvore ou Vegetação	102
18428515	1	JUAU - 17036	10/11/2024 20:16	11/11/2024 09:05	Não classificada	39
18427930	1	AGF - 15098	10/11/2024 17:01	10/11/2024 20:41	Meio ambiente - Árvore ou Vegetação	1
18428521	1	IBYD - 15327	10/11/2024 20:23	11/11/2024 09:07	Meio ambiente - Descarga Atmosférica	4
18444591	1	URAU - 17079	10/11/2024 20:25	11/11/2024 12:00	Meio ambiente - Descarga Atmosférica	1
18428000	1	BOED - 15137	10/11/2024 17:21	10/11/2024 21:23	Não classificada	27

18428000	2	BOED - 15137	10/11/2024 17:21	10/11/2024 21:23	Não classificada	13
18428807	1	MIB - 15274	10/11/2024 20:32	11/11/2024 09:55	Meio ambiente - Árvore ou Vegetação	25
18536650	1	RBST - 15225	10/11/2024 18:44	10/11/2024 21:11	Meio ambiente - Descarga Atmosférica	38
18536650	1	RBSU - 16312	10/11/2024 18:44	10/11/2024 21:11	Meio ambiente - Descarga Atmosférica	6
18428166	1	UHST - 16261	09/11/2024 19:48	10/11/2024 22:37	Meio ambiente - Descarga Atmosférica	7
18428166	2	UHST - 16261	09/11/2024 19:48	10/11/2024 22:37	Meio ambiente - Descarga Atmosférica	13
18429711	1	UHST - 16261	10/11/2024 20:00	11/11/2024 12:10	Meio ambiente - Descarga Atmosférica	1
18428011	1	IBYD - 15327	10/11/2024 18:55	10/11/2024 21:19	Meio ambiente - Descarga Atmosférica	361
18428221	1	ARID - 15104	10/11/2024 21:01	10/11/2024 22:56	Não classificada	3
18428522	1	JNUQ - 17038	10/11/2024 20:28	11/11/2024 07:36	Não classificada	3
18428529	1	IBYD - 15327	10/11/2024 21:24	11/11/2024 07:28	Meio ambiente - Descarga Atmosférica	1
18428810	1	NLAQ - 17046	10/11/2024 21:24	11/11/2024 09:14	Meio ambiente - Descarga Atmosférica	1
18428732	1	SFIQ - 17065	09/11/2024 18:15	11/11/2024 10:32	Meio ambiente - Descarga Atmosférica	32
18428170	1	TOTU - 17072	10/11/2024 09:40	10/11/2024 22:35	Não classificada	83
18429044	1	JUAU - 17036	10/11/2024 21:39	11/11/2024 13:34	Não classificada	3
18430568	1	ELMU - 17088	09/11/2024 07:37	11/11/2024 18:00	Meio ambiente - Árvore ou Vegetação	3
18428188	1	MCLD - 15278	10/11/2024 21:13	10/11/2024 22:39	Não classificada	11
18428812	1	ESR - 16287	10/11/2024 21:58	11/11/2024 09:38	Meio ambiente - Árvore ou Vegetação	6
18428180	1	IUAU - 17031	10/11/2024 19:40	10/11/2024 22:36	Meio ambiente - Árvore ou Vegetação	1
18428258	1	CETU - 15149	10/11/2024 22:00	10/11/2024 23:58	Meio ambiente - Vento	10
18428916	1	CVED - 17064	10/11/2024 18:23	11/11/2024 00:05	Meio ambiente - Descarga Atmosférica	13
18428916	2	CVED - 17064	10/11/2024 18:23	11/11/2024 12:17	Meio ambiente - Descarga Atmosférica	15
18429715	1	JUAU - 17036	10/11/2024 22:12	11/11/2024 15:03	Meio ambiente - Árvore ou Vegetação	12
18428538	1	JNUQ - 17038	10/11/2024 22:14	11/11/2024 08:03	Não classificada	141
18428541	1	MCLQ - 17040	10/11/2024 22:23	11/11/2024 07:07	Não classificada	2
18428818	1	JNUQ - 17038	10/11/2024 23:11	11/11/2024 10:04	Meio ambiente - Descarga Atmosférica	1
18428827	1	ESR - 16287	10/11/2024 23:14	11/11/2024 09:17	Meio ambiente - Árvore ou Vegetação	1
18428546	1	MOO - 17039	10/11/2024 23:28	11/11/2024 08:25	Não classificada	12
18487300	1	NLAQ - 17046	10/11/2024 22:30	11/11/2024 18:38	Meio ambiente - Árvore ou Vegetação	43
18429720	1	FCS - 15340	10/11/2024 17:45	11/11/2024 12:40	Meio ambiente - Árvore ou Vegetação	16
18429720	2	FCS - 15340	10/11/2024 17:45	11/11/2024 12:40	Meio ambiente - Árvore ou Vegetação	3
18428495	1	RBSU - 16312	10/11/2024 18:27	11/11/2024 07:15	Não classificada	73
18428795	1	FCS - 15340	10/11/2024 18:59	11/11/2024 09:51	Meio ambiente - Árvore ou Vegetação	4
18428789	1	JUAU - 17036	10/11/2024 17:35	11/11/2024 09:16	Meio ambiente - Árvore ou Vegetação	13
18428789	2	JUAU - 17036	10/11/2024 17:35	11/11/2024 09:16	Meio ambiente - Árvore ou Vegetação	3
18428892	1	MZL - 15263	10/11/2024 17:29	11/11/2024 10:55	Meio ambiente - Descarga Atmosférica	8
18428478	1	VGAU - 17089	10/11/2024 15:32	11/11/2024 08:20	Não classificada	1
18428799	1	MZL - 15263	10/11/2024 19:17	11/11/2024 10:12	Meio ambiente - Vento	49
18429025	1	EPS - 15341	10/11/2024 17:21	11/11/2024 13:38	Meio ambiente - Descarga Atmosférica	5
18429025	1	MZL - 15263	10/11/2024 17:21	11/11/2024 13:38	Meio ambiente - Descarga Atmosférica	31
18428772	1	PZLU - 17050	10/11/2024 13:29	11/11/2024 10:44	Não classificada	6
18428772	2	PZLU - 17050	10/11/2024 13:29	11/11/2024 10:44	Não classificada	1
18428788	1	PZLU - 17050	10/11/2024 17:34	11/11/2024 10:05	Não classificada	45
18428788	2	PZLU - 17050	10/11/2024 17:34	11/11/2024 10:05	Não classificada	1
18429282	1	TOTU - 17072	10/11/2024 08:16	11/11/2024 12:10	Meio ambiente - Vento	28
18440064	1	UHST - 16261	10/11/2024 16:57	12/11/2024 16:00	Meio ambiente - Árvore ou Vegetação	1
18428773	1	UHST - 16261	10/11/2024 13:29	11/11/2024 10:18	Meio ambiente - Descarga Atmosférica	5
18501742	1	MOO - 17039	09/11/2024 22:48	11/11/2024 16:41	Meio ambiente - Árvore ou Vegetação	1
18501742	2	MOO - 17039	09/11/2024 22:48	11/11/2024 16:41	Meio ambiente - Árvore ou Vegetação	10
18501743	1	NVN - 15257	10/11/2024 19:04	11/11/2024 11:11	Meio ambiente - Árvore ou Vegetação	23
18501743	2	MOO - 17039	10/11/2024 19:04	11/11/2024 12:24	Meio ambiente - Árvore ou Vegetação	1
18501743	3	MOO - 17039	10/11/2024 19:04	11/11/2024 12:24	Meio ambiente - Árvore ou Vegetação	46
18501743	3	NVN - 15257	10/11/2024 19:04	11/11/2024 12:24	Meio ambiente - Árvore ou Vegetação	2
18501743	4	NVN - 15257	10/11/2024 19:04	11/11/2024 19:46	Meio ambiente - Árvore ou Vegetação	24
18501743	5	NVN - 15257	10/11/2024 19:04	11/11/2024 20:03	Meio ambiente - Árvore ou Vegetação	20
18428809	1	SFIQ - 17065	10/11/2024 21:05	11/11/2024 09:23	Meio ambiente - Descarga Atmosférica	12
18431112	1	JNUQ - 17038	10/11/2024 21:02	11/11/2024 22:46	Não classificada	9
18429940	2	JDN - 16298	10/11/2024 17:50	11/11/2024 15:06	Meio ambiente - Árvore ou Vegetação	4
18428865	1	CMN - 16278	10/11/2024 08:48	11/11/2024 11:10	Não classificada	7

18429035	1	MZL - 15263	10/11/2024 19:28	11/11/2024 12:44	Meio ambiente - Descarga Atmosférica	27
18428895	1	UHTM - 15182	10/11/2024 18:11	11/11/2024 11:26	Não classificada	1
18428895	2	UHTM - 15182	10/11/2024 18:11	11/11/2024 11:26	Não classificada	28
18429714	1	JNUQ - 17038	10/11/2024 22:12	11/11/2024 14:28	Meio ambiente - Descarga Atmosférica	151
18440072	1	CCHU - 15145	10/11/2024 14:15	11/11/2024 14:41	Meio ambiente - Vento	172
18440072	2	CCHU - 15145	10/11/2024 14:15	11/11/2024 14:41	Meio ambiente - Vento	29
18440072	3	CCHU - 15145	10/11/2024 14:15	12/11/2024 19:00	Meio ambiente - Vento	8
18440072	4	CCHU - 15145	10/11/2024 14:15	12/11/2024 19:00	Meio ambiente - Vento	22
18432131	1	CNLU - 15164	09/11/2024 07:47	12/11/2024 12:15	Meio ambiente - Vento	2
18431376	1	BRDD - 17067	10/11/2024 12:23	11/11/2024 13:50	Meio ambiente - Vento	3
18431376	2	BRDD - 17067	10/11/2024 12:23	11/11/2024 15:05	Meio ambiente - Vento	2
18430588	1	SGS - 16331	10/11/2024 07:41	11/11/2024 16:00	Meio ambiente - Árvore ou Vegetação	2
18448179	1	MAGU - 15282	10/11/2024 15:01	15/11/2024 11:50	Meio ambiente - Vento	4
18448179	2	MAGU - 15282	10/11/2024 15:01	15/11/2024 11:50	Meio ambiente - Vento	1
18430292	1	FCS - 15340	10/11/2024 18:49	11/11/2024 15:21	Não classificada	6
18429664	1	CUVD - 15349	10/11/2024 13:04	11/11/2024 15:15	Não classificada	1
18429664	2	CUVD - 15349	10/11/2024 13:04	11/11/2024 15:15	Não classificada	5
18540066	2	IOM - 15315	10/11/2024 06:56	11/11/2024 16:13	Não classificada	61
18540066	3	IOM - 15315	10/11/2024 06:56	11/11/2024 16:13	Não classificada	78
18430380	1	FCS - 15340	10/11/2024 15:19	11/11/2024 19:16	Meio ambiente - Vento	17
18430397	1	MVD - 15264	10/11/2024 20:08	11/11/2024 17:21	Meio ambiente - Árvore ou Vegetação	8
18430397	2	MVD - 15264	10/11/2024 20:08	11/11/2024 17:21	Meio ambiente - Árvore ou Vegetação	5
18440417	1	UHSG - 15183	10/11/2024 11:57	12/11/2024 22:00	Meio ambiente - Árvore ou Vegetação	6



Anexo V – Laudo Meteorológico

Condições meteorológicas entre 08 e 10 de novembro de 2024

Nº Documento:

s/n

Revisão: A

Página 1 de 10

Revisão

Vigência

Motivo da revisão

Distribuição:

Referência:

Elaboração: OP/PE

 Material:

Participação:

 Serviço:

Autenticação: Não se aplica

Elaborado por:

Arthur Chaves de Paiva Neto – OP/PE

Verificado por:

Ruany Gomes Xavier Maia – OP/PE

Aprovado por:

Ruany Gomes Xavier Maia – OP/PE

Data:

28/01/2025

Condições meteorológicas entre 08 e 10 de novembro de 2024**Nº Documento:**

s/n

Revisão: A**Página 2 de 10**

1) Descrição do evento meteorológico

No período entre os dias 08 e 10 de novembro de 2024 o deslocamento de um sistema frontal pelo litoral do sudeste (figura 1), juntamente com o aquecimento diurno e a alta disponibilidade de umidade contribuíram para ocorrência de grandes acumulados de chuva, além de tempestades convectivas, acompanhadas por descargas elétricas atmosféricas, pancadas de chuva intensas e ventos fortes.

Na figura 2 encontram-se imagens do satélite GOES-16 para o período, com realce de temperatura, disponibilizados pelo Instituto Nacional de Pesquisas Espaciais (INPE). A escala de cores das imagens indica a temperatura do topo das nuvens, indo do preto (100°C) ao branco (-100°C). Quanto mais frio o topo da nuvem, maior sua altura, indicando nuvens de grande desenvolvimento vertical, associadas a forte instabilidade e tempestades com raios, ventos fortes e volumes significativos de precipitação.

Pode-se observar nestas imagens a formação de núcleos convectivos intensos, responsáveis pelas tempestades que se desenvolveram sobre o estado neste período, atingindo todas as regiões do estado, mas principalmente na faixa que vai do Triângulo Mineiro ao Sul de Minas e na faixa norte do estado. Além disso, intensa atividade elétrica e fortes rajadas de vento foram registradas neste período, como será evidenciado no restante do relatório.

Condições meteorológicas entre 08 e 10 de novembro de 2024

Nº Documento:	s/n	Revisão: A	Página 3 de 10
----------------------	-----	-------------------	-----------------------

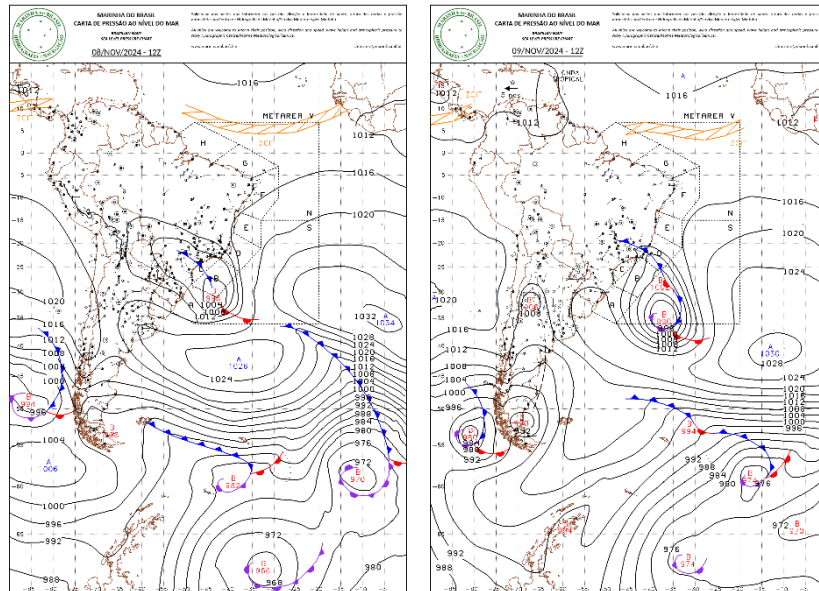

(a) (b)

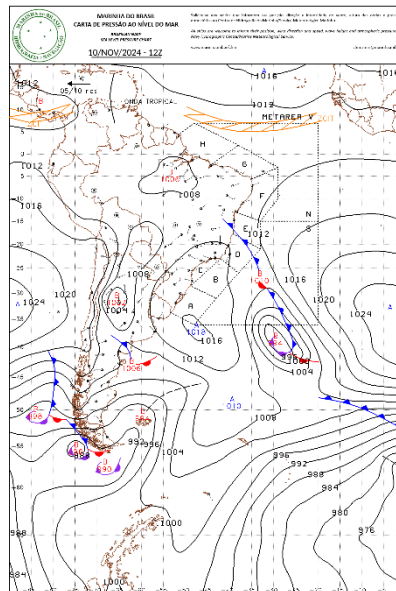

(c)

Figura 1 - Carta Sinótica em superfície dos dias 08 (a), 09 (b) e 10 (c) de novembro de 2024.
Fonte: Marinha do Brasil.

Condições meteorológicas entre 08 e 10 de novembro de 2024

Nº Documento:

s/n

Revisão: A

Página 4 de 10

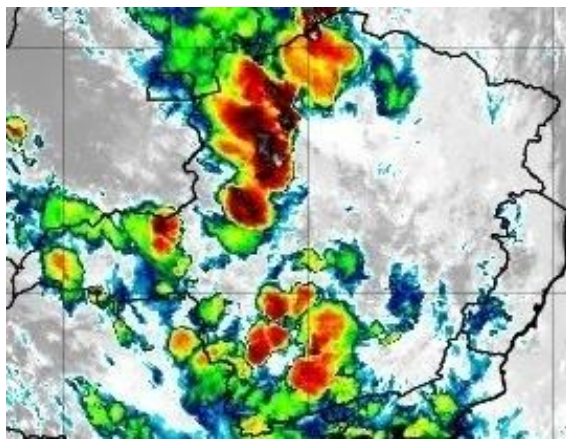

(a)

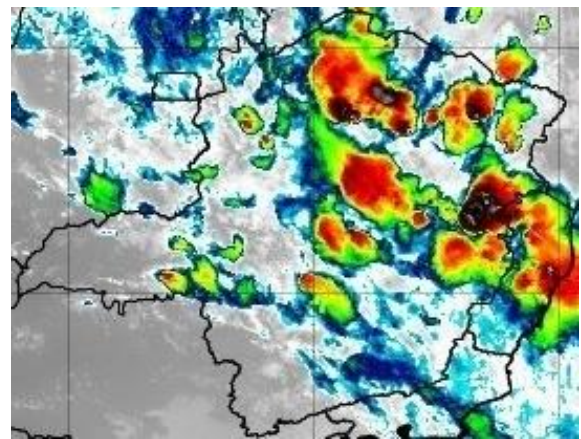

(b)

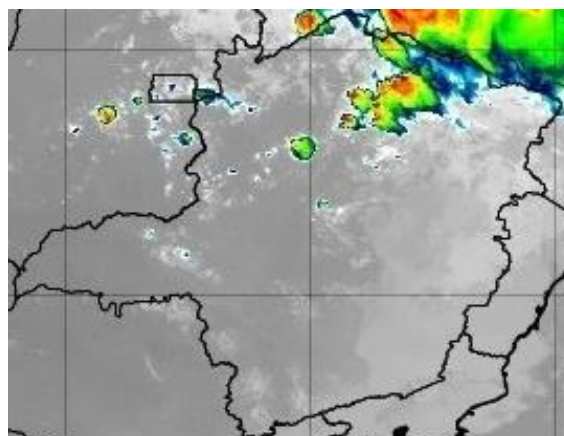

(c)

Figura 2 – Seleção de Imagem de Satélite dos dias 08 (a), 09 (b) e 10 (c) de novembro de 2024. Fonte: INPE.

A Rede Integrada Nacional de Detecção de Descargas Atmosféricas (RINDAT) é uma rede de sensores especializados e centrais de processamento que permitem detectar, em tempo real, as descargas atmosféricas nuvem-solo, isto é, a maior parte das descargas que atingem o solo, em parte do território brasileiro. Atualmente, a RINDAT é constituída pelas seguintes instituições: CEMIG, FURNAS e SIMEPAR.

A figura 3 ilustra os registros de descargas atmosféricas em Minas Gerais feitos pelos sensores da RINDAT entre os dias 08 e 10 de novembro de 2024 com pontos vermelhos.

Condições meteorológicas entre 08 e 10 de novembro de 2024**Nº Documento:**

s/n

Revisão: A**Página 5 de 10**

Concordando com o que já foi exposto, vê-se que diversos locais do estado de Minas Gerais foram atingidos por tempestades elétricas, com destaque para o Norte e Leste de Minas Gerais.



Figura 3 - Localização dos raios registrados entre os dias 08 e 10 de novembro de 2024. Fonte: RINDAT

Na figura 4 encontram-se os dados de rajadas de vento máximas, em km/h, registradas entre os dias 08 e 10 de novembro de 2024, com base nas estações automáticas do Instituto Nacional de Meteorologia (INMET). Nesta imagem, vê-se que diversas estações meteorológicas do estado registraram rajadas de vento superiores a 50 km/h, com destaque para o Norte de Minas, com rajadas que superaram os 60 km/h.

Condições meteorológicas entre 08 e 10 de novembro de 2024			
Nº Documento:	s/n	Revisão: A	Página 6 de 10

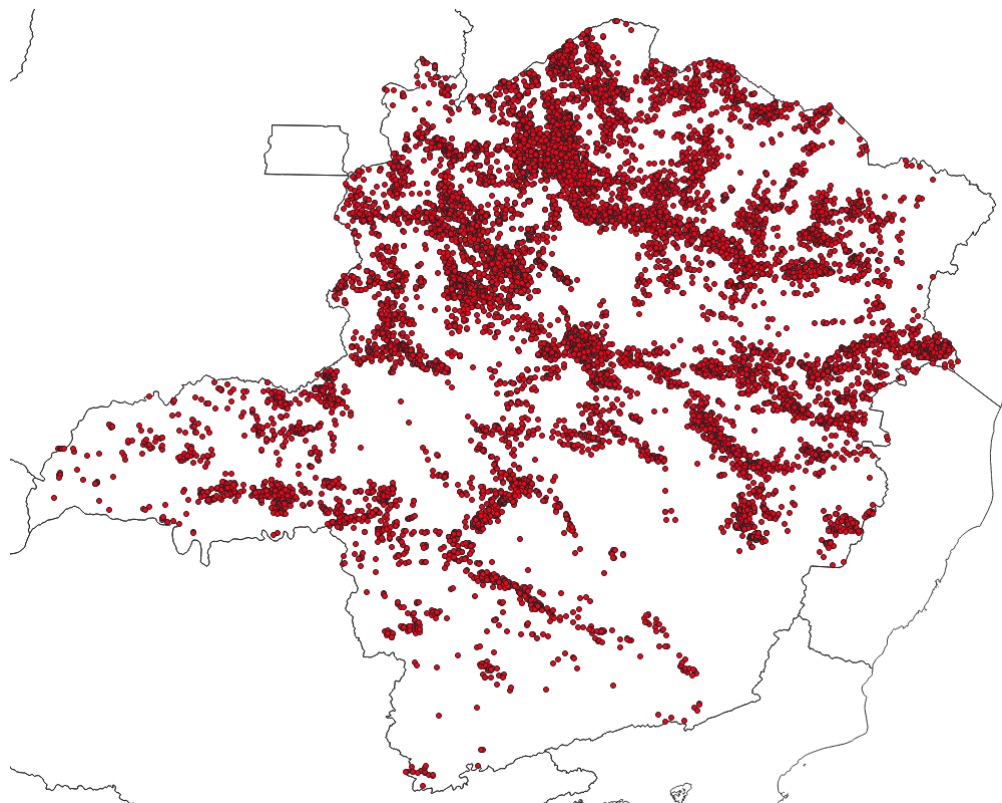

Figura 4 – Rajadas de vento (Km/h) máximas registradas entre os dias 08 e 10 de novembro de 2024. Fonte: INMET

Abaixo, na figura 5a, encontram-se os dados de pluviometria para o Brasil acumulados entre os dias 08 e 10 de novembro de 2024, também com base nas estações do INMET. Este mapa foi elaborado com o uso de dados de estações meteorológicas pertencentes ao instituto e, por padrão internacional, utilizam os registros de chuva das 12 UTC do dia anterior às 12 UTC dos dias em questão. Por este motivo, foi utilizado o mapa do dia 11/11 para ilustrar o acumulado nos 03 dias anteriores. Foi elaborado também o mapa presente na figura 5b, ainda baseado nas estações do INMET, com os totais acumulados em 3 dias, para mostrar em detalhes as chuvas no estado. Neste mapa vê-se que as chuvas ocorreram em todo o estado, com destaque para o Sul de Minas, Zona da Mata e o Triângulo Mineiro, onde chegaram aos 133 mm acumulados no período.

Condições meteorológicas entre 08 e 10 de novembro de 2024

Nº Documento:

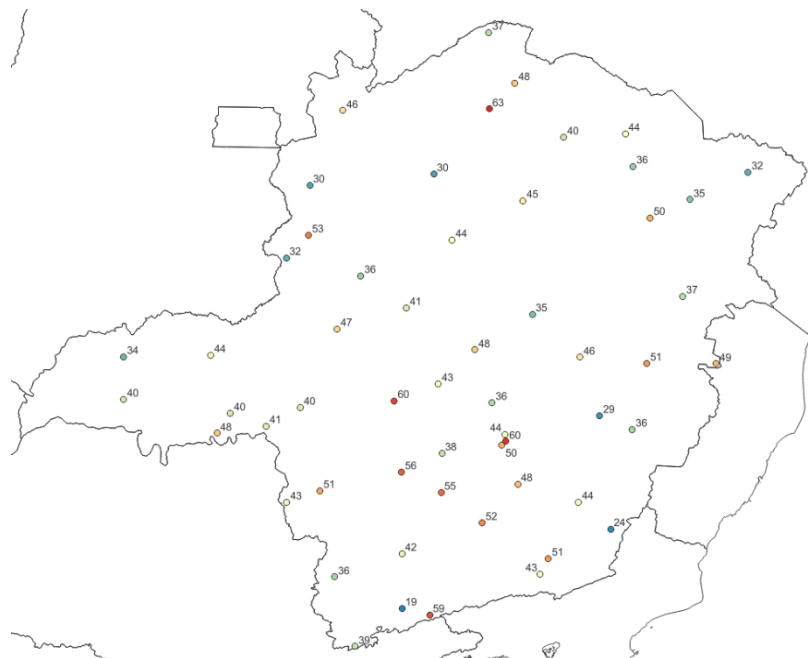
s/n

Revisão: A

Página 7 de 10



Figura 5a - Pluviometria acumulada (mm) entre os dias 08 e 10 de novembro de 2024. Fonte: INMET.

Condições meteorológicas entre 08 e 10 de novembro de 2024**Nº Documento:**

s/n

Revisão: A**Página 8 de 10**

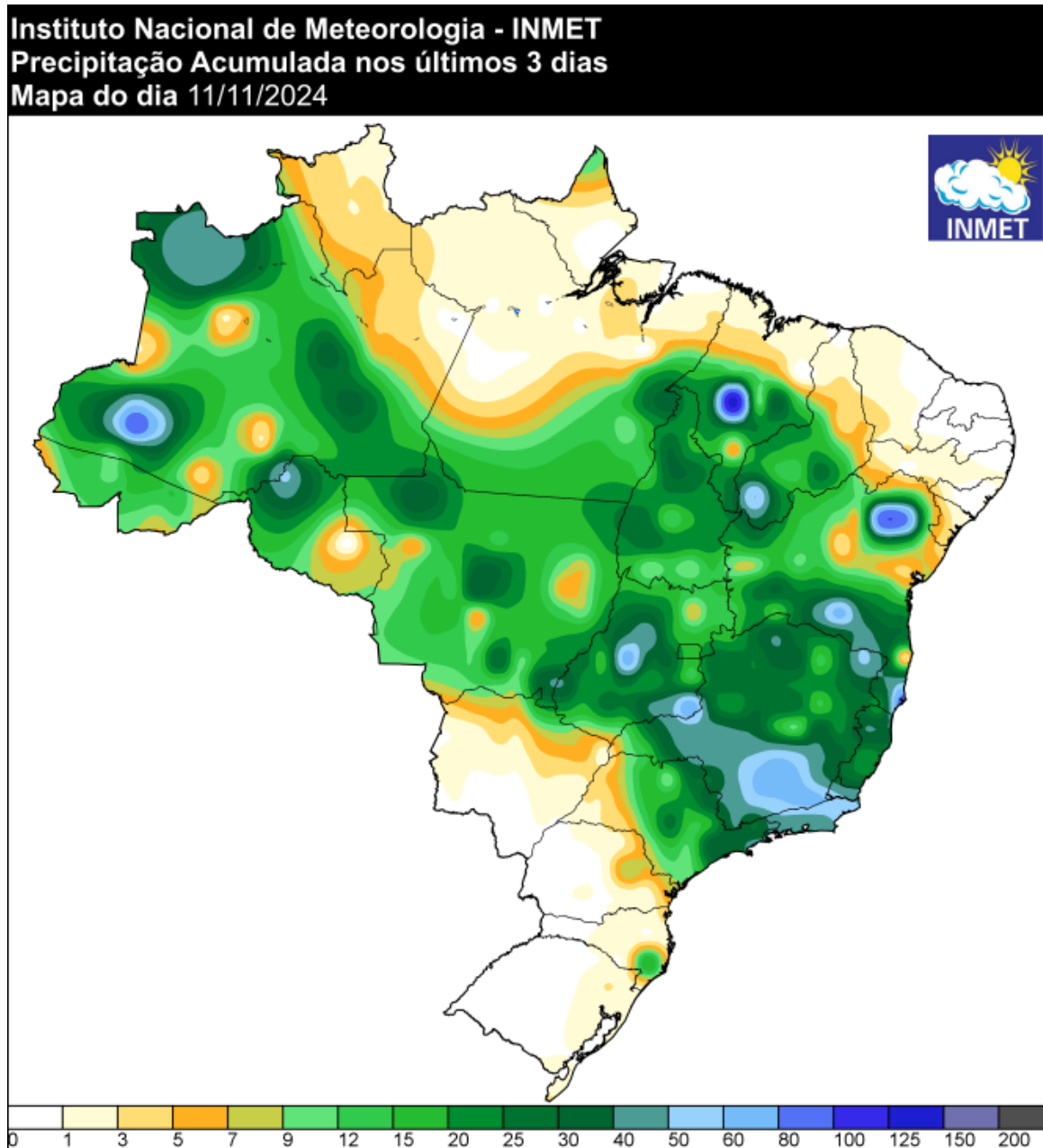
Figura 5b - Pluviometria acumulada entre os dias 08 e 10 de novembro de 2024. Fonte dos dados: INMET.

2) Impactos

Diversas regiões no estado registraram as consequências destes eventos, principalmente alagamentos, diretamente relacionados às tempestades, principalmente no Triângulo Mineiro, Sul de Minas e Zona da Mata, onde ocorreram danos em ruas, residências e estabelecimentos comerciais. Abaixo encontram-se algumas reportagens sobre este período:

<https://g1.globo.com/mg/sul-de-minas/noticia/2024/11/08/estrutura-de-ponte-de-16-metros-cede-por-cao-das-chuvas-entre-cabo-verde-e-divisa-nova-mg.ghtml>

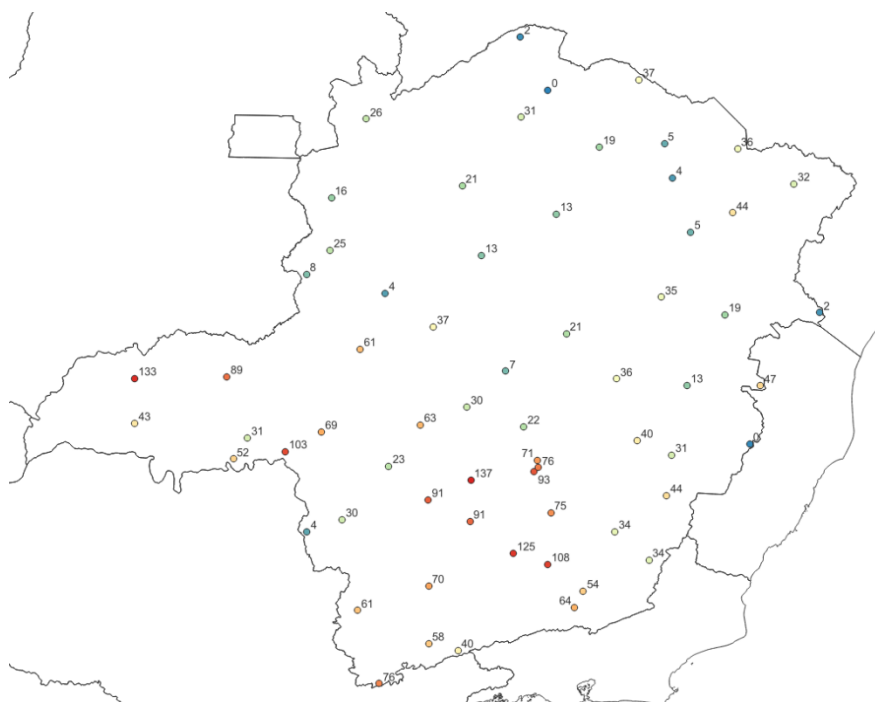
<https://www.cnnbrasil.com.br/nacional/chuva-nos-primeiros-dias-de-novembro-supera-media-prevista-para-todo-o-mes/>

<https://www.em.com.br/gerais/2024/11/6983776-chuvas-e-alagamentos-desafiam-infraestrutura.html>

Condições meteorológicas entre 08 e 10 de novembro de 2024**Nº Documento:**

s/n

Revisão: APágina **9** de **10**

Na classificação e codificação brasileira de desastres (COBRADE) os eventos que atingiram Minas Gerais no período se encaixam nos seguintes códigos:

1.3.2.1.2 – Tempestade com intensa atividade elétrica;

1.2.3.0.0 – Alagamentos;

1.3.2.1.4 – Chuvas intensas;

3) Conclusões

Pelo exposto acima fica claro que, entre os dias 08 e 10 de novembro de 2024, o estado de Minas Gerais foi atingido por grandes acumulados de chuva, devido a passagem de um sistema frontal e termodinâmica favorável. Este fenômeno foi responsável pelos diversos impactos relatados, incluindo numerosas descargas elétricas atmosféricas e acumulados de precipitação que se aproximaram da média histórica do mês inteiro. Na tabela abaixo encontra-se um resumo dos horários críticos por região de Minas.

Malha	Início	Término
Centro	08/11/2024 15:00	10/11/2024 23:59
Leste	08/11/2024 11:00	10/11/2024 19:00
Norte	08/11/2024 06:00	10/11/2024 23:59
Oeste	08/11/2024 10:00	10/11/2024 18:00
Mantiqueira	08/11/2024 01:00	09/11/2024 15:00
Sul	08/11/2024 01:00	10/11/2024 20:00
Triangulo	08/11/2024 00:00	10/11/2024 23:59

Tabela 1 – Resumo dos horários críticos

Condições meteorológicas entre 08 e 10 de novembro de 2024

Nº Documento:	s/n	Revisão: A	Página 10 de 10
---------------	-----	------------	-----------------

4) Referências bibliográficas:

Mapa de precipitação acumulada do INMET: <https://tempo.inmet.gov.br/PrecAcumulada>

Imagens de satélite (GOES – 16): <http://satelite.cptec.inpe.br/acervo/goes16.formulario.logic>

Cartas Sinóticas: <https://www.marinha.mil.br/chm/dados-do-smm-cartas-sinoticas/cartas-sinoticas>